

WHITE & BROWN

MF 20 - Barcelona

Horno eléctrico

Forn elèctric

Electric oven

Four électrique

Kleinbackofen

Forno elettrico

Forno eléctrico

Elektrische oven

Piec elektryczny

Ηλεκτρικός φούρνος

Электрическая духовка

Cuptor electric

Електрическа фурна

فرن كهربائي

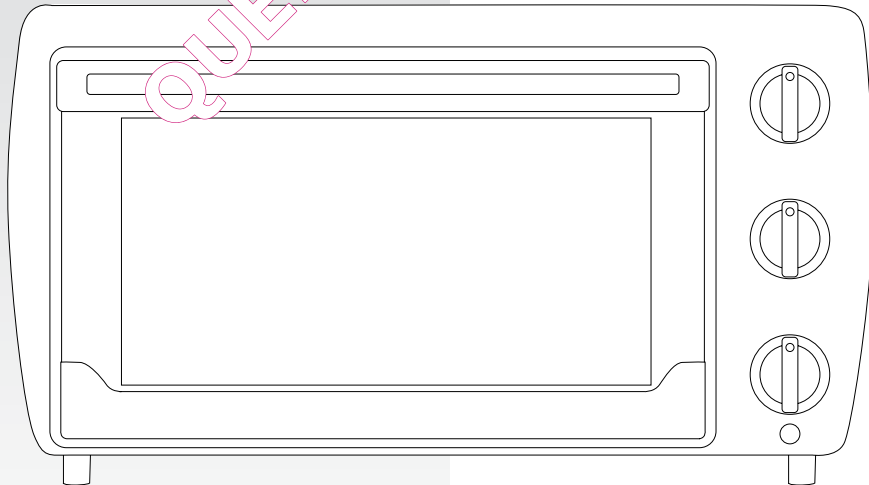



QUEL FOUR.COM



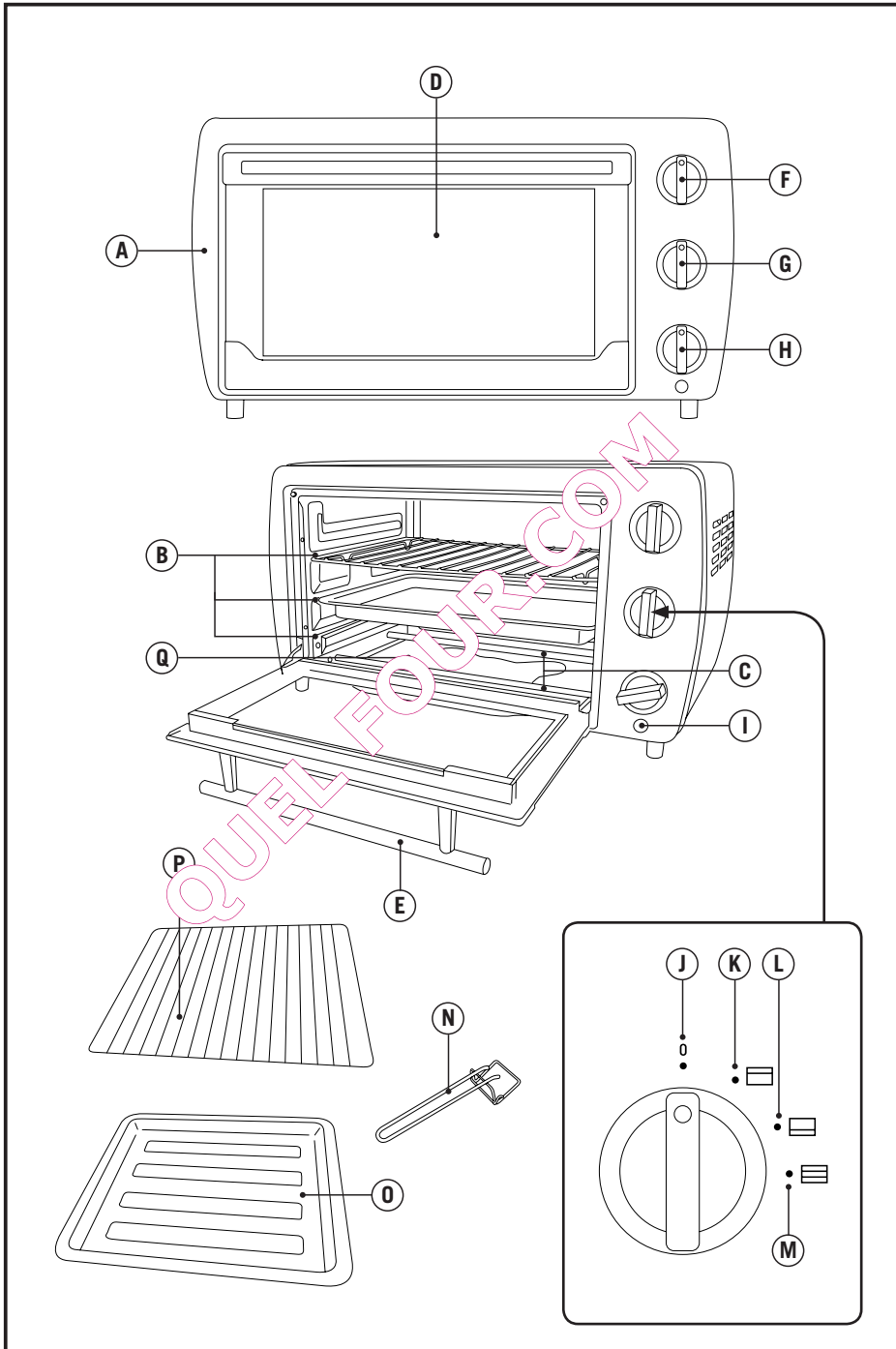

Horno eléctrico
MF 20 - Barcelona



Distinguido cliente:

Le agradecemos que se haya decidido por la compra de un producto de la marca White and Brown.

Su tecnología, diseño y funcionalidad, junto con el hecho de superar las más estrictas normas de calidad le comportarán total satisfacción durante mucho tiempo.

Descripción

- A Cuerpo
- B Niveles
- C Elementos calefactores
- D Cristal
- E Empuñadura
- F Selector temperatura
- G Selector función
- H Temporizador
- I Piloto luminoso
- J Función desconectado
- K Elemento calefactor superior (Asar)
- L Elemento calefactor inferior
- M Elemento calefactor inferior y superior (Hornear)
- N Empuñadura rejilla y bandeja
- O Bandeja
- P Rejilla
- Q Bandeja recogemigas

- Leer atentamente este folleto de instrucciones antes de poner el aparato en marcha y guardarlo para posteriores consultas. La no observación y cumplimiento de estas instrucciones pueden comportar como resultado un accidente.

- Antes del primer uso, limpiar todas las partes del producto que puedan estar en contacto con alimentos, procediendo tal como se indica en el apartado de limpieza.



Consejos y advertencias de seguridad

- Este aparato puede ser utilizado por personas no familiarizadas con este tipo de producto, personas discapacitadas o niños con edad de 8 años y superior, si se les ha dado supervisión o instrucciones apropiadas respecto al uso del aparato de una manera segura y comprenden los peligros que implica.
- La limpieza y el mantenimiento a realizar por el usuario no deben realizarlos los niños a menos que sean mayores de 8 años y estén supervisados.
- Mantener el aparato y su conexión de red fuera del alcance de los niños menores de 8 años.
- Este aparato no es un juguete. Los niños deben estar bajo vigilancia

para asegurar que no jueguen con el aparato.

- La temperatura de la puerta y otras superficies accesibles puede ser elevada cuando el aparato está en funcionamiento
- No usar el aparato asociado a un programador, temporizador u otro dispositivo que conecte el aparato automáticamente.
- Si alguna de las envolventes del aparato se rompe, desconectar inmediatamente el aparato de la red para evitar la posibilidad de sufrir un choque eléctrico.

- Antes de conectar el aparato a la red, verificar que el voltaje indicado en la placa de características coincide con el voltaje de red.

- Conectar el aparato a una base de toma de corriente que soporte como mínimo 10 amperios.

- La clavija del aparato debe coincidir con la base eléctrica de la toma de corriente. Nunca modificar la clavija. No usar adaptadores de clavija.

- No forzar el cable eléctrico de conexión. Nunca usar el cable eléctrico para levantar, transportar o desenchufar el aparato.
 - No enrollar el cable eléctrico de conexión alrededor del aparato.
 - No dejar que el cable eléctrico de conexión quede atrapado o arrugado.
 - No dejar que el cable eléctrico de conexión quede en contacto con las superficies calientes del aparato.
 - Verificar el estado del cable eléctrico de conexión. Los cables dañados o enredados aumentan el riesgo de choque eléctrico.
 - No tocar la clavija de conexión con las manos mojadas.
 - No utilizar el aparato con el cable eléctrico o la clavija dañada.
 - No utilizar el aparato si ha caído, si hay señales visibles de daños, o si existe fuga.
 - Este aparato no es adecuado para uso en exteriores.
 - Situar el aparato lejos de material combustible, tales como materiales textiles, cartón, papel...
 - ADVERTENCIA: A fin de evitar un sobrecalentamiento, no cubrir el aparato.
 - Evitar que tanto la entrada como la salida de aire queden total o parcialmente tapadas por muebles, cortinajes, ropas, etc., existiría riesgo de incendio.
 - No utilizar ni guardar el aparato a la intemperie.
- Utilización y cuidados:**
- Antes de cada uso, desenrollar completamente el cable de alimentación del aparato.
 - No usar el aparato si su dispositivo temporizador (H) no funciona.
 - No mover el aparato mientras está en uso.
 - Desenchufar el aparato de la red cuando no se use y antes de realizar cualquier operación de limpieza.

- Este aparato está pensado únicamente para un uso doméstico, no para uso profesional o industrial.

- Guardar este aparato fuera del alcance de los niños y/o personas discapacitadas.

- No guardar el aparato en posición vertical.

- No guardar el aparato si todavía está caliente.

- No guardar ni transportar el aparato si todavía está caliente.

- Mantener la cavidad del horno limpia, caso contrario los restos de alimento pueden carbonizarse y dañar el aparato.

- No usar el aparato para secar mascotas o animales.

- No usar el aparato para secar prendas textiles de ningún tipo.

- No utilizar la cavidad interna del horno para guardar cosas.

- Utilizar solamente utensilios apropiados para hornos.

- No apoyar utensilios pesados o bandejas sobre la puerta abierta.

- ADVERTENCIA: Si la puerta o la unión de la puerta está dañada, el horno no debe ser utilizado antes de ser reparado por personal competente.

- ADVERTENCIA: No usar el aparato si el cristal está agrietado o roto.

- ADVERTENCIA: Pueden provocarse condensaciones de agua en las superficies y objetos situados en las inmediaciones del aparato.

Servicio:

- Toda utilización inadecuada, o en desacuerdo con las instrucciones de uso, puede comportar peligro, anulando la garantía y la responsabilidad del fabricante.

Instalación

- Asegurarse de retirar todo material de embalaje del interior del aparato.

- No retirar las patas del aparato.

- No cubrir ni obstruir ninguna de las aberturas del aparato.

- La clavija debe ser fácilmente accesible para poder desconectarla en caso de emergencia.



Modo de empleo

Notas previas al uso:

- Asegúrese de que ha retirado todo el material de embalaje del producto.

- Antes de usar el producto por primera vez, es necesario utilizarlo sin alimentos.

- Antes de usar el producto por primera vez, limpiar las partes en contacto con alimentos tal como se describe en el apartado de limpieza.

- Algunas partes del aparato han sido calentadas y engrasadas, en consecuencia al poner en marcha el aparato por primera vez puede desprender un ligero humo. Al cabo de poco tiempo el humo cesará.

- Para eliminar el olor que desprende el aparato al utilizarlo por primera vez, se recomienda tenerlo en marcha a máxima potencia durante 2 horas en una habitación bien ventilada.

Uso:

- Desenrollar completamente el cable antes de enchufar.

- Enchufar el aparato a la red eléctrica.

- Introduzca la rejilla (P) o la bandeja (O) en uno de los niveles (B)

- Seleccione la función que desee que realice el aparato (G).

- Seleccionar la temperatura de cocción deseada (F)

- Seleccionar el tiempo de cocción deseado (H).

- El piloto luminoso (I) se iluminará

- Transcurrido el tiempo seleccionado el aparato se parará automáticamente.

Una vez finalizado el uso del aparato:

- Desenchufar el aparato de la red eléctrica.

- Limpiar el aparato



Limpieza

- Desenchufar el aparato de la red y dejarlo enfriar antes de iniciar cualquier operación de limpieza.

- Limpiar el aparato con un paño húmedo impregnado con unas gotas de detergente y secarlo después.

- No utilizar disolventes, ni productos con un factor pH ácido o básico como la lejía, ni productos abrasivos, para la limpieza del aparato.

- No deje entrar agua u otro líquido por las aberturas de ventilación para evitar daños en las partes operativas interiores del aparato.

- No sumergir el aparato en agua u otro líquido, ni ponerlo bajo el grifo.

Bandeja recogemigas (Q):

- El aparato dispone de una bandeja que permite recoger las migas de pan que puedan quedar en el interior del aparato.

- Asegurar que el aparato se haya enfriado antes de manipular la bandeja recogemigas.

- Extraer la bandeja del aparato

- Verter el contenido de la bandeja.

- Volver a colocar la bandeja en el aparato.



Anomalías y reparación

- En caso de avería llevar el aparato a un Servicio de Asistencia Técnica autorizado. No intente desmontarlo o repararlo ya que puede existir peligro.

Para las versiones EU del producto y/o en el caso de que en su país aplique:

Ecología y reciclabilidad del producto

- Los materiales que constituyen el envase de este aparato, están integrados en un sistema de recogida, clasificación y reciclado de los mismos. Si desea deshacerse de ellos, puede utilizar los contenedores públicos apropiados para cada tipo de material.

- El producto está exento de concentraciones de sustancias que se puedan considerar dañinas para el medio ambiente.



Este símbolo significa que si desea deshacerse del producto, una vez transcurrida la vida del mismo, debe depositarlo por los medios adecuados en las manos de un gestor de residuos autorizado para la recogida selectiva de Residuos de Aparatos Eléctricos y Electrónicos (RAEE).



Este símbolo indica que la superficie puede calentarse durante el uso.

Este aparato cumple con la Directiva 2006/95/EC de Baja Tensión, con la Directiva 2004/108/EC de Compatibilidad Electromagnética, con la Directiva 2011/65/EC sobre restricciones a la utilización de determinadas sustancias peligrosas en aparatos eléctricos y electrónicos y con la Directiva 2009/125/EC sobre los requisitos de diseño ecológico aplicable a los productos relacionados con la energía.

Forn elèctric
MF 20 - Barcelona



Benvolgut client,

Us agraïm que us hàgiu decidit a comprar un producte de la marca White and Brown.

La seva tecnologia, disseny i funcionalitat, i el fet d'haver superat les normes de qualitat més estrictes, us garanteixen una satisfacció total durant molt de temps.

Descripció

- A Cos
- B Nivells
- C Elements calefactors
- D Vidre
- E Empunyadura
- F Selector de temperatura
- G Selector de funció
- H Temporitzador
- I Pilot lluminós
- J Funció desconnectat
- K Element calefactor superior (Rostir)
- L Element calefactió inferior
- M Element calefactor inferior i superior (Fornejar)
- N Empunyadura reixeta i safata
- O Safata
- P Reixeta
- Q Safata recollidora de molles

- Abans d'engegar l'aparell, llegiu atentament aquest full d'instruccions i conserveu-lo per a consultes posteriors. El fet de no seguir aquestes instruccions pot comportar un accident.

- Abans d'utilitzar-lo per primera vegada, netegeu totes les parts del producte que puguin estar en contacte amb els aliments, tal com s'indica en l'apartat de neteja.



Consells i advertiments de seguretat

- Aquest aparell pot ser utilitzat per persones no familiaritzades amb aquest tipus de producte, persones amb capacitades o nens amb edat de 8 anys i superior, si se'ls ha donat la supervisió o instruccions apropiades pel que fa a l'ús de l'aparell d'una manera segura i si comprenen els perills que implica.

- La neteja i el manteniment a realitzar per l'usuari no els han de realitzar els nens si no són majors de 8 anys i estan supervisats.

- Mantingueu l'aparell i la seva connexió de xarxa fora de l'abast de nens menors de 8 anys.

- Aquest aparell no és una joguina. Els nens han d'estar sota vigilància per assegurar que no juguin amb l'aparell.

- La temperatura de la porta i altres superfícies accessibles pot ser elevada quan l'aparell està en funcionament.

- No feu servir l'aparell associat a un programador, temporitzador ni cap altre dispositiu que connecti l'aparell automàticament.

- Si algun dels embolcalls de l'aparell es trenca, desconnecteu l'aparell immediatament de la xarxa per evitar la possibilitat d'un xoc elèctric.

- Abans de connectar l'aparell a la xarxa, verifiqueu que el voltatge que s'indica a la placa de característiques coincideix amb el voltatge de xarxa.

- Connecteu l'aparell a la presa de corrent que suporti com a mínim 10 amperers.

- La clavilla de l'aparell ha de coincidir amb la base elèctrica de la presa de corrent. No s'ha d'usar mai la clavilla. No feu servir adaptadors de clavilla.

- No treueu el cable elèctric de connexió. No feu servir mai el cable elèctric per treure el cable de la presa de corrent, per treure el cable de la presa de corrent, per treure el cable de la presa de corrent, per treure el cable de la presa de corrent.

- No desenrotlleu el cable elèctric de connexió al voltant de l'aparell.

- No deixeu que el cable elèctric de connexió quedi atrapat o arrugat.

- No deixeu que el cable de connexió quedi en contacte amb les superfícies calentes de l'aparell.

- Verifiqueu l'estat del cable elèctric de connexió. Els cables malmesos o embolicats augmenten el risc de xoc elèctric.

- No toqueu mai la clavilla de connexió amb les mans molles.

- No utilitzeu l'aparell amb el cable elèctric o la clavilla malmesos.

- No utilitzeu l'aparell si ha caigut, si hi ha senyals visibles de danys o si hi ha una fuga.

- Aquest aparell no és adequat per a ús en exteriors.

- Situeu l'aparell lluny de material combustible, tal com materials tèxtils, cartró, paper...

- **ADVERTÈNCIA:** Per tal d'evitar un sobreescalfament, no cobriu l'aparell.

- Eviteu que tan l'entrada com la sortida d'aire quedin total o parcialment tapades per mobles, cortines, roba, etc., existint risc d'incendi.

- No utilitzeu ni guardeu l'aparell a la intempèrie.

Utilització i cura:

- Abans de cada ús, desenrotlleu completament el cable d'alimentació de l'aparell.

- No feu servir l'aparell si el dispositiu temporitzador (H) no funciona.

- No moveu l'aparell mentre està en ús.

- Desendolleu l'aparell de la xarxa quan no l'utilitzeu i abans de netejar-lo.

- Aquest aparell està pensat exclusivament per a ús domèstic, no professional o industrial.

- Deseu aquest aparell fora de l'abast dels nens i/o persones discapacitades.

- No guardeu l'aparell en posició vertical.

- No deseu l'aparell si encara està calent.

- No deseu l'aparell si encara està calent.



- Manteniu la cavitat del forn neta, en cas contrari els restos d'aliment es poden carbonitzar i fer malbé l'aparell.

- No utilitzeu l'aparell per assecar mascotes o animals.
- No useu l'aparell per assecar peces tèxtils de cap tipus.

- No feu servir la cavitat interna del forn per guardar coses.

- Feu servir només utensilis apropiats per a forns.
- No recolzeu utensilis que pesin o safates sobre la porta oberta.
- ADVERTÈNCIA: Si la porta o la unió de la porta està feta malbé, el forn no s'ha de fer servir abans de ser reparat per personal competent.

- ADVERTÈNCIA: No feu servir l'aparell si el vidre està civellat o trencat.

- ADVERTÈNCIA: Poden provocar-se condensacions d'aigua a les superfícies i objectes situats al voltant de l'aparell.

Servei:

- Una utilització inadequada o en desacord amb les instruccions d'ús suposa un perill i anul·la la garantia i la responsabilitat del fabricant.

Instal·lació

- Assegureu-vos de retirar tot el material d'embalatge de l'interior de l'aparell.
- No retireu les potes de l'aparell.

- No cobriu ni obstruiu cap de les obertures de l'aparell.

- La clavella ha de ser fàcilment accessible per a poder desconnectar-la en cas d'emergència.



Instruccions d'ús

Notes prèvies a l'ús:

- Assegureu-vos que heu retirat tot el material d'embalatge del producte.
- Abans d'usar el producte per primer cop, és aconsellable utilitzar-lo sense aliments.

- Abans d'usar el producte per primer cop, netegeu les parts en contacte amb aliments tal com es descriu a l'apartat de neteja.

- Algunes parts de l'aparell han estat lleugerament engrassades i per això l'aparell pot fumejar una mica quan s'endolli per primera vegada.

- Per eliminar l'olor que desprèn l'aparell quan s'utilitza per primera vegada, es recomana tenir-lo en funcionament a màxima potència durant 2 hores en una habitació ben ventilada.

Ús:

- Desendolheu completament el cable abans d'endollar-lo.
- Connecteu l'aparell a la xarxa elèctrica.
- Introduïu la reixeta (P) o la safata (O) en un dels nivells (P).
- Seleccioneu la funció que desitgeu que realitzi el forn (F).
- Seleccioneu la temperatura de cocció desitjada (T).
- Seleccioneu el temps de cocció desitjat (t).
- El pilot lluminós (I) s'il·luminarà.
- Un cop transcorregut el temps seleccionat, l'aparell s'aturarà automàticament.

Un cop finalitzat l'ús de l'aparell:

- Desendolheu l'aparell de la xarxa elèctrica.
- Netegeu l'aparell.



Neteja

- Desendolheu l'aparell de la xarxa i deixeu-lo refredar abans de dur a terme qualsevol operació de neteja.
- Netegeu l'aparell amb un drap humit impregnat amb unes gotes de detergent i després eixugueu-lo.
- Per netejar l'aparell, no utilitzeu dissolvents ni productes amb un factor pH àcid o bàsic, com el lleixiu, ni productes abrasius.
- No deixeu entrar aigua ni cap altre líquid a través de les obertures de ventilació per evitar danys a les parts operatives interiors de l'aparell.
- No submergeu l'aparell en aigua ni en cap altre líquid, ni el poseu sota l'aixeta.

Safata recollidora de molles (Q):

- L'aparell disposa d'una safata que permet recollir les molles de pa que puguin quedar a l'interior de l'aparell.
- Assegureu que l'aparell s'hagi refredat abans de manipular la safata recollidora de molles.
- Extraïeu la safata de l'aparell.
- Aboqueu el contingut de la safata.
- Torneu a col·locar la safata a l'aparell.



Anomalies i reparació

- En cas d'avaria, porteu l'aparell a un servei d'assistència tècnica autoritzat. No intenteu desmuntar-lo ni reparar-lo ja que pot haver-hi perill.

Per a productes de la Unió Europea i/o en cas que així ho exigeixi la normativa en el seu país d'origen:

Ecologia i reciclabilitat del producte

- Els materials que componen l'envàs d'aquest electrodomèstic estan integrats en un sistema de recollida, classificació i reciclatge. Si desitja desfer-se'n, pot utilitzar els contenidors públics apropiats per a cada tipus de material. Aquest producte està exempt de concentracions de substàncies que es puguin considerar perjudicials per al medi ambient.



Aquest símbol significa que si us voleu desfer del producte, un cop exhaurida la vida de l'aparell, l'heu de dipositar, a través dels mitjans adequats, a mans d'un gestor de residus autoritzat per a la recollida selectiva de Residus d'Aparells Elèctrics i Electrònics (RAEE).



Aquest símbol indica que la superfície es pot escalfar durant l'ús.

Aquest aparell compleix amb la Directiva 2006/95/EC de Baixa Tensió, amb la Directiva 2004/109/EC de Compatibilitat Electromagnètica, amb la Directiva 2011/65/EC de Restriccions a la utilització de determinades substàncies perilloses en aparells elèctrics i electrònics i amb la Directiva 2009/125/EC sobre els requisits de disseny ecològic aplicable als productes relacionats amb l'energia.

Electric oven
MF 20 - Barcelona



Dear customer,

Many thanks for choosing to purchase a White and Brown brand product. Thanks to its technology, design and operation and the fact that it exceeds the strictest quality standards, a fully satisfactory use and long product life can be assured.

Description

- A Body
- B Levels
- C Heating elements
- D Glass
- E Handle
- F Temperature selector
- G Function selector
- H Timer
- I Pilot light
- J Function off
- K Upper heating element (Broil)
- L Lower heating element
- M Upper and lower heating element (Bake)
- N Tray and rack handle
- O Cooking tray
- P Rack
- Q Crumb tray

- Read these instructions carefully before switching on the appliance and keep them for future reference. Failure to follow and observe these instructions could lead to an accident.

- Clean all the parts of the product that will be in contact with food, as indicated in the cleaning section, before use.



Safety advice and warnings

- This appliance can be used by people unused to its handling, disabled people or children aged from 8 years and above if they have been given supervision or instruction concerning use of the appliance in a safe way and understand the hazards involved.

- Cleaning and user maintenance shall not be made by children unless they are older than 8 and supervised

- Keep the appliance and its cord out of reach of children less than 8 years of age.

- This appliance is not a toy. Children should be supervised to ensure that they do not play with the appliance.

- The temperature of the door and other accessible surfaces may be high when the appliance is in use.

- Do not use the appliance in association with a programmer, timer or other device that automatically switches it on.

- If any of the appliance casings breaks, immediately disconnect the appliance from the mains to prevent the possibility of an electric shock.

- Ensure that the voltage indicated on the rating label matches the mains voltage before plugging in the appliance.

- Connect the appliance to a base with an earth socket withstanding a minimum of 10 amperes.

- The appliance's plug must fit into the mains socket properly. Do not alter the plug. Do not use plug adaptors

- Do not force the power cord. Never use the power cord to lift up, carry or unplug the appliance.

- Do not wrap the power cord around the appliance.

- Do not clip or create the power cord.

- Do not allow the power cord to come into contact with the appliance's hot surfaces.

- Check the state of the power cord. Damaged or tangled cables increase the risk of electric shock.

- Do not touch the plug with wet hands.

- Do not use the appliance if the cable or plug is damaged.

- Do not use the appliance if it has fallen on the floor, if there are visible signs of damage or if it has a leak

- The appliance is not suitable for outdoor use.

- The appliance must be used and placed on a flat, stable surface.

- Keep the appliance away from flammable material such as textiles, cardboard or paper, etc.

- CAUTION: In order to prevent overheating do not cover the appliance.

- Ensure that neither the air access nor exit become either totally or partially covered by drapery, clothing, etc., as this increases the risk of fire.

- Do not use or store the appliance outdoors.

Use and care:

- Fully unroll the appliance's power cable before each use.

- Do not use the appliance if the timer (H) does not work.

- Do not move the appliance while in use.

- Disconnect the appliance from the mains when not in use and before undertaking any cleaning task.

- This appliance is for household use only, not professional, industrial use.

- This appliance should be stored out of reach of children and/or the disabled.

- Do not store the appliance in a vertical position.

- Do not store the appliance if it is still hot.

- Do not store or transport the appliance if it is still hot.

- Keep the inside of the oven clean to avoid the carbonising of left over food, which may damage the appliance.

- Do not use the appliance to dry pets or animals.

- Do not use the appliance to dry textiles of any kind.

- Do not use the inside of the oven for storage purposes.

- Use only utensils appropriate for ovens.

- Don't place heavy utensils or trays on the open door.
- CAUTION: if the door or the door catch is damaged the oven must not be used until repaired by a competent technician.
- CAUTION: Do not use the appliance if the glass is cracked or broken.
- CAUTION: Water condensation may appear on the surfaces and objects around this appliance.

Service:

- Any misuse or failure to follow the instructions for use renders the guarantee and the manufacturer's liability null and void.

Installation

- Be sure to remove all packaging material from inside the appliance.
- Do not remove the support feet of the appliance.
- Do not cover or obstruct any of the openings of the appliance.
- The plug must be easily accessible so it can be disconnected in an emergency.



Instructions for use

Before use:

- Make sure that all the product's packaging has been removed.
- Before using this product for the first time, it is advisable to test it without food.
- Before using the product for the first time, clean the parts that will come into contact with food in the manner described in the cleaning section.
- Some parts of the appliance have been lightly greased. Consequently, the first time the appliance is used a light smoke may be detected. After a short time, this smoke will disappear.
- To eliminate the smell given off by the appliance when used for the first time, it is recommended to have it on at full power for 2 hours in a well-ventilated room.

Use:

- Unroll the cable completely before plugging it in.
- Connect the appliance to the mains.
- Introduce grid (P) or cooking tray (O) on one of levels (B)
- Select the appliance function desired (G).
- Select the appliance temperature desired (F)
- Select desired cooking time (H)
- The pilot light (I) comes on.
- After the selected time the appliance will switch off automatically.

Once you have finished using the appliance:

- Unplug the appliance from the mains.
- Clean the appliance.



Cleaning

- Disconnect the appliance from the mains and allow it to cool before undertaking any cleaning task.
- Clean the equipment with a damp cloth and a few drops of washing-up liquid and then dry.
- Do not use solvents, or products with a strong acid or base pH such as bleach, or abrasive products, for cleaning the appliance.
- Do not let water or any other liquid get into the air vents to avoid damage to the inner parts of the appliance
- Never submerge the appliance in water or any other liquid or place it under running water.

Crumb tray (Q):

- This appliance has a tray which allows the crumbs to be caught inside the appliance.
- Ensure that the appliance is cooled before handling crumb tray.
- Remove the appliance's tray.
- Pour away the contents of the tray.
- Replace the tray inside the appliance.



Anomalies and repair

- Take the appliance to an authorised technical support service if product is damaged or other problems arise. Do not attempt to disassemble or repair the appliance yourself as this may be dangerous.

For EU product versions and/or in case that it is requested in your country:

Ecology and recyclability of the product

- The materials of which the packaging of this appliance consists are included in a collection, classification and recycling system. Should you wish to dispose of them, use the appropriate public recycling bins for each type of material.
- The product does not contain concentrations of substances that could be considered harmful to the environment.



This symbol means that in case you wish to dispose of the product once its working life has ended, take it to an authorised waste agent for the selective collection of Waste from Electric and Electronic Equipment (WEEE).



This symbol means that surface could get hot during the use

This appliance complies with Directive 2006/95/EC on Low Voltage, Directive 2004/108/EC on Electromagnetic Compatibility, Directive 2011/65/EC on the restrictions of the use of certain hazardous substances in electrical and electronic equipment and Directive 2009/125/EC on the ecodesign requirements for energy-related products.

Four électrique
MF 20 - Barcelona



Cher Client,

Nous vous remercions d'avoir choisi d'acheter un appareil ménager de marque White and Brown.

Sa technologie, son design et sa fonctionnalité, s'ajoutant au fait qu'elle répond amplement aux normes de qualité les plus strictes, vous permettront d'en tirer une longue et durable satisfaction.

Description

- A Corps
- B Niveaux
- C Éléments chauffants
- D Porte en verre
- E Poignée
- F Sélecteur de température
- G Sélecteur fonction
- H Minuterie
- I Voyant lumineux
- J Arrêt
- K Élément chauffant supérieur (gril)
- L Élément chauffant inférieur
- M Élément chauffant inférieur et supérieur (Four)
- N Poignée grille et lèche-frite
- O Lèche-frite
- P Grille
- Q Plateau ramasse-miettes

- Lire attentivement cette notice d'instructions avant de mettre l'appareil en marche, et la conserver pour la consulter ultérieurement. La non observation et application de ces instructions peuvent entraîner un accident.

- Avant la première utilisation, laver les parties en contact avec les aliments comme indiqué à la section nettoyage.



Conseils et mesures de sécurité

- Cet appareil peut être utilisé par des personnes non familiarisées avec son fonctionnement, des personnes handicapées ou des enfants âgés de plus de 8 ans, et ce, sous la surveillance d'une personne responsable ou après avoir reçu la formation nécessaire sur le fonctionnement sûr de l'appareil et en comprenant les dangers qu'il comporte.
- Les enfants ne devront pas réaliser le nettoyage ou la maintenance de l'appareil à moins qu'ils soient âgés de plus de 8 ans et sous la supervision d'un adulte.
- Laisser l'appareil hors de portée des enfants âgés de moins de 8 ans.
- Cet appareil n'est pas un jouet. Les enfants doivent être surveillés pour s'assurer qu'ils ne jouent pas avec

l'appareil.

- La température de la porte (et autres surfaces accessibles) peut être élevée lorsque l'appareil est en marche.
- Ne pas utiliser l'appareil associé à un programmeur, à une minuterie ou autre dispositif connectant automatiquement l'appareil.
- Si une des enveloppes protectrices de l'appareil se rompt, débrancher immédiatement l'appareil du secteur pour éviter tout choc électrique.

- Avant de raccorder l'appareil au secteur, s'assurer que le voltage indiqué sur la plaque signalétique correspond à celui du secteur.

- Raccorder l'appareil à une prise pourvue d'une fiche de terre et supportant au moins 10 ampères.

- La prise (courant) de l'appareil doit coïncider avec la base de la prise de courant. Ne pas modifier la prise de courant. Ne pas utiliser d'adaptateur de prise de courant.

- Ne pas forcer le câble électrique de connexion. Ne jamais utiliser le câble électrique pour lever, transporter ou débrancher l'appareil.

- Ne pas enrouler le câble électrique de connexion autour de l'appareil.

- Éviter que le câble électrique de connexion ne se coince ou ne s'emmêle.

- Ne pas laisser le cordon de connexion entrer en contact avec les surfaces chaudes de l'appareil.

- Vérifier l'état du câble d'alimentation électrique. Les câbles endommagés ou emmêlés augmentent le risque de décharge électrique.

- Ne pas toucher la prise de raccordement avec les mains mouillées.

- Ne pas utiliser l'appareil si son câble électrique ou sa prise est endommagé.

- Ne pas utiliser l'appareil s'il est tombé, s'il y a des signes visibles de dommages ou en cas de fuite.

- Cet appareil n'est pas adéquat pour un usage à l'extérieur.

- Veiller à éloigner l'appareil de tout matériel combustible, tels que carton, papier, matières textiles...

- AVERTISSEMENT: Afin d'éviter une surchauffe, ne pas couvrir l'appareil.

- Afin d'éviter tout risque d'incendie, ne pas boucher totalement ou partiellement l'entrée et la sortie d'air de l'appareil, par des meubles, rideaux, vêtements, etc.

- Ne pas exposer l'appareil aux intempéries.

Utilisation et précautions:

- Avant chaque utilisation, dérouler complètement le câble d'alimentation de l'appareil.

- Ne pas utiliser l'appareil si son dispositif de Minuterie (H) ne fonctionne pas.

- Ne pas faire bouger l'appareil en cours de fonctionnement

- Débrancher l'appareil du secteur tant qu'il reste hors d'usage et avant de procéder à toute opération de nettoyage.

- Cet appareil est uniquement destiné à un usage domestique et non professionnel ou industriel.

- Laisser l'appareil hors de portée des enfants et/ou des personnes handicapées.

- Ne pas ranger l'appareil en position verticale.

- Ne pas ranger l'appareil s'il est encore chaud.

- Maintenir l'intérieur du four propre, dans le cas contraire, les restes d'aliments pourraient carboniser et abîmer l'appareil.

- Ne pas utiliser l'appareil avec des animaux domestiques ou tout animal.

- Ne pas utiliser l'appareil pour sécher des vêtements textiles.

- Ne pas utiliser l'intérieur du four pour y ranger des objets.

- N'utiliser que des ustensiles adaptés aux fours.

- Ne pas appuyer d'ustensiles lourds ni de plateaux sur la porte ouverte.

- **AVERTISSEMENT** : Si la porte ou le joint de porte sont abîmés, ne pas utiliser le four tant qu'il ne sera pas réparé par le personnel compétent.

- **AVERTISSEMENT** : Ne pas utiliser l'appareil si le verre est brisé ou cassé.

- **AVERTISSEMENT** : Il peut exister des condensations d'eau sur les surfaces et les objets qui se trouvent à proximité de l'appareil.

Service :

- Toute utilisation inappropriée ou non conforme aux instructions d'utilisation annule la garantie et la responsabilité du fabricant.

Installation

- Assurez-vous que vous avez retiré tout le matériel d'emballage du produit.

- Ne pas enlever les pattes de l'appareil.

- Ne pas couvrir ni obstruer aucune ouverture de l'appareil.

- La fiche doit être d'accès facile pour la débrancher en cas d'urgence.



Mode d'emploi

Remarques avant utilisation :

- Assurez-vous que vous avez retiré tout le matériel d'emballage du produit.

- Avant d'utiliser l'appareil pour la première fois, il est conseillé de nettoyer l'intérieur et de le faire fonctionner sans aliments.

- Certaines parties du four ont été légèrement graissées et c'est pourquoi le four peut fumer un peu, au moment du premier branchement.

- Pour éliminer l'odeur de neuf au premier fonctionnement, on recommande de le faire marcher à la puissance maximale pendant 2 heures dans une pièce ventilée.

Usage :

- Dérouler complètement le câble avant de le brancher.

- Brancher l'appareil au secteur.

- Introduire la grille (P) ou la lèchefrite (O) sur l'un des niveaux (L).

- Sélectionner la fonction de l'appareil (G).

- Sélectionner la température de cuisson voulue (F).

- Sélectionner le temps de cuisson voulu (H).

- Le voyant lumineux (I) s'allumera.

- Une fois le temps écoulé, l'appareil s'arrêtera automatiquement.

Lorsque vous avez fini de vous servir de l'appareil :

- Débrancher l'appareil du secteur.

- Nettoyer l'appareil.



Nettoyage

- Débrancher l'appareil du secteur et attendre son complet refroidissement avant de le nettoyer.

- Nettoyer le dispositif électrique avec un chiffon humide et le laisser sécher.

- Ne pas utiliser de solvants ni de produits à pH acide ou basique tels que l'eau de javel, ni de produits abrasifs pour nettoyer l'appareil.

- Ne pas laisser pénétrer de l'eau ni aucun autre liquide par les ouvertures de ventilation afin d'éviter d'endommager les parties intérieures de l'appareil.

- Ne pas immerger l'appareil dans l'eau ou tout autre liquide, ni le passer sous un robinet.

Plateau ramasse-miettes (Q) :

- L'appareil dispose d'un plateau qui permet de recueillir les miettes de pain qui peuvent rester à l'intérieur de l'appareil.

- S'assurer que l'appareil est suffisamment froid avant de manipuler le plateau ramasse-miettes.

- Extraire le plateau de l'appareil

- Vider le contenu du plateau.

- Remplacer le plateau dans l'appareil.



Anomalies et réparation

- En cas de panne, remettre l'appareil à un service d'assistance technique autorisé. Ne pas tenter de procéder aux réparations ou de démonter l'appareil ; cela implique des risques.

Pour les produits de l'Union Européenne et (ou) conformément à la réglementation en vigueur de votre pays d'origine :

Écologie et recyclage du produit

- Les matériaux dont l'emballage de cet appareil est constitué intègrent un programme de collecte, de classification et de recyclage. Si vous souhaitez vous en débarrasser, veuillez utiliser les conteneurs publics appropriés pour chaque type de matériel.

- Le produit ne contient pas de concentrations de substances considérées comme étant nocives pour l'environnement.



Ce symbole signifie que si vous souhaitez vous débarrasser du produit, une fois que celui-ci n'est plus utilisable, remettez-le, suivant la méthode appropriée, à un gestionnaire de déchets d'équipements électriques et électroniques (DEEE).



Ce symbole indique que la surface peut se chauffer pendant l'usage.

Cet appareil est certifié conforme à la Directive 2006/95/EC de Basse Tension, de même qu'à la Directive 1989/1108/EC en matière de Compatibilité Électromagnétique, à la Directive 2002/95/EC relative à la limitation de l'utilisation de certaines substances dangereuses dans les équipements électriques et électroniques et à la Directive 2009/125/EC sur les conditions de conception écologique applicable aux produits en rapport avec l'énergie.

**Kleinbackofen
MF 20 - Barcelona**



Sehr geehrter Kunde:

Wir danken Ihnen für Ihre Entscheidung, ein White and Brown Gerät zu kaufen. Technologie, Design und Funktionalität dieses Gerätes, in Kombination mit der Erfüllung der strengsten Qualitätsnormen, werden Ihnen lange Zeit viel Freude bereiten.

Beschreibung

- A Gehäuse
- B Einschubebenen
- C Heizelemente
- D Glas
- E Griff
- F Temperaturschalter
- G Funktionsschalter
- H Zeltuhr
- I Leuchtanzeige
- J Aus-Funktion
- K Oberes Heizelement (Grillen)
- L Unteres Heizelement
- M Heizelement unten und oben (Backen)
- N Backblech- und Grillrostgriff
- O Backblech
- P Grillrost
- Q Auffangschale für Krümel

- Lesen Sie die Gebrauchsanweisung sorgfältig, bevor Sie das Gerät einschalten und bewahren Sie diese zum Nachschlagen zu einem späteren Zeitpunkt auf. Die Nichtbeachtung dieser Gebrauchsanweisungen kann Unfälle zur Folge haben.

- Vor der Erstanwendung müssen die Einzelteile, die mit Nahrungsmitteln in Kontakt geraten, so wie im Absatz Reinigung beschrieben, gereinigt werden.

Sicherheitsempfehlungen und -hinweise

- Personen, denen es an Wissen in Bezug auf den sicheren Umgang mit dem Gerät mangelt, sollten das Gerät nicht benutzen. Geistig behinderte Personen oder Kinder ab 8 Jahren dürfen das Gerät nur unter Aufsicht oder Anleitung über den sicheren Gebrauch des Gerätes benutzen, so dass die Gefahren, die von diesem Gerät ausgehen, vermieden werden. 20110908~121053
- Kinder dürfen an dem Gerät keine Reinigungs- oder Instandhaltungsarbeiten vornehmen, sofern sie nicht älter als 8 Jahre sind und von einem Erwachsenen beaufsichtigt werden.
- Das Gerät und sein Netzanschluss dürfen nicht in die Hände von Kindern unter 8 Jahren kommen.
- Dieses Gerät ist kein Spielzeug. Kinder sollten überwacht werden, um

sicher zu stellen, dass sie nicht mit dem Gerät spielen.

- Die Temperatur der Tür und von anderen erreichbaren Oberflächen kann sehr hoch werden, wenn das Gerät in Betrieb ist.

- Dieses Gerät nicht über einen Programmschalter, eine externe Zeitschaltuhr oder eine sonstige Vorrichtung betreiben.

- Sollte ein Teil der Gerätverkleidung strapaziert sein, ist die Stromzufuhr umgehend zu unterbrechen, um die Möglichkeit eines elektrischen Schlags zu vermeiden.

- Vergewissern Sie sich, dass die Spannung auf dem Typenschild mit der Netzspannung übereinstimmt, bevor Sie den Apparat an das Stromnetz anschließen.

- Das Gerät an ein Stromnetz mit mindestens 10 Ampere anschließen.

- Der Stecker des Geräts muss mit dem Steckdosentyp des Stromanschlusses übereinstimmen. Der Stecker darf nicht verändert werden. Verwenden Sie keine Steckeradapter.

- Elektrische Kabel nicht überbeanspruchen. Elektrische Kabel dürfen nicht zum Anheben, Transportieren oder Ausstecken des Geräts benutzt werden.

- Kabel nicht um das Gerät rollen.
- Achten Sie darauf, dass das elektrische Kabel nicht getreten oder zerknittert wird.

- Achten Sie darauf, dass das elektrische Verbindungskabel nicht mit heißen Teilen des Geräts in Kontakt kommt.

- Überprüfen Sie den Zustand des Netzkabels. Beschädigte oder verwickelte Kabel erhöhen die Stromschlaggefahr.

- Berühren Sie den Stecker nicht mit feuchten Händen.

- Das Gerät darf nicht mit beschädigtem elektrischen Kabel oder Stecker verwendet werden.

- Das Gerät nicht benutzen, wenn es heruntergefallen ist, sichtbare Schäden aufweist oder undicht ist.

- Dieses Gerät ist nicht für den Gebrauch im Außenbereich geeignet.

- Stellen Sie bitte das Gerät weg von brennbaren Stoffen wie zum Beispiel Textilien, Pappe, Papier, und so weiter.

- **WARNING:** Um eine Überhitzung zu vermeiden, nicht das Gerät verdecken.

- Der Lufteintritt und -austritt darf während des Betriebes weder teilweise noch ganz durch Möbel, Vorhänge, Kleidung usw. behindert werden. Es besteht Brandgefahr.

- Das Gerät nicht im Freien benutzen oder aufbewahren.

Gebrauch und Pflege:

- Vor jedem Gebrauch des Geräts das Stromkabel vollständig auswickeln.

- Das Gerät nicht verwenden, wenn die Zeltuhr (H) nicht funktioniert.

- Das Gerät nicht bewegen, während es in Betrieb ist.

- Ziehen Sie den Stecker heraus und lassen Sie das Gerät abkühlen, bevor Sie mit der Reinigung beginnen.

- Dieser Apparat dient ausschließlich für Haushaltszwecke und ist für professionellen oder gewerblichen Gebrauch nicht geeignet.

- Bewahren Sie das Gerät außerhalb der Reichweite von Kindern und/oder Behinderten auf.

- Das Gerät nicht in senkrechter Lage verstauen.

- Nicht das Gerät wegräumen, wenn es noch heiß ist.

- Nicht das Gerät wegräumen, wenn es noch heiß ist.

- Halten Sie den Backraum sauber, da Speisereste andernfalls verkohlen und das Gerät beschädigen können.

- Gerät nicht für Haus- oder andere Tiere benützen.

- Das Gerät nicht zum Trocknen von Textilien jeglicher Art verwenden.

- Verwenden Sie den Backraum nicht zur Aufbewahrung von Gegenständen.

- Verwenden Sie nur für Backöfen geeignete Utensilien.

- Keine schweren Gegenstände oder Backbleche auf der offenen Backofentür abstellen.

- ACHTUNG: Wenn die Backofentür oder die Verbindung der Backofentür beschädigt ist, darf das Gerät erst wieder in Gebrauch genommen werden, wenn eine Reparatur durch qualifiziertes Fachpersonal erfolgt ist.

- ACHTUNG: Das Gerät nicht benutzen, wenn das Glas Risse aufweist oder zerbrochen ist.

- ACHTUNG: An den Oberflächen und Gegenständen, die sich in unmittelbarer Nähe des Gerätes befinden, kann sich Kondenswasser niederschlagen.

Service:

- Unfachgemäßer Gebrauch oder die Nichteinhaltung der vorliegenden Gebrauchsanweisungen können gefährlich sein und führen zu einer vollständigen Ungültigkeit der Herstellergarantie.

Installation

- Vergewissern Sie sich, dass Sie das gesamte Verpackungsmaterial des Produkts entfernt haben.

- Die Standfüße des Gerätes nicht entfernen.

- Die Öffnungen des Geräts dürfen weder abgedeckt noch verstopft werden.
- Der Stecker muss leicht erreichbar sein, um ihn im Notfall aus der Steckdose ziehen zu können.



Gebrauchsanweisung

Hinweise vor dem Einsatz:

- Vergewissern Sie sich, dass Sie das gesamte Verpackungsmaterial des Produkts entfernt haben.

- Vor dem ersten Gebrauch sollte das Gerät mit Brot in Betrieb genommen werden.

- Vor der Erstanwendung müssen die Innenteile, die mit Nahrungsmitteln in Kontakt geraten, so wie im Abschnitt Reinigung beschrieben, gereinigt werden.

- Manche Teile des Bügeleisens sind mit eingefettet, weshalb das Bügeleisen bei der Erstanwendung ein bisschen dampfen kann.

- Um der auftretenden Geruchsentwicklung bei der ersten Inbetriebnahme entgegenzuwirken, wird empfohlen, das Gerät 2 Stunden lang auf höchster Stufe in einem gut belüfteten Raum in Betrieb zu lassen.

Gebrauch:

- Vor Anschluss das Kabel völlig ausrollen.

- Schließen Sie das Gerät an das Stromnetz an.

- Den Grillrost (P) oder das Backblech (O) in eine der Einschubebenen (B) einschieben.

- Die gewünschte Funktion am Gerät einstellen (G).

- Die gewünschte Temperatur einstellen (F).

- Die gewünschte Betriebszeit einstellen (H).

- Die Leuchtanzeige (I) leuchtet auf

- Nach Ablauf der eingestellten Zeit schaltet sich das Gerät automatisch aus.

Nach dem Gebrauch des Gerätes:

- Ziehen Sie den Netzstecker.

- Reinigen Sie das Gerät.



Reinigung

- Ziehen Sie den Stecker heraus und lassen Sie das Gerät abkühlen, bevor Sie mit der Reinigung beginnen.

- Reinigen Sie das Gerät mit einem feuchten Tuch, auf das Sie einige Tropfen Reinigungsmittel geben und trocknen Sie es danach ab.

- Verwenden Sie zur Reinigung des Apparates weder Lösungsmittel noch Scheuermittel oder Produkte mit einem sauren oder basischen pH-Wert wie

Lauge.

- Lassen Sie kein Wasser oder andere Flüssigkeiten in die Belüftungsöffnungen eindringen, um Schäden an den inneren Funktionsteilen des Gerätes zu vermeiden.

- Das Gerät nicht in Wasser oder andere Flüssigkeiten tauchen und nicht unter den Wasserhahn halten.

Auffangschale für Krümel (Q):

- Das Gerät verfügt über eine Auffangschale für Brotkrümel, die sich im Inneren des Geräts absetzen.

- Stellen Sie sicher, dass das Gerät vollkommen abgekühlt ist, bevor Sie die Auffangschale hantieren.

- Nehmen Sie die Auffangschale heraus.

- Schütten Sie den Inhalt der Schale aus.

- Legen Sie die Auffangschale wieder in das Gerät.



Störungen und Reparatur

- Bringen Sie das Gerät im Falle einer Störung zu einem zugelassenen technischen Wartungsdienst. Versuchen Sie nicht, das Gerät zu reparieren oder zu demontieren, da dies gefährlich sein könnte.

Für Produkte der Europäischen Union und / oder falls vom Gesetz in Ihrem Herkunftsland vorgeschrieben:

Umweltschutz und Recycelbarkeit des Produktes

- Die zur Herstellung des Verpackungsmaterials dieses Gerätes verwendeten Materialien sind im Sammel-, Klassifizierungs- und Recyclingsystem integriert.

- Das Produkt gibt keine Substanzen für die Umwelt schädlichen Konzentrationen ab.



Dieses Symbol bedeutet, dass Sie das Produkt, sobald es abgelaufen ist, von einem entsprechenden Fachmann an einem elektrischen und Elektronische Geräteabfälle (EEGA) geeigneten Ort entsorgen sollen.



Dieses Symbol bedeutet, dass die Oberfläche beim Gebrauch sehr heiß werden kann.

Dieses Gerät erfüllt die Richtlinie 2006/95/EG über Niederspannung, die Richtlinie 2004/108/EG über elektromagnetische Verträglichkeit, die Richtlinie 2011/65/EU zur Beschränkung der Verwendung bestimmter gefährlicher Stoffe in Elektro- und Elektronikgeräten und die Richtlinie 2009/125/EG über die Anforderungen an die umweltgerechte Gestaltung energiebetriebener Produkte.

Forno elettrico
MF 20 - Barcelona



Egredo cliente,
grazie per aver acquistato un elettrodomestico della marca White and Brown. La sua tecnologia, il suo design e la sua funzionalità, oltre al fatto di aver superato le più rigorose norme di qualità, le assicureranno una totale soddisfazione durante molto tempo.

Descrizione

- A Corpo
- B Livelli
- C Elementi riscaldanti
- D Vetro
- E Impugnatura
- F Selettore della temperatura
- G Selettore delle funzioni
- H Timer
- I Spia luminosa
- J Apparecchio spento
- K Elemento riscaldante superiore (arrostitore)
- L Elemento riscaldante inferiore
- M Elemento riscaldante inferiore e superiore (cuocere al forno)
- N Impugnatura griglia e teglia
- O Teglia
- P Griglia
- Q Vassoio raccoglibriciole

- Prima di utilizzare l'apparecchio, leggere attentamente le istruzioni di questo opuscolo e conservarlo per future consultazioni. La mancata osservanza delle presenti istruzioni può essere causa di incidenti.

- Prima di usare l'apparecchio per la prima volta, si consiglia di pulire tutte le parti a contatto con gli alimenti, come indicato nella sezione dedicata alla pulizia.



Consigli e avvisi di sicurezza

- Questo apparecchio può essere utilizzato da persone che non ne conoscono il funzionamento, persone disabili o bambini di età superiore a 8 anni, esclusivamente sotto la supervisione di un adulto o nel caso abbiano ricevuto le istruzioni per un uso in tutta sicurezza e ne comprendano i rischi.
- I bambini non devono effettuare operazioni di pulizia o manutenzione dell'apparecchio se sono minori di 8 anni e comunque sempre sotto la sorveglianza di un adulto.
- Mantenere l'apparecchio e le parti per il collegamento alla rete elettrica fuori dalla portata di bambini minori di 8 anni.
- Questo apparecchio non è un giocattolo. Assicurarsi che i bambini non giochino con l'apparecchio.

- Quando l'apparecchio sia in funzionamento, la temperatura della porta e di altre superfici accessibili può essere elevata.

- Non collegare l'apparecchio a programmatori, timer o altri dispositivi che ne consentano il funzionamento automatico.

- In caso di rottura di una parte dell'involucro esterno dell'apparecchio, disinserire immediatamente la spina dalla presa di corrente al fine di evitare eventuali scosse elettriche.

- Prima di collegare l'apparecchio alla rete elettrica, verificare che il voltaggio indicato sulla targhetta caratteristica corrisponda al voltaggio della rete.

- Collegare l'apparecchio a una presa di corrente che sopporti come minimo 10 ampere.

- Verificare che la presa sia adatta alla spina dell'apparecchio. Non modificare la spina. Non usare adattatori di spina.

- Non usare il cavo elettrico. Non usarlo mai per sollevare, trasportare o collegare l'apparecchio.

- Non arrotolare il cavo elettrico di connessione attorno all'apparecchio.

- Non lasciare che il cavo rimanga impigliato o attorcigliato.

- Controllare lo stato del cavo di alimentazione: i cavi danneggiati o attorcigliati aumentano il rischio di scariche elettriche.

- Non toccare mai la spina con le mani bagnate.

- Non utilizzare l'apparecchio nel caso in cui il cavo di alimentazione o la spina siano danneggiati.

- Non usare l'apparecchio se è caduto, se presenta danni visibili o se c'è qualche fuga.

- Apparecchio non idoneo all'uso in ambienti esterni.

- Collocare l'apparecchio lontano da materiali infiammabili come tessuti, cartone, carta...

- **AVVERTENZA:** Per evitare un surriscaldamento non coprire l'apparecchio.

- Evitare che l'entrata e l'uscita d'aria siano totalmente o parzialmente coperte da mobili, tende, vestiti, ecc. per il pericolo di incendio.

- Non usare o esporre l'apparecchio alle intemperie.

Precauzioni d'uso:
- Prima di ogni utilizzo, svolgere completamente il cavo dell'apparecchio.

- Non utilizzare l'apparecchio se il timer (H) non funziona.

- Non muovere l'apparecchio durante l'uso

- Staccare la spina dalla presa di corrente quando l'apparecchio non è in uso e prima di compiere qualsiasi operazione di pulizia.

- Questo apparecchio è destinato unicamente all'uso domestico, non professionale o industriale.

- Tenere fuori della portata di bambini e/o persone disabili.

- Non riporre l'apparecchio in posizione verticale.

- Non riporre l'apparecchio se è ancora caldo.
- Non riporre l'apparecchio se è ancora caldo.
- Tenere l'interno del forno pulito, altrimenti i residui di alimento si possono carbonizzare e danneggiare l'apparecchio.
- Non usare l'apparecchio su animali.
- Non utilizzare l'apparecchio per asciugare indumenti di nessun tipo.
- Non utilizzare l'interno del forno per riporvi cose.
- Utilizzare solo utensili specifici da forno.
- Non appoggiare utensili pesanti o teglie sulla porta aperta.

- **AVVERTENZA:** Se la porta o la cerniera della porta appare danneggiata, il forno non deve essere utilizzato prima di essere stato riparato da un tecnico qualificato.

- **AVVERTENZA:** Non utilizzare l'apparecchio se il vetro è incrinato o rotto.

- **AVVERTENZA:** Si può avere la comparsa di condensa sulle superfici e sugli oggetti situati nei pressi dell'apparecchio.

Servizio:

- Il produttore invalida la garanzia e declina ogni responsabilità in caso di uso inappropriato dell'apparecchio o non conforme alle istruzioni d'uso.

Installazione

- Accertarsi di aver tolto tutto il materiale d'imballaggio dall'apparecchio.
- Non togliere i piedini dell'apparecchio.
- Non coprire né ostruire le aperture dell'apparecchio.
- La spina deve essere facilmente accessibile, per poterla scollegare in caso di emergenza.



Modalità d'uso

Prima dell'uso:

- Assicurarsi di aver rimosso dal prodotto tutto il materiale di imballaggio.
- Se si utilizza il prodotto per la prima volta, si consiglia di farlo funzionare a vuoto.
- Prima di usare l'apparecchio per la prima volta, si consiglia di pulire tutte le parti a contatto con gli alimenti, come indicato nella sezione di pulizia.
- Alcune parti dell'apparecchio sono state leggermente lubrificate, pertanto potrebbe uscire del fumo quando si connette l'apparecchio per la prima volta.
- Per eliminare l'odore che emana l'apparecchio quando viene utilizzato per la prima volta, si consiglia di tenerlo in funzionamento alla massima potenza per 2 ore in una stanza ben ventilata.

Uso:

- Srotolare completamente il cavo prima di collegarlo alla spina.
- Collegare l'apparecchio alla rete elettrica.
- Introdurre la griglia (P) o la teglia (Q) nei livelli (B).
- Selezionare la funzione che desiderate sull'apparecchio (G).
- Selezionare la temperatura di cottura desiderata (F).
- Selezionare il tempo di cottura (H).
- La spia luminosa (I) si accenderà.
- Una volta trascorso il tempo selezionato, l'apparecchio si fermerà automaticamente.

Dopo l'uso dell'apparecchio:

- Staccare l'apparecchio dalla rete.
- Pulire l'apparecchio.



Pulizia

- Disinserire la spina dell'apparecchio dalla rete elettrica ed aspettare che si raffreddi prima di eseguirne la pulizia.
- Pulire il gruppo elettrico con un panno umido, ed asciugarlo.
- Per la pulizia, non usare solventi o prodotti con pH acido o basico, come la candeggina, oppure prodotti abrasivi.
- Non lasciar entrare acqua o altri liquidi nelle fenditure del sistema di ventilazione per non danneggiare le parti operative dell'apparecchio.
- Non immergere l'apparecchio in acqua o altri liquidi e non metterlo sotto il rubinetto.

Vassoio raccoglibriciole (Q):

- L'apparecchio dispone di un vassoio che permette di raccogliere le briciole di pane rimaste all'interno dell'apparecchio.
- Prima di maneggiare il vassoio raccoglibriciole, accertarsi che l'apparecchio si sia raffreddato.
- Estrarre il vassoio dall'apparecchio.
- Pulirlo.
- Rimettere il vassoio al suo posto.



Anomalie e riparazioni

- In caso di guasto, rivolgersi ad un Centro d'Assistenza Tecnica autorizzato.
- Non tentare di smontare o riparare l'apparecchio: può essere pericoloso.

Per i prodotti dell'Unione Europea e/o nel caso in cui sia previsto dalla legislazione del Suo paese di origine:

Prodotto ecologico e riciclabile

- I materiali che costituiscono l'imballaggio di questo apparecchio sono riciclabili. Per sbarazzarsene, utilizzare gli appositi contenitori pubblici, adatti per ogni tipo di materiale.
- Il prodotto non contiene sostanze dannose per l'ambiente.



Questo simbolo indica che, per smaltire il prodotto al termine della sua durata utile, bisogna depositarlo presso un gestore di residui, autorizzato per la raccolta differenziata di rifiuti di apparecchiature elettriche ed elettroniche (RAEE).



Questo simbolo indica che la superficie si può riscaldare durante l'uso.

Questo apparecchio si conforma alla Direttiva 2006/95/EC di Bassa Tensione, la Direttiva 2004/108/EC di Compatibilità Elettromagnetica, la Direttiva 2011/65/EC sui rifiuti di determinate sostanze pericolose negli apparecchi elettrici ed elettronici e la Direttiva 2009/125/EC di Ecodesign dei prodotti che consumano energia.

Forno eléctrico
MF 20 - Barcelona



Caro cliente:

Obrigado por ter adquirido um electrodoméstico da marca White and Brown. A sua tecnologia, design e funcionalidade, aliados às mais rigorosas normas de qualidade, garantir-lhe-ão uma total satisfação durante muito tempo.

Descrição

- A Corpo
- B Níveis
- C Elementos de aquecimento
- D Vidro
- E Cabo
- F Selector de temperatura
- G Selector de funções
- H Temporizador
- I Luz-piloto
- J Função de desligado
- K Elemento de aquecimento superior (Assar)
- L Elemento de aquecimento inferior
- M Elemento de aquecimento inferior e superior (Cozer no Forno)
- N Pega da grelha e bandeja
- O Bandeja
- P Grelha
- Q Bandeja para recolher as migalhas.

- Ler atentamente este manual de instruções antes de ligar o aparelho e guardá-lo para consultas futuras. A não observação e cumprimento destas instruções pode resultar num acidente.
- Antes da primeira utilização, limpar todas as partes do aparelho que possam estar em contacto com os alimentos, procedendo como se indica no capítulo de limpeza.



Conselhos e advertências de segurança

- Este aparelho pode ser utilizado por pessoas não familiarizadas com a sua utilização, pessoas incapacitadas ou crianças a partir dos 8 anos desde que o façam sob supervisão e tenham recebido formação sobre a utilização segura do aparelho. Não compreendam os perigos que este comporta.
- As crianças não devem realizar operações de limpeza ou manutenção do aparelho, a menos que sejam maiores de 8 anos e se encontrem sob a supervisão de um adulto.
- Guardar este aparelho fora do alcance de crianças menor de 8 anos.
- Este aparelho não é um brinquedo. As crianças devem ser vigiadas para garantir que não brincam com o aparelho.

- É possível aumentar a temperatura da porta e de outras superfícies acessíveis quando o aparelho está em funcionamento.

- Não usar o aparelho associado a um programador, temporizador ou outro dispositivo que ligue o aparelho automaticamente.

- Se algum dos revestimentos do aparelho se partir, desligar imediatamente o aparelho da rede eléctrica para evitar a possibilidade de sofrer um choque eléctrico.

- Antes de ligar o aparelho à rede eléctrica, verificar se a voltagem indicada nas características coincide com a voltagem da rede eléctrica.

- Ligam o aparelho a uma tomada eléctrica com ligação a terra e que suporte 10 ampéres.

- A posição do aparelho deve coincidir com a tomada de corrente eléctrica. Nunca desligar a ficha eléctrica. Não utilizar adaptadores de ficha eléctrica.

- Não utilizar o cabo eléctrico para levantar, transportar ou desligar o aparelho.

- Não enrolar o cabo no aparelho.

- Não deixar que o cabo eléctrico de ligação fique preso ou dobrado.

- Evitar que o cabo eléctrico de ligação entre em contacto com as superfícies quentes do aparelho.

- Verificar o estado do cabo de alimentação. Os cabos danificados ou entrelaçados aumentam o risco de choque eléctrico.

- Não tocar na ficha de ligação com as mãos molhadas.

- Não utilizar o aparelho se tiver o cabo eléctrico ou a ficha danificada.

- Não utilizar o aparelho se este caiu e se existirem sinais visíveis de danos ou de fuga.

- Este aparelho não é adequado para ser utilizado no exterior.

- Não colocar o aparelho próximo de materiais combustíveis como materiais têxteis, cartão, papel...

- ADVERTÊNCIA: Para evitar um sobreaquecimento, não cobrir o aparelho.

- Evitar que a entrada e a saída de ar fiquem total ou parcialmente tapadas por móveis, cortinas, roupas, etc., devido ao risco de incêndio.

- Não utilizar nem guardar o aparelho ao ar livre.

Utilização e cuidados:

- Antes de cada utilização, desenrolar completamente o cabo de alimentação do aparelho.

- Não usar o aparelho se o dispositivo temporizador (H) não funcionar.

- Não mover o aparelho enquanto estiver em funcionamento.

- Desligar o aparelho da rede eléctrica quando não estiver a ser utilizado e antes de iniciar qualquer operação de limpeza.

- Este aparelho está projectado unicamente para utilização doméstica, não para utilização profissional ou industrial.

- Guardar este aparelho fora do alcance de crianças e/ou pessoas incapacitadas.

- Não guardar o aparelho na vertical.
- Não guardar o aparelho se ainda estiver quente.
- Não guardar o aparelho se ainda estiver quente.
- Manter a cavidade do forno limpa, caso contrário os restos de alimentos podem ficar carbonizados e danificar o aparelho.
- Não utilizar o aparelho em animais.
- Não usar o aparelho para secar peças de vestuário.
- Não utilizar a cavidade interna do forno para guardar coisas.
- Utilizar apenas utensílios apropriados para fornos.
- Não apoiar utensílios pesados ou bandejas sobre a porta aberta.

- **ADVERTÊNCIA:** se a porta ou a união da porta estiver danificada, o forno não deverá ser utilizado antes de ser reparado por pessoal competente.
- **ADVERTÊNCIA:** não usar o aparelho se o vidro apresentar fissuras ou danos.
- **ADVERTÊNCIA:** podem ocorrer condensações de água nas superfícies e nos objectos situados nas proximidades do aparelho.

Manutenção:

- Qualquer utilização inadequada ou em desacordo com as instruções de utilização pode ser perigosa e anula a garantia e a responsabilidade do fabricante.

Instalação

- Retirar todo material de embalagem do interior do aparelho.
- Não retirar os pés do aparelho.
- Não cobrir nem obstruir nenhuma das aberturas do aparelho.
- A ficha deve estar situada num local de fácil acesso para se poder desligá-la em caso de emergência.



Modo de emprego

Notas prévias à utilização:

- Assegure-se de que retirou todo o material de embalagem do produto.
- Antes de utilizar o produto pela primeira vez, é aconselhável utilizá-lo com pão.
- Antes de usar o produto pela primeira vez, limpe as partes em contacto com os alimentos tal como se descreve no capítulo de limpeza.
- Aquando da primeira utilização, o aparelho poderá libertar fumo, devido ao facto de algumas partes do ferro terem sido ligeiramente lubrificadas.
- Para eliminar o cheiro que o aparelho liberta aquando da primeira utilização, é recomendável colocá-lo em funcionamento na potência máxima durante 2 horas, numa divisão bem ventilada.

Utilização:

- Desenrolar completamente o cabo antes de ligar a tomada.
- Ligar o aparelho à rede eléctrica.
- Introduza a grelha (P) ou a bandeja (C) em ambos os níveis (B).
- Selecciona a função que pretende que o aparelho efectue (G).
- Selecciona a temperatura de aquecimento pretendida (F).
- Selecciona o tempo de cozedura pretendido (H).
- O piloto luminoso (I) iluminar-se-á.
- Terminado o tempo seleccionado, o aparelho parará automaticamente.

Uma vez terminada a utilização do aparelho:

- Desligar o aparelho da rede eléctrica.
- Limpar o aparelho.



Limpeza

- Desligar o aparelho da rede eléctrica e deixá-lo arrefecer antes de iniciar qualquer operação de limpeza.
- Limpar o aparelho com um pano húmido com algumas gotas de detergente e secá-lo de seguida.
- Não utilizar solventes, produtos com um factor pH ácido ou básico como a lixívia nem produtos abrasivos para a limpeza do aparelho.
- Não deixar entrar água ou outro líquido pelas aberturas de ventilação para evitar danos nas partes operativas interiores do aparelho.
- Não submergir o aparelho em água ou em qualquer outro líquido nem o coloque debaixo da torneira.

Bandeja para recolher as migalhas (Q):

- O aparelho dispõe de uma bandeja que permite recolher as migalhas de pão que possam ficar no interior do aparelho.
- Assegurar-se de que o aparelho arrefeceu antes de manusear a bandeja de recolha de migalhas.
- Extrair a bandeja do aparelho.
- Despejar o conteúdo da bandeja.
- Tornar a colocar a bandeja no aparelho.



Anomalias e reparação

- Em caso de avaria, levar o aparelho a um Serviço de Assistência Técnica autorizado. Não o tente desmontar ou reparar, já que pode ser perigoso.

Para produtos da União Europeia e/ou conforme os requisitos da regulamentação do seu país de origem:

Ecologia e reciclabilidade do produto

- Os materiais que constituem a embalagem deste aparelho estão integrados num sistema de recolha, classificação e reciclagem. Caso deseje desfazer-se deles, pode utilizar os contentores públicos apropriados para cada tipo de material.
- O produto está isento de concentrações de substâncias que podem ser consideradas nocivas para o ambiente.



Este símbolo significa que se desejar desfazer-se do produto depois de terminada a sua vida útil, deve entregá-lo através dos meios adequados ao cuidado de um gestor de resíduos autorizado para a recolha selectiva de Resíduos de Equipamentos Eléctricos e Electrónicos (REEE).



Este símbolo indica que a superfície pode aquecer durante a utilização.

Este aparelho cumpre a Directiva 2006/95/CE de Baixa Tensão, a Directiva 2004/108/CE de Compatibilidade Electromagnética, a Directiva 2011/65/CE sobre restrição de determinadas substâncias perigosas em aparelhos eléctricos e electrónicos e a Directiva 2009/125/CE sobre os requisitos de design ecológico aplicáveis aos produtos relacionados com a energia.

Elektrische oven
MF 20 - Barcelona



Geachte klant:

We danken u voor de aankoop van een product van het merk White and Brown. De technologie, het ontwerp en de functionaliteit, samen met het feit dat het de strikteste kwaliteitsnormen overtreft, garanderen u volle tevredenheid voor een lange tijd.

Beschrijving

- A Behuizing
- B Hoogtestanden
- C Verwarmingselementen
- D Glazen deur
- E Handgreep
- F Temperatuurkeuzeknop
- G Functiekeuzeschakelaar
- H Timer
- I Indicatorlampje
- J Functie uitgeschakeld
- K Bovenverwarmingselement (grillen)
- L Onderverwarmingselement
- M Verwarmingselement onder en boven (bakken)
- N Handgreep ovenschaal en rooster
- O Ovenschaal
- P Rooster
- Q Kruimellade

- Neem deze gebruiksaanwijzing aandachtig door voordat u het apparaat in gebruik neemt en bewaar ze voor latere raadpleging. Het niet naleven en vernachzamen van deze voorschriften kan een ongeluk tot gevolg hebben.

- Voor het eerste gebruik dient U alle delen van het apparaat die met voedingsmiddelen in aanraking kunnen komen, schoon te maken, zoals aangegeven bij de paragraaf Schoonmaken.



Adviezen en veiligheidsvoorschriften

- Dit toestel mag, onder toezicht, door onervaren personen, personen met een beperking of kinderen vanaf 8 jaar gebruikt worden mits zij de nodige informatie hebben gekregen om het toestel op een veilige manier te kunnen gebruiken en de gevaaren kennen.

- Het schoonmaken en het onderhoud van het toestel mag enkel door kinderen ouder dan 8 jaar en steeds onder toezicht van een volwassene gebeuren.

- Houd het toestel en de netwerkverbinding steeds buiten het bereik van kinderen jonger dan 8 jaar.

- Dit apparaat is geen speelgoed.

De kinderen moeten in het oog gehouden worden om te verzekeren dat ze niet met het apparaat spelen.

- Als het apparaat in werking is kan de temperatuur van de deur en andere toegankelijke oppervlakken hoog oplopen.

- Sluit het apparaat nooit aan op een programmeur, timer of een ander mechanisme dat het apparaat automatisch inschakelt.

- Als één van de omhulsels van het apparaat kapot gaat, het apparaat onmiddellijk uitschakelen om elektrische schokken te vermijden.

- Voordat u het apparaat aan het stroomnet aansluit, dient u de spanningsgegevens op het typeplaatje te vergelijken met de waarden van het stroomnet.

- Sluit het apparaat aan op een stopcontact van minimaal 10 ampère.

- De stekker van het apparaat moet geschikt zijn voor het stopcontact. De stekker moet volledig in het stopcontact zitten. Geen stekkeradapters gebruiken.

- Het stroom snoer mag niet worden gebruikt om het apparaat op te tillen, te transporteren of om de stekker uit het stopcontact te trekken.

- Het stroom snoer niet oprollen rond het apparaat.

- Zorg ervoor dat het stroomsnoer niet gekneld of geknikt geraakt.

- Zorg ervoor dat het stroomsnoer niet in contact komt met de hete oppervlakken van het apparaat.

- De staat van het stroomsnoer controleren. Beschadigde snoeren of snoeren die in de war geraakt zijn, verhogen het risico van een elektrische schok.

- De stekker niet met natte handen aanraken.

- Het apparaat niet gebruiken wanneer het snoer of de stekker beschadigd is.

- Het apparaat niet gebruiken wanneer het gevallen is, wanneer er zichtbare schade is, of indien er een lek bestaat.

- Dit apparaat is niet geschikt voor gebruik buitenshuis.

- Plaats het apparaat ver van brandbare materialen zoals textiel, karton en papier.

- **WAARSCHUWING:** Om oververhitting te voorkomen, het apparaat niet bedekken.

- Verzeker u ervan dat de luchttoevoer en -uitvoer niet geheel of gedeeltelijk belemmerd worden door meubels, gordijnen, kleren, etc., hierdoor kan immers brandgevaar ontstaan.

- Bewaar of gebruik het toestel niet in openlucht.

Gebruik en onderhoud:

- Vóór het gebruik, het stroomsnoer van het apparaat volledig afrollen.

- Het apparaat niet gebruiken als de timer/tijdschakelaar (H) niet werkt.

- Het apparaat niet bewegen terwijl het werkt.

- De stekker van het apparaat uittrekken als het niet gebruikt wordt en alvorens over te gaan tot het reinigen, tot enige regelingen.

- Dit apparaat is bedoeld voor huishoudelijk gebruik, niet voor professioneel of industrieel gebruik.

- Dit apparaat opbergen buiten het bereik van kinderen en/of gehandicapten.

- Berg dit toestel niet verticaal op.

- Het apparaat niet opbergen als het nog warm is.

- Het apparaat niet opbergen als het nog warm is.
- Houd de binnenruimte van de oven schoon, anders kunnen etensresten verbranden en het apparaat beschadigen.
- Het apparaat niet gebruiken om mascottes of dieren te drogen.
- Gebruik het apparaat niet om kledingstukken te drogen.
- Gebruik de binnenruimte van de oven niet voor het bewaren van voorwerpen.
- Gebruik alleen keukenspullen die geschikt zijn voor ovens.
- Hang of zet geen zware spullen of sledes op de geopende deur.
- LET OP: Als de deur of het scharnier beschadigd is, mag de oven niet gebruikt worden tot deze door gekwalificeerd personeel is gerepareerd.

LET OP: Het apparaat niet gebruiken als het glas gebarsten of kapot is.

LET OP: Op oppervlakken en voorwerpen in de buurt van het apparaat kan condens ontstaan.

Service:

- Een onjuist gebruik, of een gebruik dat niet overeenstemt met de gebruiksaanwijzing, kan gevaar inhouden en doet de garantie en de aansprakelijkheid van de fabrikant teniet.

Installatie

- Controleer of alle verpakkingsmateriaal binnenin het apparaat verwijderd werd.
- Verwijder de voetjes van het apparaat niet.
- Bedek of verstop geen enkele opening van het apparaat.
- De stekker moet gemakkelijk bereikbaar zijn om het apparaat in geval van nood snel te kunnen uitschakelen.



Gebruiksaanwijzing

Alvorens het gebruik:

- Verzekert U ervan dat al het verpakkingsmateriaal van het product verwijderd is.
- Bij het eerste gebruik van het product is het raadzaam om het apparaat eerst zonder brood te laten werken.
- Voor het eerste gebruik dient U alle delen van het apparaat die met vuil of middelen in aanraking kunnen komen, schoon te maken, zoals aan de hand van de paragraaf Schoonmaken.
- Enkele delen van het verwarmingselement zijn gesmeerd met een olie. Het apparaat bij het eerste gebruik enigszins kan roken.
- Zet het apparaat de eerste keer ongeveer 2 uur ingeschakeld op de hoogste stand, het liefst in een goed geventileerde ruimte, om de geur van de eerste keer te verwijderen.

Gebruik:

- Het snoer helemaal afrollen alvorens de stekker uit het stopcontact te steken.
- Zorg dat de elektriciteitsaansluiting stevig aangesloten is in het apparaat.
- Steek het rooster (P) of de ovenschotel (O) in de opening van de hoogtestanden (B).
- Kies de gewenste functie op het apparaat.
- Kies de gewenste baktemperatuur.
- Kies de gewenste baktijd (H).
- Het indicatorlampje (I) gaat aan.
- Nadat de tijd verlopen is, stopt het apparaat automatisch.

Na gebruik van het apparaat:

- Haal de stekker uit het stopcontact.
- Reinig het apparaat.



Reiniging

- Trek de stekker van het apparaat uit en laat het afkoelen alvorens het te reinigen.
- Maak het apparaat schoon met een vochtige doek met een paar druppels afwasmiddel en maak het apparaat daarna goed droog.
- Gebruik geen oplosmiddelen of producten met een zure of basisch pH, zoals bleekwater, noch schuurmiddelen, om het apparaat schoon te maken.
- Zorg ervoor dat er geen water of andere vloeistof binnendringt door de ventilatieopeningen om schade aan de functionele delen binnenin het apparaat te voorkomen.
- Dompel het apparaat niet onder in water of een andere vloeistof en houd het niet onder de kraan.

Kruimellade (Q):

- Het apparaat beschikt over een kruimellade waarin de kruimels opgevangen worden die anders binnenin het apparaat zouden verbranden.
- Controleer dat het apparaat voldoende is afgekoeld, voordat u de kruimellade vastpast
- Trek de lade uit het apparaat
- Maak de kruimellade leeg.
- Breng de kruimellade terug op haar plaats aan.



Defecten en reparatie

- Bij een defect, moet u het apparaat naar een erkende technische dienst brengen. Probeer het apparaat niet zelf te demonteren of te repareren, want dit kan gevaarlijk zijn.

Voor producten afkomstig uit de Europese Unie en/of indien de wetgeving van het land waaruit het product afkomstig is dit vereist:

Milieuvriendelijkheid en recycleerbaarheid van het product

- De verpakking van dit apparaat bestaat uit gerecycleerd materiaal. Als u zich van dit materiaal wenst te ontdoen, kunt u gebruik maken van de openbare containers die voor ieder type materiaal geschikt zijn.
- Het product bevat geen concentraties materialen die schadelijk zijn voor het milieu.



Dit symbool betekent dat indien u zich van dit product wilt ontdoen als het eenmaal versleten is, het product naar een erkende afvalverwerker dient te brengen die voor de selectieve ophaling van Afgedankte Elektrische en Elektronische Apparatuur (AEEA).



Dit symbool betekent dat de buitenkant tijdens gebruik heet kan worden.

Dit apparaat voldoet aan de richtlijn 2006/95/EG, met de richtlijn 2004/108/EG met betrekking tot elektromagnetische compatibiliteit en met de richtlijn 2011/65/EG met betrekking tot beperkingen in de toepassing van bepaalde stoffen in elektrische en elektronische apparaten en met de richtlijn 2009/125/EG met betrekking tot de eisen eisen inzake ecologisch ontwerp van energiegerelateerde producten.

Piec elektryczny
MF 20 - Barcelona



Szanowny Kliencie,

Serdecznie dziękujemy za zdecydowanie się na zakup sprzętu gospodarstwa domowego marki White and Brown. Jego technologia, forma i funkcjonalność, jak również fakt, że spełnia on wszelkie normy jakości, dostarczy Państwu pełnej satysfakcji przez długi czas.

Opis

- A Korpus
- B Poziomy
- C Grzałki
- D Szkoło
- E Uchwyt
- F Wybór temperatury
- G Wybór funkcji
- H Czasomierz
- I Wskaźnik świetlny
- J Pozycja wyłączenia
- K Grzałka górna (Opiekacz)
- L Grzałka dolna
- M Grzałka górna i dolna (Pieczenie)
- N Uchwyt kratki i kuwety
- O Kuweta
- P Kratka
- Q Tacka zbierająca okruszki

- Przeczytać uważnie instrukcję przed uruchomieniem urządzenia i zachować ją w celu późniejszych konsultacji. Nieprzestrzeganie niniejszej instrukcji może prowadzić do wypadku.

- Przed pierwszym użyciem należy umyć wszystkie części urządzenia, które mogą mieć kontakt z pokarmami, postępując zgodnie z instrukcją.



Wskazówki i ostrzeżenia dotyczące bezpiecznego użytkowania

- Urządzenie może być używane przez osoby niezapoznane z tego typu produktem, osoby niepełnosprawne lub dzieci od 8 roku życia, tylko i wyłącznie pod kontrolą dorosłych i zapoznanym z tego typu sprzętem.

- Dzieci powyżej 8 roku życia nie powinny czyścić urządzenia, jeśli nie są pod kontrolą osób dorosłych zapoznanym ze sprzętem.

- Konserwacja urządzenia i podłączanie go do sieci nie mogą być wykonywane przy dzieciach młodszych niż 8 lat.

- To urządzenie nie jest zabawką. Dzieci powinny pozostać pod czujną opieką w celu zagwarantowania iż nie bawią się urządzeniem.

- Powierzchnie boczne i drzwi nagrzewają się podczas pracy urządzenia.

- Nie należy używać z urządzeniami automatycznymi jak czasomierze lub podobne.

- Jeśli popełni jakiś element obudowy urządzenia, natychmiast wyłączyć urządzenie z prądu, aby uniknąć porażenia prądem.

- Przed podłączeniem maszyny do sieci, sprawdź czy napięcie wskazane na tabliczce znamionowej odpowiada napięciu sieci.

- Podłączać urządzenie do sieci o mocy nie większej o sile co najmniej 10 amperów.

- Wtyczka urządzenia musi być zgodna z podstawą elektryczną gniazdka. Nie zmieniać nigdy wtyczki. Nie używać przejściówek dla wtyczki.

- Nie napinać ekstrudera i kabla połączeń. Nie używać nigdy kabla elektrycznego do podłączenia przenoszenia ani wyłączania urządzenia.

- Nie związać kabla elektrycznego podłączenia wokół urządzenia.

- Nie wyciągać kabla elektrycznego, by kabel elektryczny podłączenia został schwytyany lub uszkodzony.

- Nie używać urządzenia, jeśli kabel podłączeniowy nie może być w kontakcie z gorącymi powierzchniami urządzenia.

- Sprawdzić stan kabla sieciowego. Zniszczone lub zaplątane kable zwiększają ryzyko porażenia.

- Nie dotykać wtyczki mokrymi rękoma.

- Nie używać urządzenia, gdy kabel elektryczny lub wtyczka jest uszkodzona.

- Nie używać urządzenia, jeśli upadło lub jeśli występują widoczne oznaki uszkodzenia lub wycieki.

- Urządzenie nie jest przystosowane do używania na dworcu.

- Umieścić urządzenie z daleka od materiałów łatwopalnych, takich jak tkaniny, karton, papier...

- OSTRZEŻENIE: Aby uniknąć przegrzania nie przykrywać urządzenia.

- Należy upewnić się, że zarówno wlot i wylot powietrza nie są zakryte obcymi materiałami jak odzież, zasłony itd. gdy może to grozić pożarem.

- Nie używać, ani nie przechowywać urządzenia na zewnątrz.

Używanie i konserwacja:

- Przed każdym użyciem, rozwinąć całkowicie kabel zasilania urządzenia.

- Nie należy używać urządzenia, jeśli przełącznik temperatury (H) nie działa.

- Nie ruszać urządzenia w czasie jego działania.

- Wyłączyć urządzenie z prądu, jeśli nie jest ono używane i przed przystąpieniem do jakiegokolwiek czyszczenia.

- Urządzenie to zaprojektowane zostało wyłącznie do użytku domowego, a nie do użytku profesjonalnego czy przemysłowego.

- Przechowywać to urządzenie w miejscu niedostępnym dla dzieci i/lub osób niepełnosprawnych.

- Nie przechowywać w pozycji pionowej.

- Nie umieszczać urządzenia w pudełku, szafie etc. jeśli jest gorące.

- Nie umieszczać żelazka w pudełku, szafie etc. jeśli jest gorące.

- Należy dokładnie czyścić wnętrze piekarnika po każdym użyciu. W przeciwnym razie resztki produktów żywnościowych spalą się i może to prowadzić do zmniejszenia efektywności urządzenia.

- Nie używać urządzenia do suszenia maskotek czy zwierząt.
- Nie stosować urządzenia do suszenia żadnego rodzaju tkanin.
- Nie należy używać wnętrza urządzenia do przechowywania naczyń.
- Należy używać tylko instrumentów przeznaczonych do pieca.
- Nie ustawiać ciężkich przedmiotów lub naczyń na otwartych drzwiach urządzenia.
- UWAGA: Jeśli drzwi lub zawiasy są zniszczone, należy skontaktować się z serwisem technicznym.
- UWAGA: Nie należy używać urządzenia, jeśli szkło drzwi jest pęknięte lub zniszczone.
- UWAGA: Podczas pracy urządzenia może wytworzyć się rosa na powierzchniach urządzenia i na produktach znajdujących się w pobliżu.

Serwis techniczny:

- Wszystkie niewłaściwe użycie lub niezgodne z instrukcją obsługi może doprowadzić do niebezpieczeństwa, anulując przy tym gwarancję i odpowiedzialność producenta.

Instalacja

- Upewnić się, czy zdjęty został cały materiał opakowania z wnętrza urządzenia.
- Nie należy demontować nóżek urządzenia.
- Nie pokrywać ani nie blokować żadnego z otworów w urządzeniu.
- Włącznik powinien być zawsze łatwo dostępnym.



Instrukcja obsługi

Uwagi przed pierwszym użyciem:

- Upewnić się, że z opakowania zostały wyjęte wszystkie elementy urządzenia.
- Przed użyciem urządzenia po raz pierwszy, zaleca się włączenie go bez chleba.
- Przed pierwszym użyciem należy umyć wszystkie części urządzenia, które mogą mieć kontakt z pokarmami, postępując zgodnie z instrukcją.
- Niektóre części urządzenia zostały delikatnie natłuszczone i pierwsze użycie po pierwszym włączeniu może wydobywać się z niego para.
- Aby pozbyć się zapachu nowego urządzenia przed jego pierwszym użyciem, należy włączyć urządzenie na maksymalną moc przez 2 godziny w dobrze wentylowanym pomieszczeniu.

Użycie:

- Należy rozwinąć kabel całkowicie przed podłączeniem urządzenia.
- Podłączyć urządzenie do prądu.
- Wsunąć kratkę (P) lub płytę (O) na jeden z poziomów (B).
- Wybrać program urządzenia (G).
- Wybrać temperaturę pieczenia.
- Wybrać czas pieczenia (H).
- Lampka kontrolna (I) zapali się.
- Po upływie wybranego czasu urządzenie wyłączy się automatycznie.

Po zakończeniu używania urządzenia:

- Wyłączyć urządzenie z sieci elektrycznej.
- Wyczyścić urządzenie.



Czyszczenie

- Odłączyć urządzenie z sieci i pozostawić aż do ochłodzenia przed przystąpieniem do jakiegokolwiek czyszczenia.
- Czyścić urządzenie wilgotną szmatką zmoczoną kilkoma kroplami płynu i następnie osuszyć.
- Nie używać do czyszczenia urządzenia rozpuszczalników, produktów z czynnikiem PH takich jak chlor, ani środków żrących.
- Nie dopuścić do przedostania się wody ni innej cieczy do otworów wentylacyjnych, aby uniknąć uszkodzeń części mechanicznych znajdujących się we wnętrzu urządzenia.
- Nie zanurzać urządzenia w wodzie ni innej cieczy, nie wkładać pod kran.

Tacka zbierająca okruszki (Q):

- Urządzenie wyposażone jest w tackę, która umożliwia zbieranie okruszków chleba, jakie mogą pozostać wewnątrz urządzenia.
- Przed wyciągnięciem tacki spod pieca należy upewnić się, że urządzenie jest zimne.
- Wyjąć tackę z urządzenia
- Wysypać to, co znajduje się na tacy.
- Ponownie umieścić tackę w urządzeniu.



Nieprawidłowości i naprawa

- W razie awarii zanieść urządzenie do autoryzowanego Serwisu Technicznego. Nie próbować rozierać urządzenia ani go naprawiać, ponieważ może to być niebezpieczne.

Dla urządzeń wyprodukowanych w Unii Europejskiej i w przypadku wymagań prawnych obowiązujących w danym kraju:

Ekologia i zarządzanie odpadami

- Materiały, z których wykonane jest opakowanie tego urządzenia, znajdują się w ramach systemu zbierania, klasyfikacji oraz ich odzysku. Jeżeli chcecie Państwo się ich pozbyć, należy umieścić je w kontenerze przeznaczonym do tego typu materiałów.
- Produkt nie zawiera koncentracji substancji, które mogłyby być uznane za szkodliwe dla środowiska.



Symbol ten oznacza, że jeśli chcecie się Państwo pozbyć tego produktu po zakończeniu okresu jego użytkowania, należy go przekazać przy zastosowaniu określonych środków do autoryzowanego podmiotu zarządzającego odpadami w celu przeprowadzenia selektywnej zbiórki Odpadów Urządzeń Elektrycznych i Elektronicznych (WEEE).



Ten symbol oznacza, że powierzchnie zewnętrzna urządzenia nagrzewają się podczas pracy urządzenia.

Urządzenie spełnia wymagania Ustawy 2006/95/EC o Niskim Napięciu, Ustawy 2004/108/EC o Zgodności Elektromagnetycznej, Ustawy 2011/65/EC o gospodarku odpadami elektrycznymi i elektronicznymi i ustawy 2009/125/EC o urządzeniach konsumujących energię.

Ηλεκτρικός φούρνος
MF 20 - Barcelona



Εκλεκτέ μας πελάτη:

Σε ευχαριστούμε που αποφάσιστε την αγορά μιας ηλεκτρικής οικιακής συσκευής της μάρκας White and Brown. Με την τεχνολογία, το σχέδιο και τη λειτουργικότητά της, μαζί με το γεγονός ότι ζεττανά τις αυστηρότερες προδιαγραφές ποιότητας θα μείνεις απόλυτα ικανοποιημένος για πολύ καιρό.

Περιγραφή

- A Σώμα
- B Επίπεδα έντασης ψυσίματος
- C Θερμανόμενες αντιστάσεις
- D Κρύσταλλο
- E Λαβή
- F Επιλογέας της θερμοκρασίας
- G Επιλογέας λειτουργίας
- H Χρονοδιακόπτης
- I Ενδεικτική λυχνία
- J Λειτουργία αποσυνδεδεμένος
- K Άνω θερμαντικό στοιχείο (Ψήσιμο)
- L Κάτω θερμαντικό στοιχείο
- M Άνω και κάτω θερμαντικό στοιχείο (Μαγείρεμα)
- N Λαβή για σχάρα και δίσκο
- O Δίσκος
- P Εσχάρα εξαερισμού
- Q Δίσκος περισυλλογής ψίχουλων

- Διαβάστε προσεκτικά αυτό το φυλλάδιο οδηγιών πριν θέσετε σε λειτουργία τη συσκευή και φυλάξτε το για μελλοντικές αναφορές. Εάν δεν διαβάσετε και δεν πηρήσετε αυτές τις οδηγίες μπορεί να προκληθεί σύγημα.

- Πριν χρησιμοποιήσετε το προϊόν για πρώτη φορά, καθαρίστε τα τμήματα που έρχονται σε επαφή με τρόφιμα όπως ακριβώς περιγράφεται στο παράρτημα Καθαρισμού.



Συμβουλές και προειδοποιήσεις ασφαλείας

- Η συσκευή αυτή μπορεί να χρησιμοποιηθεί από ανθρώπους που δεν είναι εξοικειωμένοι με την χρήση της, από άτομα με αναπηρία ή και παιδιά άνω των 8 ετών, με την προϋπόθεση να γίνει με επίβλεψη ενήλικου, ή αν έχουν εκπαιδευτεί στην ασφαλή χρήση της συσκευής και κατανοήσει τους κινδύνους που συνεπάγεται.

- Τα παιδιά δεν πρέπει να εκτελούν εργασίες καθαρισμού ή συντήρησης της συσκευής, εκτός κι αν είναι άνω των 8 ετών και υπό την επίβλεψη ενός ενήλικα.

- Να διατηρείται η συσκευή και το καλώδιό της, μακριά από παιδιά μικρότερα των 8 ετών.

- Αυτή η συσκευή δεν είναι ένα παιχνίδι.

Τα παιδιά θα πρέπει να επιβλέπονται ώστε να είστε σίγουροι πως δεν παίζουν με τη συσκευή.

- Όταν η συσκευή είναι σε λειτουργία, η θερμοκρασία της πόρτας κι άλλων προσβάσιμων επιφανειών μπορεί να είναι υψηλή.

- Μην χρησιμοποιείτε την συσκευή συνδεδεμένη σε μια διάταξη προγραμματισμού, χρονοδιακόπτη ή άλλη διάταξη, που την ενεργοποιεί αυτόματα.

- Αν σπάσει οποιαδήποτε από τα περιτυλιγμένα της συσκευής αποσυνδέστε αμέσως την συσκευή από το ηλεκτρικό δίκτυο για να αποφύγετε πιθανή ηλεκτροπληξία.

- Πριν συνδέσετε τη συσκευή στο δίκτυο, βεβαιωθείτε ότι η τάση που υποδεικνύεται στην πλακέτα χαρακτηριστικών ταιριάζει με την τάση δικτύου.

- Συνδέστε την συσκευή σε μια βάση λήψης ρεύματος που να δίνει τουλάχιστον 10 Αμπέρ.

- Το βύσμα της συσκευής πρέπει να ταιριάζει με την ηλεκτρική βάση της παροχής ηλεκτρικού ρεύματος. Μην τροποποιήσετε ποτέ το βύσμα. Μην χρησιμοποιείτε ανάπτερες βύσματος.

- Μην χρησιμοποιείτε ποτέ το καλώδιο για να σηκώσετε, να μεταφέρετε ή να αποσυνδέσετε την συσκευή.

- Μην περιτυλίγετε το ηλεκτρικό καλώδιο σύνδεσης γύρω από την συσκευή.
- Μην αφήσετε το ηλεκτρικό καλώδιο σύνδεσης να μπερδευτεί ή να ζαρωστεί

- Μην αφήνετε το καλώδιο παροχής ηλεκτρισμού να έρχεται σε επαφή με τις καυτές επιφάνειες της συσκευής.

- Ελέγξτε την κατάσταση του ηλεκτρικού καλωδίου σύνδεσης. Τα ανακατωμένα καλώδια ή αυτά που έχουν βλάβη αυξάνουν τον κίνδυνο να σας χτυπήσει το ηλεκτρικό ρεύμα.

- Μην αγίζετε την πρίζα σύνδεσης με βρεγμένα χέρια.

- Μην χρησιμοποιείτε την συσκευή όταν έχει βλάβη το καλώδιο ή η πρίζα.

- Μην χρησιμοποιείτε την συσκευή εάν έχει πέσει, εάν υπάρχουν ορατά σημάδια ζημιάς ή εάν υπάρχει διαρροή.

- Η συσκευή αυτή είναι ακατάλληλη για χρήση έξω στην ύπαιθρο.

- Η συσκευή να είναι μακριά από το οποίο καύσιμο υλικό, έτσι όπως είναι τα υφάσματα, χαρτόνια, χαρτιά... κλπ.

- ΠΡΟΕΙΔΟΠΟΙΗΣΗ: Για να αποφευχθεί μια υπερθέρμανση, η συσκευή να μην καλύπτεται.

- Αποφεύγετε ότι, και η είσοδος, και η έξοδος του αέρα να μένουν, ή ολικώς, ή μερικώς, σκεπασμένες από έπιπλα, κουρτίνες, ενδύματα, κλπ. Υπάρχει κίνδυνος πυρκαγιάς.

- Μην χρησιμοποιείτε και μην αποθηκεύετε τη συσκευή σε ανοικτό χώρο.

Χρήση και προσοχή:

- Πριν από κάθε χρήση, ξετυλίξτε εντελώς το καλώδιο τροφοδοσίας της συσκευής.
- Αν ο χρονοδιακόπτης της (H) δεν λειτουργεί, μην χρησιμοποιείτε την συσκευή.
- Μην κουνάτε και την συσκευή ενώ είναι σε λειτουργία.
- Αποσυνδέστε την συσκευή από το ρεύμα, όταν δεν την χρησιμοποιείτε και πριν από την πραγματοποίηση οποιασδήποτε ενέργειας καθαρισμού.
- Αυτή η συσκευή έχει σχεδιαστεί μόνο για οικιακή χρήση και όχι για επαγγελματική ή βιομηχανική.
- Κρατήστε αυτών την συσκευή μακριά από τα παιδιά και/ή από άτομα με ειδικές ανάγκες.
- Μην φυλάτε την συσκευή σε μια κάθετη θέση.
- Να μην φυλάτε την συσκευή, εάν είναι ακόμα ζεστή.
- Να μην φυλάτε την συσκευή, εάν είναι ακόμα ζεστή.
- Διατηρείτε καθαρή την κοιλότητα του φούρνου. Αλλιώς, τα υπολείμματα τροφών θα απανθρακωθούν και μπορεί να προκαλέσουν βλάβη στην συσκευή.

Να μη χρησιμοποιείτε τη συσκευή σε κατοικίδια ζώα.

- Η συσκευή να μην χρησιμοποιείται για να στεγνώσει κανενός είδους ενδύματα.
- Δεν επιτρέπεται η χρήση του φούρνου για αποθήκευση αντικειμένων.
- Χρησιμοποιείτε μονάχα σκεύη κατάλληλα για φούρνους.
- Μην στηρίζετε βαριά σκεύη ή δίσκους στην ανοιχτή πόρτα.
- ΠΡΟΕΙΔΟΠΟΙΗΣΗ: Αν η πόρτα ή ο μενεσές της πόρτας έχει υποστεί ζημιά, ο φούρνος δεν πρέπει να χρησιμοποιηθεί πριν την επισκευή από εξειδικευμένο προσωπικό.
- ΠΡΟΕΙΔΟΠΟΙΗΣΗ: Αν το υγάλι είναι ραγισμένο ή σπασμένο, μην χρησιμοποιείτε την συσκευή.
- ΠΡΟΕΙΔΟΠΟΙΗΣΗ: Μπορεί να προκληθεί συμπίκνωση νερού στις επιφάνειες και στα αντικείμενα που βρίσκονται γύρω από την συσκευή.

Ξέρβης:

- Οποιαδήποτε μη κατάλληλη χρήση ή μη σύμφωνα με τις οδηγίες χρήσεις μπορεί να είναι επικίνδυνη, ακυρώνει την εγγύηση και την ευθύνη του κατασκευαστή.

Εγκατάσταση

- Σιγουρευτείτε πως έχετε πετάξει όλα τα υλικά συσκευασίας από το υγρό της συσκευής.
- Μην βγάξετε τα ποδαράκια από την συσκευή.
- Να μην καλύπτετε αλλά ούτε και να εμποδίζετε κανένα από τα πόδια της συσκευής.
- Η πρίζα θα πρέπει να είναι εύκολα προσβάσιμη για να μπορείτε να αποσυνδέσετε την συσκευή, σε περίπτωση εκτόπισης.



Οδηγίες χρήσης

Σημειώσεις πριν την χρήση:

- Βεβαιωθείτε ότι έχετε αποσπεί όλα τα υλικά συσκευασίας του προϊόντος. Πριν χρησιμοποιήσετε το προϊόν, διαβάστε τις οδηγίες που σας συμβουλευόμαστε να το κάνετε χωρίς ψιμί.
- Πριν χρησιμοποιήσετε το προϊόν για πρώτη φορά, καθαρίστε τα μέρη που έρχονται σε επαφή με τρόφιμα όπως ακριβώς περιγράφεται στο παράρτημα Καθαρισμού.
- Ορισμένα μέρη του φούρνου έχουν ελαφρώς γρασαριστεί και προς τούτου, ο φούρνος μπορεί να βγάλει λίγο ατμό όταν μπει στην πρίζα για πρώτη φορά.
- Όταν η συσκευή χρησιμοποιείται για πρώτη φορά, για την αφαίρεση της οσμής που βγαίνει, συνιστάται το να την βάλετε μπρος στην μέγιστη ισχύ για 2 ώρες σε ένα καλά αεριζόμενο δωμάτιο.

Χρήση:

- Ξετυλίξτε τελείως το καλώδιο, πριν να βάλετε τον φούρνο στην πρίζα.
- Συνδέστε την συσκευή στο ηλεκτρικό κύκλωμα.
- Τοποθετήστε την σχάρα (P) ή τον δίσκο (O) σε ένα από τα επίπεδα (B) έντασης.
- Διαλέξτε την λειτουργία που θέλετε να κάνει η συσκευή (G).
- Επιλέξτε την επιθυμητή θερμοκρασία μαγειρέματος (F).
- Επιλέξτε τον επιθυμητό χρόνο μαγειρέματος (H).
- Η ενδεικτική λυχνία (I) θα ανάψει.
- Αφού περάσει ο επιλεγμένος χρόνος, αυτόματώς η συσκευή θα σταματήσει.

Μόλις σταματήσετε να χρησιμοποιείτε την συσκευή:

- Βγάλετε τον φούρνο από την πρίζα λήψης ρεύματος.
- Καθαρίστε την συσκευή.



Καθαρισμός

- Αποσυνδέστε την συσκευή από το ηλεκτρικό κύκλωμα και αφήστε την να κρυώσει πριν ξεκινήσετε οποιαδήποτε ενέργεια καθαρισμού.
- Καθαρίστε τη συσκευή με υγρό πανί εμποτισμένο με λίγες σταγόνες απορρυπαντικού και ύστερα στεγνώστε τη.
- Μη χρησιμοποιείτε διαλυτικά ή προϊόντα με οξίνο ή βασικό pH όπως η αλισίβα ή προϊόντα λεύκανσης για τον καθαρισμό της συσκευής.
- Μην αφήσετε να μπει νερό ή άλλο υγρό στις εξόδους αερισμού για να αποφευχθούν φθορές στα εσωτερικά λειτουργικά μέρη της συσκευής.
- Μη βυθίζετε τη συσκευή σε νερό ή άλλο υγρό, και μην την τοποθετείτε κάτω από τη βρύση.

Δίσκος περισυλλογής ψιγούλων (Q):

- Η συσκευή διαθέτει έναν δίσκο που σας επιτρέπει να περισυλλέξετε τα ψιγούλα του ψωμιού που μπορεί να μείνουν στο εσωτερικό της συσκευής.
- Βεβαιωθείτε πως έχει κρυώσει η συσκευή πριν το χειρισμό του δίσκου συλλογής ψιγούλων.
- Αφαιρέστε τον δίσκο από την συσκευή
- Αδειάστε το περιεχόμενο του δίσκου.
- Τοποθετήστε ξανά τον δίσκο στην συσκευή.



Δυσλειτουργίες και επισκευή

- Σε περίπτωση βλάβης μεταφέρετε τη συσκευή σε εξουσιοδοτημένο Κέντρο Τεχνικής Εξυπηρέτησης. Μην προσπαθήσετε να την ανοίξετε ή να την επισκευάσετε γιατί είναι επικίνδυνο.

Για προϊόντα της Ευρωπαϊκής Ένωσης ή/και σε περίπτωση που κάτι τέτοιο απαιτεί η νομοθεσία της χώρας προέλευσής σας:

Οικολογία

- Τα υλικά που αποτελούν τη συσκευασία αυτής της ηλεκτρικής οικιακής συσκευής ανήκουν σε ένα σύστημα συλλογής, διαλογής και ανακύκλωσης τους.
- Το προϊόν είναι απαλλαγμένο από συγκεντρώσεις συστατικών που μπορεί να βλάψουν ή να βλαβερώνουν το περιβάλλον.



Αυτό το σύμβολο σημαίνει πως εάν επιθυμείτε να πετάξετε το προϊόν μετά το πέρας ζωής του, θα πρέπει να το κάνετε με τον ενδεδειγμένο τρόπο μέσω ενός φορέα διαχείρισης αποβλήτων, εξουσιοδοτημένου στην επαγγελματική συλλογή Αποβλήτων Ηλεκτρικών και Ηλεκτρονικών Συσκευών (ΑΗΗΣ).



Το σύμβολο αυτό υποδεικνύει ότι η επιφάνεια μπορεί να ζεσταθεί κατά την χρήση.

Η συσκευή πληροί τις προδιαγραφές της οδηγίας 2006/95/EK περί Χαμηλής Τάσης, την οδηγία 2004/108/EK περί Ηλεκτρομαγνητικής Συμβατότητας, την οδηγία 2011/65/EK, σχετικά με τον περιορισμό της χρήσης ορισμένων επικινδύνων ουσιών σε ηλεκτρικά είδη και είδη ηλεκτρονικού εξοπλισμού και την οδηγία 2009/125/EK σχετικά με τις απαιτήσεις οικολογικού σχεδιασμού, που ισχύουν για τα συνδεδεμένα με την ενέργεια προϊόντα.

Электрическая духовка
MF 20 - Barcelona



Уважаемые покупатели!

Мы благодарим вас за то, что вы остановили свой выбор на приборе марки White and Brown для домашнего использования. Применение передовых технологий, современный дизайн, функциональность и соблюдение строгих требований к качеству гарантируют вам продолжительную эксплуатацию прибора.

Описание

- A Корпус
- B Уровни
- C Нагревательные элементы
- D Стекло
- E Ручка
- F Переключатель температуры
- G Переключатель функций
- H Таймер
- I Индикатор
- J Функция выключения
- K Верхний нагревательный элемент (запекание)
- L Нижний нагревательный элемент
- M Верхний и нижний нагревательные элементы (запекание с двух сторон)
- N Ручка решетки и противня
- O Противень
- P Решетка
- Q Поддон для сбора крошек

- Перед тем как пользоваться прибором, внимательно прочтите данную инструкцию и сохраняйте ее в течение всего срока эксплуатации. Несоблюдение норм безопасности может привести к несчастному случаю.
- Перед первым использованием тщательно промойте все детали, которые находятся в непосредственном контакте с пищей, как описано в разделе «Чистка и уход».



Рекомендации и меры безопасности

- Прибор может использоваться только лицами, знакомыми с принципами его работы и с ограниченными физическими возможностями и детьми с 8 лет, если они находятся под наблюдением взрослых или получили соответствующие инструкции о безопасной работе с прибором и осознают имеющиеся риски.
- Разрешается осуществлять чистку прибора и другие действия с ним детям, если они старше 8 лет и находятся под наблюдением взрослых.
- Следует держать прибор и его детали, обеспечивающие питание

от сети, в местах, не доступных для детей младше 8 лет.

- Данный прибор – не игрушка. Не оставляйте его без присмотра в местах, доступных для детей.
- Дверца и другие доступные поверхности могут нагреваться до высоких температур во время работы прибора.
- Не подключайте к прибору программатор, таймер и другие устройства, включающие его автоматически.
- Если вы заметили повреждения корпуса или неполадки в работе прибора, немедленно отключите прибор от сети электропитания во избежание удара электрическим током.

- Перед подключением прибора к электрической сети убедитесь в том, что напряжение в ней соответствует напряжению, указанному на корпусе.
- Убедитесь в том, что розетка имеет надежное заземление и рассчитана не менее чем на 10 А.
- Вилка электропитания должна соответствовать стандарту розеток, который используется в вашем регионе. Не рекомендуется использовать адаптеры и изменять штыковой контакт.
- Возьмитесь рукой за вилку и аккуратно выньте ее, придерживая розетку другой рукой. Не поднимайте и не перемещайте прибор за шнур электропитания.
- Не накручивайте шнур электропитания на прибор.
- Не допускайте излома и перегиба шнура электропитания.
- Не допускайте, чтобы шнур электропитания касался нагревающихся частей прибора.
- Проверьте состояние шнура электропитания. Поврежденные или запутанные шнуры повышают риск удара электрическим током.
- Не дотрагивайтесь до вилки электропитания мокрыми руками.
- Не разрешается использовать прибор в случае повреждения шнура или вилки электропитания.
- Не разрешается включать прибор, если на нем имеются видимые следы повреждений или утечки.
- Данный прибор не предназначен для использования вне дома.
- Не устанавливайте прибор рядом с легко воспламеняющимися предметами (такими как ткань, картон, бумага и т.д.).
- ВАЖНО: во избежание перегрева не разрешается накрывать прибор.
- Следите за тем, чтобы отверстия для входа и выхода воздуха не оказывались полностью или частично закрытыми мебелью, шторами, одеждой и т.д.; в данных случаях существует риск возникновения пожара.
- Не используйте и не храните прибор на улице.

Рекомендации по безопасности для жизни и здоровья

- Перед подключением убедитесь в том, что шнур электропитания полностью расправлен.

- Не используйте прибор с неисправным таймером (Н).
- Используйте ручку/и для транспортировки и перемещения прибора.
- Выключите прибор из розетки. Дождитесь, пока он полностью остынет, прежде чем приступить к чистке.
- Данный прибор предназначен исключительно для домашнего использования. Не разрешается использовать его в промышленных или коммерческих целях.
- Храните прибор в местах, недоступных для детей и/или недееспособных лиц.
- Не храните прибор в вертикальном положении.
- Перед тем как убрать прибор на хранение, необходимо дать ему остыть.
- Поддерживайте чистоту во внутреннем пространстве духовки: остатки продуктов могут обуглиться и повредить прибор.
- Не используйте прибор для сушки шерсти животных.
- Не используйте прибор для сушки тканей.
- Не используйте внутреннее пространство духовки для хранения предметов.
- Используйте кухонную утварь, подходящую для духовки.
- Не ставьте тяжелую кухонную утварь или противни на открытую дверцу духовки.

- ВНИМАНИЕ: не разрешается использовать духовку с поврежденной дверцей или соединением дверцы. Для ремонта следует обратиться к квалифицированному специалисту.

- ВНИМАНИЕ: не используйте прибор со сломанным или потрескавшимся стеклом.

- ВНИМАНИЕ: на поверхностях и предметах, расположенных рядом с прибором, может появляться водный конденсат.

Техническое обслуживание

- Любое несоответствующее использование прибора или несоблюдение инструкций по эксплуатации освобождает производителя от гарантийных обязательств по ремонту, а также снимает ответственность с изготовителя.

Сборка

- Перед подключением прибора убедитесь в том, что он полностью распакован (снят целлофан, картон, защитная пленка и пр.).
- Не снимайте с прибора опорные ножки, пока прибор не будет установлен.
- Не закрывайте отверстия прибора и вентиляционные решетки, чтобы перед ними не было препятствий.
- Следует обеспечить доступ к розетке с помощью вилки, чтобы иметь возможность выключить ее из розетки в случае необходимости.



Инструкция по эксплуатации

Перед первым использованием

- Убедитесь в том, что прибор полностью распакован.
- Перед первым использованием прибора рекомендуется включить и прогреть его без продуктов, чтобы очистить нагревательный элемент от пыли и других загрязнений.
- Перед первым использованием тщательно промойте все детали, которые находятся в непосредственном контакте с пищей, как описано в разделе «Чистка и уход».
- Некоторые части прибора могут содержать остатки смазочного материала, поэтому после первого включения прибор может коптить.
- Для удаления специфического запаха, возникающего при первом использовании прибора, рекомендуется включить его на максимальной мощности и оставить на 2 часа в хорошо проветриваемом помещении.

Эксплуатация

- Полностью размотайте шнур электропитания.
- Подключите прибор к электрической сети.
- Установите решетку (Р) или противень (О) на одном из уровней (В).
- Выберите нужную функцию с помощью переключателя (G).
- Установите нужную температуру (F).
- Установите время работы прибора (Н).
- Загорится световой индикатор (I).
- По истечении заданного времени прибор выключается автоматически.

После каждого использования

- Отключите прибор от сети электропитания.
- Вымойте прибор.



Чистка и уход

- Выключите прибор из розетки и дождитесь, пока он полностью остынет, прежде чем приступить к чистке.
- Протрите корпус прибора влажной тканью с небольшим количеством моющего средства и затем тщательно просушите.
- Не используйте растворители, окисляющие, хлорные или абразивные вещества для чистки прибора.
- Не допускайте попадания воды или других жидкостей в вентиляционные отверстия прибора, поскольку это может привести к повреждению его внутренних рабочих частей.
- Никогда не погружайте прибор в воду или другую жидкость и не помещайте его под кран с водой.

Поддон для сбора крошек (Q)

- Прибор поставляется с поддоном для сбора крошек, которые падают во время обработки продуктов и остаются внутри корпуса.
- Проверьте, что прибор остыл, прежде чем извлечь поддон для сбора крошек.
- Извлеките поддон из прибора.
- Вытряхните содержимое поддона.
- Установите поддон обратно в прибор.



Неисправности и способы их устранения

- Если вы заметили неисправности в работе прибора, обратитесь в авторизованный сервисный центр.

Для продуктов, изготовленных в Европе, соответствующие нормативы.

Экологическая ответственность и вторичная переработка продукта

- Данный прибор соответствует требованиям по охране окружающей среды, так как изготовлена из материалов, предназначенных для вторичной переработки. Если вы захотите ее выбросить, то можете воспользоваться специальными контейнерами для каждого типа материала.
- Ни сам прибор, ни его упаковка не содержат веществ, представляющих опасность для окружающей среды.



Данный символ означает, что по окончании полезной жизни прибора следует передать его в пункт приема использованных электрических и электронных приборов (RAE) или в руки представителя соответствующей организации.



Данный символ означает, что поверхность прибора может нагреваться во время работы.

Прибор изготовлен в соответствии с Директивой 2006/95/EC по низковольтному оборудованию, Директивой 2004/108/EC по электромагнитной совместимости, Директивой 2011/65/EC по ограничению использования определенных опасных материалов для производства электрического и электронного оборудования и Директивой 2009/125/EC, учреждающей систему требований к экологическому проектированию продукции, связанной с энергопотреблением.

Cuptor electric
MF 20 - Barcelona



Stimate client,

Va multumim ca ati ales un produs electrocasnic marca White and Brown. Designul, performantele si tehnologia acestui aparat, cat si controalele stricte in ceea ce priveste calitatea in timpul procesului de fabricatie, va vor furniza satisfactii depline pentru multi ani.

Descrierea

- A Cuvă
- B Nivele
- C Elemente încălzitoare
- D Sticlă
- E Măner
- F Selector de temperatură
- G Selector funcție
- H Temporizator
- I Bec
- J Funcție deconectă
- K Element încălzitor superior (Prăjire)
- L Element încălzitor inferior
- M Element încălzitor inferior și superior (Coacere)
- N Măner grilaj și tăviță
- O Tăviță
- P Grilaj
- Q Tăvă pentru firimituri

- Cititi cu atentie acest manual de instructiuni înainte de a pune aparatul in functiune si păstrati-l pentru consulte ulterioare. Necitirea și nerespectarea acestor instrucțiuni pot avea ca rezultat un accident.

- Înainte de prima utilizare a produsului, se vor curăța părțile care intră în contact cu alimentele conform instrucțiunilor din secțiunea privind curățarea.



Sfaturi si avertizări privind siguranta

- Acest aparat poate fi utilizat de persoane care nu sunt familiarizate cu utilizarea sa, persoane cu dizabilități sau copii sub 8 ani doar sub supraveghere sau după ce au fost instruiți cu privire la utilizarea în siguranță a aparatului și au înțeles pericolele care pot apărea.
- Copiii nu trebuie să realizeze operațiuni de spălare sau operațiuni de întreținere decât dacă au peste 8 ani și sub supravegherea unui adult.
- Nu lăsați aparatul și conexiunea sa la rețea la îndemâna copiilor sub 8 ani.
- Acest aparat nu este o jucărie. Copiii trebuie supravegheați pentru a garanta că nu se joacă cu acest aparat.
- Temperatura ușii și a altor suprafețe accesibile poate fi ridicată atunci când aparatul este în stare de funcționare

- Nu utilizați aparatul asociat la un programator, temporizator sau un alt dispozitiv care conectează aparatul automat.
- Dacă una din carcasele aparatului se deteriorează, deconectați imediat aparatul de la rețeaua electrică pentru a evita posibilitatea unei electrocutări.

- Înainte de a conecta aparatul la rețeaua electrică, verificați dacă tensiunea indicată pe plăcuța cu caracteristici coincide cu tensiunea rețelei.

- A se conecta aparatul la o priză de curent care să poată furniza minim 10 amperi.

- Ștecărul aparatului trebuie să coincidă cu priza. Nu modificați niciodată ștecărul. Nu folosiți adaptor pentru ștecăr.

- Nu folosiți niciodată cablul electric pentru a ridica, transporta sau scoate din priză aparatul.

- Nu înfășurați cablul electric de conectare în jurul aparatului.

- Nu lăsați cablul electric de conectare agățat sau îndoit.

- Nu permiteți contactul cablului electric de conectare cu suprafețele încălzite ale aparatului.

- Evitați deteriorarea cablului electric. Cablurile deteriorate sau încălțite cresc riscul de apariție de șoc electric.

- Nu atingeți ștecărul cu mâinile ude.

- Nu utilizați aparatul dacă ștecărul sau cablul electric sunt deteriorate.

- Nu utilizați aparatul dacă acesta a căzut, dacă prezintă semne vizibile de daune sau dacă există o scăpare.

- Acest aparat nu este adecvat pentru utilizarea în exterior.

- Păstrați aparatul la distanță de orice materiale combustibile, cum ar fi materialele textile, carton, hârtie...

- AVERTISMENT: Pentru a preveni supraîncălzirea, acest aparat nu trebuie să fie acoperit.

- Aveți grijă ca atât intrarea cât și ieșirea de aer să nu rămână blocate complet sau parțial de mobile, perdele, haine, etc., deoarece există risc de incendiu.

- Nu utilizați și nu țineți aparatul în aer liber.

Utilizare și îngrijire:

- Înaintea fiecărei utilizări, desfășurați în mod complet cablul electric al aparatului.

- Nu utilizați aparatul dacă dispozitivul său temporizator (H) nu funcționează.

- Nu mișcați aparatul în timpul utilizării.

- Deconectați aparatul de la rețeaua electrică atunci când nu-l mai folosiți și înainte de a efectua orice operațiune de curățare.

- Acest aparat este destinat exclusiv uzului domestic și nu celui profesional sau industrial.

- Nu lăsați acest aparat la îndemâna copiilor și/sau persoanelor handicapate.

- Nu păstrați aparatul în poziție verticală.

- Nu puneți la loc aparatul dacă încă este cald.

- Nu puneți la loc aparatul dacă încă este cald.

- Păstrați cavitatea cuptorului curată, în caz contrar resturile de aliment se pot carboniza și ele pot deteriora aparatul.

- Nu folosiți aparatul pentru mascote sau alte animale.

- Nu folosiți aparatul pentru a usca articole textile de nici un tip.
- Nu utilizați cavitatea internă a cuptorului pentru a păstra lucruri.
- Utilizați doar ustensile adecvate pentru cuptoare.
- Nu sprijiniți ustensile grele sau tăvițe pe ușa deschisă.

- AVERTIZARE: Dacă ușa sau îmbinarea ușii este deteriorată, cuptorul nu trebuie să fie utilizat înainte de a fi reparat de personal competent.

- AVERTIZARE: Nu utilizați aparatul dacă sticla este fisurată sau spartă.

- AVERTIZARE: Pot fi provocate condensări de apă pe suprafețele și obiectele situate în vecinătatea imediată a aparatului.

Service:

- Orice utilizare incorectă sau în dezacord cu instrucțiunile de folosire, anulează garanția și responsabilitatea fabricantului.

Instalare

Asigurați-vă că s-a retras tot materialul de ambalaj din interiorul aparatului.

- Nu scoateți picioarele aparatului.

Nu acoperiți și nu blocați deschiderile aparatului.

- Cuiul trebuie să fie ușor accesibil pentru a putea fi deconectat în caz de urgență.



Mod de utilizare

Observații înainte de utilizare:

- Asigurați-vă că s-a retras tot materialul de ambalaj al produsului.

- Înainte de a folosi aparatul pentru prima oară, vă recomandăm să-l utilizați fără pâine.

- Înainte de prima utilizare a produsului, se vor curăța părțile care intră în contact cu alimentele conform instrucțiunilor din secțiunea privind curățarea.

- Câteva părți ale fierului de călcat au fost gresate ușor și în consecință fierul poate scoate puțin fum atunci când este deschis prima dată.

- Pentru a elimina mirosul pe care îl emite aparatul la utilizarea sa pentru prima dată, se recomandă țineră sa în funcțiune la putere maximă timp de 2 ore într-o încăpere bine ventilată.

Utilizare:

- Desfășurați complet cablul înainte de a porni aparatul.

- Conectați aparatul la rețeaua electrică.

- Introduceți grilajul (P) sau tăvița (O) într-unul din nivelele (B).

- Selectați funcția pe care doriți să o realizeze aparatul (G).

- Selectați temperatura de gătit dorită (F).

- Selectați timpul de gătit dorit (H).

- Indicatorul luminos (I) se va aprinde.

- Odată trecut timpul selectat, aparatul se oprește.

Odată încheiată utilizarea aparatului:

- Deconectați aparatul de la rețeaua electrică.

- Curățați aparatul.



Curățirea

- Scoateți aparatul din priză și lăsați-l să se răcească înainte de a iniția orice operațiune de curățare.

- Curățați aparatul cu un prosop umed impregnat cu câteva picături de detergent și apoi ștergeți-l.

- Nu utilizați dizolvanți, produse cu un factor pH acid sau bazic precum leșia, sau produse abrazive pentru a curăța aparatul.

- Nu permiteți intrarea apei sau a oricărui alt lichid prin orificiile de aerisire pentru a evita deteriorarea pieselor din interiorul aparatului.

- Nu cufundați aparatul în apă sau alt lichid și nu-l puneți sub jet de apă.

Tavă pentru firimituri (Q):

- Aparatul dispune de o tavă pentru firimituri care permite strângerea acelor care pot rămâne în interiorul aparatului.

- Asigurați-vă că aparatul s-a răcit înainte de a manipula tava pentru firimituri.

- Scoateți tava din aparat.

- Goliți conținutul tăvii.

- Puneți tava la loc în aparat.



Anomalii și reparații

- În cazul apariției unor anomalii la cablul de alimentare, nu încercați să schimbați cablul, ar putea fi periculos. Duceți aparatul la un service autorizat.

Pentru produsele provenite din Uniunea Europeană și/sau în cazul în care acest lucru este solicitat de reglementările din țara de origine:

Caracterul ecologic și reciclabil al produsului

Materialele care alcătuiesc ambalajul acestui aparat sunt integrate într-un sistem de colectare, clasificare și reciclare.

- Produsul nu conține concentrații de substanțe care pot fi considerate dăunătoare pentru mediul înconjurător.



Acest simbol semnalează că, dacă doriți să vă debarasați de acest produs odată încheiată durata sa de viață, trebuie să îl predați, cu ajutorul mijloacelor adecvate, unui colector de deșeurile de echipamente electrice și electronice (DEEE).



Acest simbol indică faptul că suprafața se poate încălzi în timpul utilizării.

Acest aparat este în conformitate cu Directiva 2006/95/CE de Tensiune joasă, cu Directiva 2004/108/CE de Compatibilitate electromagnetă, cu Directiva 2011/65/CE privind restricțiile la utilizarea unor anumite substanțe periculoase la aparate electrice și electronice și cu Directiva 2009/125/CE privind cerințele de design ecologic aplicabil produselor care au legătură cu energia.

Електрическа фурна
MF 20 - Barcelona



Уважаеми клиенти:

Благодарим Ви, че закупихте електроуред с марката White and Brown. Неговата технология, дизайн и функционалност, наред с факта, че надвишава и най-стриктните норми за качество, ще Ви доставят пълно удовлетворение за дълго време.

Основни части

- A Корпус
- B Нива
- C Нагреващи елементи
- D Стъкло
- E Дръжка
- F Селектор на температурата
- G Селектор на функцията
- H Таймер
- I Светлинен индикатор
- J Функция изключено
- K Горен нагреващ елемент (Грил)
- L Долен нагреващ елемент
- M Горен и долен нагреващ елемент (Печене на фурна)
- N Дръжка на решетъчната скара и тавата
- O Тава
- P Решетъчна скара
- Q Тавичка за събиране на трохите

- Прочетете внимателно тази брошура преди да пуснете уреда в действие и я запазете за по-нататъшни справки. Неспазването на инструкциите може да доведе до злополука. Неспазването на инструкциите може да доведе до злополука.

- Преди да използвате ел. уреда за първи път, почистете всички части, които са в контакт с хранителните продукти, следвайки упътванията от раздел "Почистяване".



Съвети и предупреждения за безопасност

- Този уред може да бъде използван от хора, които не знаят да боравят с този вид продукти, хора с физически увреждания или деца над 8 години, само и единствено ако са под надзора на някой възрастен човек или ако предварително им е обяснено как трябва да използват уреда по сигурен начин и ако разбират съществуващите рискове.
- Децата не трябва да извършват почистването и поддръжката на уреда, освен ако те са над 8 години и ги осъществяват под надзора на някой възрастен човек.
- Съхранявайте уреда и неговият захранващ кабел далеч от достъпа на деца под 8 години.

- Този уред не е играчка. Наблюдавайте децата, за да сте сигурни, че не си играят с уреда.
- Температурата на вратата и други достъпни повърхности може да бъде висока, когато уреда е в употреба.
- Не използвайте уреда, ако е свързан с програматор, таймер или друго устройство, което да включва уреда автоматично.
- Ако някоя върхна част на уреда се счупи, нека никога да го изключите от захранващата мрежа за да предотвратите опасността от електрически удар. Не използвайте уреда с мокри ръце и крака, нито боси.

Преди да свържете уреда към мрежата, проверете дали посоченото на табелката с техническите характеристики напрежение съвпада с напрежението на електрическата мрежа.

- Включете уреда в заземен източник на електрически ток, който да издържа най-малко 10 ампера.
 - Щепселът на уреда трябва да съвпада с електрическия контакт. Не го модифицирайте. Не използвайте адаптори.
 - Никога не го използвайте за повдигане, пренасяне или изключване на уреда.
 - Не навивайте електрическия кабел около уреда.
 - Електрическият кабел не трябва да бъде притиснат или прегънат.
 - Не допускате електрическия кабел да се допира до горещите повърхности на уреда.
 - Проверявайте състоянието на захранващия кабел. Повредените или оплетени кабели повишават риска от токов удар.
 - Не пипайте щепсела за включване в мрежата с влажни ръце.
 - Не използвайте уреда при повреден кабел или щепсел.
 - Не използвайте уреда ако е паднал, ако има видими повреди или теч.
 - Този уред не е предназначен за употреба на открито.
 - Поставете уреда далеч от запалими материали като текстилни тъкани, картон, хартия и др.
 - ПРЕДУПРЕЖДЕНИЕ: Не покривайте уреда за да не се пренагрее.
 - Избягвайте решетката на въздуха да бъде изцяло или частично покрита от мебели, пердета, дрехи или др., тъй като съществува риск от пожар.
 - Не използвайте и не съхранявайте уреда на открито.
- Използване и поддръжка:**
- Преди употреба развийте напълно захранващия кабел на уреда.
 - Не използвайте уреда, ако таймера (H) не работи.
 - Не движете уреда когато работи.
 - Изключете уреда от захранващата мрежа, когато не го използвате и преди да го почиствате.

- Този уред е предназначен единствено за битови нужди, не за професионална нито промишлена употреба.

- Съхранявайте уреда далеч от деца и/или инвалиди.

- Не съхранявайте уреда във вертикална позиция.

- Не прибирайте уреда, ако все още е топъл.

- Не прибирайте уреда, ако все още е топъл.

- Поддържайте вътрешността на фурната чиста, в противен случай остатъците от храна могат да се овъглят и да повредят уреда.

- Не използвайте уреда за подстригване на домашни любимци или животни.

- Не използвайте уреда за подсушаване на каквото и да е вид дрехи.

- Не използвайте вътрешността на фурната за съхраняване на предмети.

- Използвайте само прибори, подходящи за фурна.

- Не поставяйте тежки прибори или тави върху отворената врата на фурната.

- ЗАБЕЛЕЖКА: Ако вратата или придържащия елемент на вратата е повреден, фурната не трябва да бъде използвана, докато не бъде поправена от специализирано лице.

- ЗАБЕЛЕЖКА: Не използвайте уреда, ако стъклото е пукнато или счупено.

- ЗАБЕЛЕЖКА: Може да се получи кондензация върху повърхността на уреда или предметите разположени близо до него.

Сервис:

- Неправилното използване на уреда или неспазването на инструкциите за работа е опасно, анулира гаранцията и освобождава производителя от отговорност.

Инсталиране

- Проверете дали сте извадили всички опаковки от вътрешността на уреда.

- Не сваляйте крачетата на уреда.

- Не покривайте и не запушвайте отворите на уреда.

- Щепселът трябва да бъде на лесно място, за да може уредът да бъде изключен бързо при спешност.



Начин на употреба

Преди употреба на уреда:

- Уверете се, че сте отстранили цялата опаковка от уреда.
Преди да ползвате уреда за първи път, проверете дали е включен да работи без хляб.

- Преди да използвате ел. уреда за първи път, почистете всички части, които са в контакт с хранителните продукти следвайки упътванията от раздел "Почистване".

- Някои части на ютията са плътно смазани и затова ютията е възможно слабо да дими когато се включи за първи път.

- За да премахнете миризмата, която се отделя при първата употреба на уреда, се препоръчва той да работи в продължение 2 часа на максимална мощност в добре проветрено помещение.

Употреба:

- Преди употреба развийте напълно захранващия кабел на уреда.

- Включете уреда в електрическата мрежа.

- Вкарайте решетъчната скара (P) или тавата (O) на едно от нивата (B)

- Изберете функцията, която желаете да бъде извършена от уреда (G).

- Изберете желаната температура на приготвяне (F)

- Изберете желаното време за приготвяне (H).

- Светлинният индикатор (I) ще светне.

- След като изтече избраното време, уредът ще се изключи автоматично.

След употреба на уреда:

- Изключете го от захранващата мрежа.

- Почистете уреда.



Почистване

- Изключете уреда от захранващата мрежа и го оставете да се охлажда преди да започнете да го почиствате.

- Почистете уреда с влажна кърпа, напоена с няколко капки миеш препарат и после го подсушете.

- За почистването му не използвайте разтворители и препарати с киселинен или основен pH фактор, като белина и абразивни продукти.

- По време на почистването на уреда, бъдете особено внимателни с ножчетата, защото са много остри.

- Не потапяйте уреда във вода или друга течност, нито го поставяйте под крана на чешмата.

Тавичка за събиране на трохиците (Q):

- Уредът е снабден с тавичка, в която се събират трохиците от хляб, натрупали се във вътрешността му.

- Уверете се, че уредът е изстинал, преди да хванете тавичката за събиране на трохиците.

- Извадете тавичката от уреда

- Почистете я от трохиците.

- Поставете отново тавичката в апарата.



Неизправности и ремонт

- В случай на неизправност, занесете уреда в оторизиран сервис за техническо обслужване. Не се опитвайте да го разглобите или ремонтирате, тъй като това може да се окаже опасно.

За продукти от Европейския Съюз и/или в случай, че така го изисква нормативата във Вашата страна:

Опазване на околната среда и възможност за рециклиране на уреда

- Материалите, от които се състои опаковката на този електроуред, са включени в системата за тяхното събиране, класифициране и рециклиране.

- В продукта няма концентрации на вещества, които могат да се смятат вредни за околната среда.

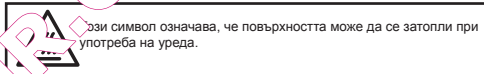
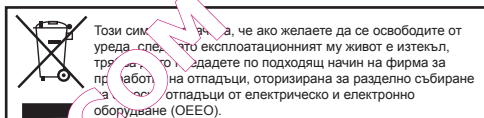

Този уред отговаря на Директива 2006/95/EC за ниско напрежение, Директива 2004/108/EC за електромагнитна съвместимост, Директива 2011/65/EC относно ограничението за употребата на определени опасни вещества в електрическото и електронното оборудване и Директива 2009/125/EC за създаване на рамка за определяне на изискванията за екодизайн към продукти, свързани с енергопотреблението,



لا تستعمل الجهاز مع حيوانات.
- عدم استعمال الجهاز لتجفيف أي نوع من القطع للنسجية.
عدم استعمال باطن الفرن لحفظ الأغراض.

عدم استعمال أدوات غير مناسبة للفرن.
عدم وضع الأدوات الثقيلة أو الصنينات فوق الباب المفتوح.

تحذير: في حال وجود عطل في باب الفرن يجب إصلاحه من قبل الجهات المختصة قبل استعماله من جديد.

تحذير: عدم استعمال الجهاز في حال وجود كسر في الزجاج.

تحذير: يمكن أن يترسب الماء على الأغراض الموجودة بالقرب من الجهاز.

- أي استعمال غير مناسب، أو غير مطابق لتعليمات الاستعمال، يمكن أن يؤدي إلى خطر، ويُلغى الأمان ويخطئ المصنع من المسؤولية.

التركيب

- تأكد من نزاع كل المواد المغلفة من داخل الجهاز.
عدم إزالة أرجل الجهاز.

- لا تخطئ ولا تشد فتحات الجهاز.

يجب أن يتم تسهيل الوصول إلى لقابض لفصله في حال الطوارئ.

طريقة الاستخدام

ملاحظات قبل الاستعمال:

- تأكد من سحب كل مواد لف من الجهاز.
- يُنصح باستخدام الجهاز بون خبز عند استعماله.
- قبل استعمال الجهاز لأول مرة، يجب تنظيفه.
- لا تم تزييت بعض أجزاء المكنة بشكل بسيط.
- يؤدي إلى تشكل بعض الدخان عند أول استعمال.
- للتخلص من الرائحة القاتحة عند استعماله يجب تشغيله على الحرارة القصوى لمدة ساعتين في غرفة جيدة التهوية.

الاستعمال:

- خلص لكابل قبل استعماله.
- يجب توصيل الجهاز بالتيار الكهربائي.

سيشتمل المؤشر الضوئي (I) (O) في احد المستويات (B)

م باختيار النظام المرغوب في الجهاز (G)

م باختيار الحرارة المطلوبة لتحضير الطعام (F)

م باختيار مدة تحضير الطعام المطلوب (H)

سوف يتوقف الجهاز بشكل أوتوماتيكي بعد مرور لوقت المختار.

عند الانتهاء من استعمال الجهاز:

- أفضل لجهاز من التيار الكهربائي.

- نظف الجهاز.

التنظيف

- أفضل الجهاز من التيار واتركه يبرد قبل الشروع في أي عملية تنظيف.

- يجب غسل الجهاز بقطعة قماش ناعمة ومبللة مع نطقتين من المنظف لسانال وتجفيفه بعد ذلك.

- يمنع استخدام أي نوع من أنواع المنظفات ولا أي منتج يحتوي على العنصر pH الحمضي أو القاعتي مثل مطول الفروي 44 حاك أو كاشطة لغسل الجهاز.

- لا تغسل الجهاز في الماء أو أي سائل آخر ولا تضعه تحت ماء الصنبور.

- لا تغسل الجهاز في الماء أو أي سائل آخر ولا تضعه تحت ماء الصنبور.

طبق جامع لفئات الخبز (Q)

- يحتوي هذا الجهاز على طبق يسمح بجمع فئات الخبز التي قد تبقى داخل الجهاز.

- يجب لفائف من ثريد الجهاز قبل لمس الصينية.

- إخراج الطبق من الجهاز.

- تنظيف الطبق من محتوياته.

- إعادة الطبق إلى مكانه في الجهاز.

الإعطاب وإيقاف الإصلاح

- في حلة ظهور عطب، احمل الجهاز إلى مركز مرخص للخدمة التقنية.

لمنتجات الاتحاد الأوروبي / أو في حال المطالبة بها حسب القوانين في بلدك الأصلي:

البيئة وإمكانية إعادة تصنيع المنتج

- إن المواد التي يتكون منها جاري هذا الجهاز هي تندمج في سلسلة جمع، وترتيب، وإعادة تصنيعها.

- إن هذا المنتج خال تماما من تكاثف المواد التي يمكن اعتبارها مضرة بالبيئة.

- هذا الرمز يشير إلى إردت التخلص من المنتج وعند التأكد من انتهاء عمره. يجب إتمام ذلك عن طريق استخدام الوسائل المناسبة على يد الكلاء المعتمدين للتعامل مع هذه المخلفات وذلك بهدف الجمع المنتقى لهذه المخلفات من الأجهزة الكهربائية والإلكترونية (RAEE).

يشير هذا الرمز إلى احتمال ارتفاع حرارة السطح عند استعمال الجهاز.

حول الملائمة الكهرومغناطيسية و EC/2004/108 حول التوتر المنخفض وقانون EC/2006/95 هذا الجهاز يوافق القانون حول منع استعمال بعض المواد الخطيرة مع الأجهزة الكهربائية والإلكترونية ومع قانون EC/2011/65 قانون حول متطلبات التصميم الإيكولوجي المطبق على المواد المتطفة بملطاقة EC/2009/125



عميلنا العزيز
مباركة تاروس نشكر لكم قراركم بشراء جهازنا من
حيث أنه يتميز بتقنية عالية، تصميم ودرجة تشغيل عالية بالإضافة إلى تخطيه لجميع اختبارات الجودة الصارمة ومع كل هذه الميزات سيمنحكم الجهاز الراحة التامة على المدى البعيد.

المواصفات:

- A الجسم
- B مستويات
- C اجهزة لتسخين
- D زجاج
- E مقبض
- F زر اختيار الحرارة
- G زر اختيار النظام
- H جهاز توقيت
- I مؤشر صوتي
- J نظم الفصل
- K جهاز لتسخين الأعلى (شوي)
- L جهاز لتسخين الأسفل
- M جهاز لتسخين الأسفل الأعلى (فرن)
- N مقبض شبكة وصينية
- O صينية
- P شبكة
- Q طبق جامع لقطات الخبز

- لا بد من قراءة المئانية لكتيب التعليمات قبل تشغيل الجهاز والاحتفاظ به وتلك للاطلاع عليه لاحقاً. عدم الإتياع للجيد للتعليمات يمكن أن يؤدي إلى وقوع حوادث.
- قبل الاستعمال الأول، يجب تنظيف كل القطع التي نحن أن تلمس الأعدية. قم بتلك حسب التعليمات الخاصة بآلة التنظيف.

تصائح وتحذيرات الأمان

- يمكن استعمال هذا الجهاز من قبل أشخاص لا يعرفون طوله أو أشخاص معاقين أو أطفال فوق من 8 أعوام عندما يتم الإشراف عليهم من قبل شخص بلغ السن أو بعد حصولهم على التعليمات المناسبة حول الاستعمال الآمن للجهاز و التفت على مظهره.
- يجب منع الأطفال من القيام بعمليات تنظيف وصيانة الجهاز. إن كان عمرهم عن 8 أعوام، ويجب إن قاموا بتلك يجب أن يشرف عليهم شخص بلغ السن.
- الحفاظ على الجهاز وعلى وصلة بالشبكة الكهربائية بعيداً عن الماء. إن كان الذين يقل عمرهم عن 8 سنوات.
- هذا الجهاز ليس لعبة.
- يجب مراقبة الأطفال لكي لا يلعبوا بهذا الجهاز.
- يمكن أن يتم تسخين الباب والأسطح الأخرى التي يمكن لمسها أثناء عمل الفرن. لا يتم تشغيله بشكل أوتوماتيكي.
- عدم استعمال الجهاز مع مبرمج أو جهاز توقيت أو أي نوع آخر من الأجهزة الكهربائية.
- إذا انكسرت واحدة من مطوقات الجهاز، أفصل الجهاز من الكهرباء في الحين وتلك يجب أن يحدث كهربائي.
- قبل توصيل الجهاز بالكهرباء لا بد من التأكد ما إذا كانت شدة التيار المشار إليها في تخطيط التثبيت متوافقة مع شدة التيار الكهربائي الموجودة بالمنزل.
- وصل الجهاز بقابس كهربائي باستطاعة 10 أمبير على الأقل.
- قابس الجهاز يجب أن يتناسب مع قاعدة للتيار الكهربائي.
- لا يستعمل أبداً الكابيل الكهربائي لرفع، أو لنقل أو لفصل الجهاز من التيار الكهربائي.
- تجنب لف الكابيل حول الجهاز.
- لا تترك الكابيل الكهربائي منحصر أو ملتوي.
- لا يجب أن يلمس الكابيل الكهربائي الجهات الساخنة للجهاز.
- لا يجب أن يلمس الكابيل الكهربائي الجهات الساخنة للجهاز.
- لا يجب لمس قابس الوصل بالكهرباء والأبني مبللة.
- لا يمكن استعمال الجهاز إذا كان الكابيل أو القابس مضرورا.
- لا تستعمل الجهاز إذا وقع على الأرض أو عند ظهور علامات ضرر أو إذا كانت هناك تسربات.
- هذا الجهاز غير مخصص للاستعمال في الخارج.
- ضع الجهاز بعيداً عن مواد قابلة للإلتهاق مثل الأقمشة، ورق مقوى، ورق...
- تحذير: لتجنب حلة تسخين غير عادية، لا تغطي الجهاز
- تقادي السد الكامل أو الجزئي لمنخل و مخرج الهواء بقطع الأثاث والستائر والثياب... إلخ، يمكن أن تسبب خطر الحريق.
- عدم استعمال أو حفظ الجهاز في ظروف جوية سيئة.
- **الاستعمال والاعتناء:**
- تطهير كابل التيار الكهربائي قبل كل استعمال.
- عدم استعمال الجهاز في حال تعطل جهاز التوقيت (H)
- تجنب تحريك ونقل الجهاز وهو في حالة اشتغال.
- لا بد من فصل الجهاز من الكهرباء عند عدم استعمال الجهاز وقيل لقيام بأي عملية من عمليات التنظيف.
- هذا الجهاز مصمم للاستعمال المنزلي فقط وليس للاستعمال الحرفي أو الصناعي.
- لا يترك هذا الجهاز في متناول الأطفال أو أشخاصا معاقين.
- لا تحفظ الجهاز في وضعية عمودية.
- لا تحفظ الجهاز مادام سخناً.
- لا تحفظ الجهاز مادام سخناً.
- الحفاظ على باطن الفرن نظيفاً من بقايا الطعام التي يمكن أن تحرق وتتلف الجهاز.



QUEL FOUR.COM

WHITE & BROWN

6, rue de l'industrie
89100 SENS
France

Poids net : 6 Kg
Poids brut : 7,8 Kg

