

Série NV66F271  
Série NV66F272  
Série NV66F274  
Série NV66F275  
Série NV66F277  
Série NV66F278

# Manuel d'utilisation du four encastrable

**Planet  
First** **100 %  
Recycled Paper**

Ce manuel est en papier recyclé à 100 %.

## un monde de possibilités

FRANÇAIS

Nous vous remercions d'avoir choisi ce produit  
Samsung. Afin de bénéficier du meilleur du service  
après-vente, enregistrez votre appareil sur le site suivant :

[www.samsung.com/register](http://www.samsung.com/register)

**SAMSUNG**

# utilisation de ce manuel

Merci d'avoir choisi ce four encastrable SAMSUNG.

Ce manuel d'utilisation contient d'importantes informations relatives à la sécurité ainsi que les instructions de fonctionnement et d'entretien de l'appareil.

Veuillez le lire très attentivement avant d'utiliser votre four et conservez-le précieusement en vue d'une consultation ultérieure.

**Ce manuel d'utilisation comporte les symboles suivants :**



**AVERTISSEMENT ou ATTENTION**



**Important**



**Remarque**

## consignes de sécurité

L'installation de ce four doit être effectuée uniquement par un électricien qualifié. Le technicien est chargé du branchement de l'appareil sur la prise d'alimentation conformément aux conseils de sécurité en vigueur.

### **⚠ AVERTISSEMENT**

Cet appareil n'est pas conçu pour être utilisé par des personnes (y compris les enfants) inexpérimentées ou dont les capacités physiques, sensorielles ou mentales sont réduites, sauf si celles-ci sont sous la surveillance ou ont reçu les instructions d'utilisation appropriées de la personne responsable de leur sécurité.

Les enfants ne doivent pas utiliser l'appareil sans la surveillance d'un adulte.

Si le cordon d'alimentation est défectueux, il doit être remplacé par un composant ou un câble spécial disponible chez votre fabricant ou un réparateur agréé (pour les modèles à filerie fixe).

Si le cordon d'alimentation de l'appareil est endommagé, il devra être remplacé par le fabricant, son réparateur agréé ou par toute personne qualifiée afin d'éviter tout danger. (pour les modèles à cordon d'alimentation uniquement).

L'appareil doit pouvoir être facilement débranché une fois installé. Pour que l'appareil puisse être facilement débranché une fois en place, veillez à ce que la prise murale reste accessible ou faites poser un interrupteur au mur conformément aux normes en vigueur.

Cet appareil devient très chaud pendant son utilisation. Prenez garde à ne pas toucher les éléments chauffants situés à l'intérieur du four.



⚠ **AVERTISSEMENT** : les parties accessibles peuvent devenir très chaudes pendant l'utilisation. Les enfants en bas âge doivent être tenus à l'écart du four.

Si le four est équipé d'une fonction de nettoyage vapeur ou nettoyage automatique, retirez tous les accessoires du four ainsi que les grosses projections des parois de l'appareil avant de lancer le nettoyage. (modèle avec fonction de nettoyage uniquement).

Si le four est équipé d'une fonction de nettoyage automatique, tenez les enfants éloignés de l'appareil pendant l'opération afin d'éviter qu'ils ne se brûlent sur la porte. (modèle avec fonction de nettoyage uniquement).

Utilisez uniquement la sonde thermique recommandée pour ce four. (modèle avec sonde thermique uniquement)

Un nettoyeur vapeur ne doit pas être utilisé.

⚠ **AVERTISSEMENT** : afin d'éviter tout risque d'électrocution, veillez à ce que l'appareil soit hors tension avant de procéder au remplacement de l'ampoule.

N'utilisez jamais de produits abrasifs ou de grattoirs métalliques pour nettoyer la porte du four : ils pourraient en rayer la surface et, par conséquent, casser le verre.

⚠ **AVERTISSEMENT** : L'appareil et ses parties accessibles chauffent pendant l'utilisation. Prenez garde à ne pas toucher les éléments chauffants. Les enfants de moins de 8 ans ne doivent pas s'approcher de l'appareil s'ils sont sans surveillance.

Cet appareil peut être utilisé par des enfants à partir de 8 ans et des personnes ayant des capacités physiques, sensorielles ou mentales réduites ou un manque d'expérience et de connaissance que s'ils sont assistés ou si vous leur avez donné les instructions appropriées leur permettant de se servir de l'appareil en toute sécurité et de comprendre les risques encourus. Les enfants ne doivent pas jouer avec l'appareil. Le nettoyage et l'entretien de l'appareil ne doivent pas être effectués par un enfant si celui-ci est sans surveillance.

Lors de l'utilisation du four, les surfaces accessibles peuvent devenir très chaudes.





---

Lors de l'utilisation du four, la porte ou la surface extérieure peut devenir chaude.

---

Maintenez l'appareil et son cordon hors de la portée des enfants âgés de moins de 8 ans.

---

L'appareil n'est pas conçu pour être utilisé avec une minuterie extérieure ou une télécommande.

---

Veillez placer à l'arrière le côté du cadre incliné vers le haut, afin de maintenir le support lors de la cuisson d'aliments lourds. (En fonction du modèle)

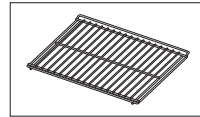

### ATTENTION

Si le four a été endommagé pendant le transport, ne le branchez pas.

Ce four doit être relié à la prise d'alimentation secteur uniquement par un électricien qualifié.

En cas de défaut ou de dommage constaté sur l'appareil, ne tentez pas de le faire fonctionner.

Toute réparation doit être effectuée uniquement par un technicien qualifié. Une réparation inadéquate présente un risque réel pour vous et pour les autres. Si votre four nécessite une réparation, contactez un service après-vente SAMSUNG ou votre revendeur.

Ne laissez aucun fil ni aucun câble électrique entrer en contact avec le four.

Le four doit être relié à une prise d'alimentation secteur au moyen d'un disjoncteur ou d'un fusible homologué. N'utilisez jamais d'adaptateur multiprise ou de rallonge.

Il convient de mettre l'appareil hors tension lorsque celui-ci est en cours de réparation ou de nettoyage.

Soyez prudent lorsque vous branchez des appareils électriques sur une prise située à proximité du four.

Si l'appareil est équipé d'un mode vapeur, ne le faites pas fonctionner si la cartouche d'alimentation en eau est endommagée. (modèle avec fonction de nettoyage à vapeur uniquement).

Si la cartouche est fissurée ou cassée, n'utilisez pas l'appareil et contactez le centre de réparation le plus proche. (modèle avec fonction de nettoyage à vapeur uniquement).

Ce four est réservé à la cuisson d'aliments dans le cadre d'un usage domestique uniquement.

Pendant le fonctionnement du four, la chaleur qui se dégage des surfaces internes peut provoquer de graves brûlures en cas de contact avec celles-ci. Ne touchez jamais les éléments chauffants ni les surfaces internes du four avant qu'ils n'aient eu le temps de refroidir.

Ne rangez jamais de matériaux inflammables dans le four.

Les surfaces du four deviennent chaudes lorsque l'appareil fonctionne à une température élevée de façon prolongée.

Pendant la cuisson, soyez prudent en ouvrant la porte du four car l'air chaud et la vapeur s'en échappent rapidement.

Lorsque vous cuisinez des plats à base d'alcool, la température élevée peut entraîner une évaporation de ce dernier. En cas de contact avec une partie chaude du four, la vapeur risque de s'enflammer.

---

#### 4\_consignes de sécurité





Pour votre sécurité, ne nettoyez jamais l'appareil à l'aide d'un nettoyeur haute pression (eau ou vapeur).

Lorsque vous utilisez l'appareil, veillez à ce que les enfants ne s'en approchent pas.

Pour la cuisson d'aliments surgelés (ex. : pizzas), il convient d'utiliser la grande grille. En effet, si vous utilisez la plaque à pâtisserie, les variations de température risquent de la déformer.

Ne versez pas d'eau dans le fond du four lorsque celui-ci est encore chaud. La surface émaillée risquerait d'être endommagée.

La porte du four doit être fermée pendant la cuisson des aliments.

Ne recouvrez pas le fond du four de papier aluminium et n'y déposez aucune plaque à pâtisserie ni aucun moule. Le papier aluminium empêche la chaleur de passer ; par conséquent, les surfaces émaillées risquent d'être endommagées et vos aliments peuvent de ne pas cuire convenablement.

Le jus des fruits peut laisser des traces indélébiles sur les surfaces émaillées du four. Pour obtenir des gâteaux très moelleux, utilisez la lèche-frite.

Ne posez pas d'ustensiles sur la porte du four lorsque celle-ci est ouverte.

Les jeunes enfants ne doivent pas utiliser l'appareil sans la surveillance d'un adulte.

Veillez à ce que les enfants soient éloignés de la porte lors de son ouverture ou de sa fermeture car ils pourraient se cogner contre la porte ou se prendre les doigts dedans.

Ne marchez pas, ne vous appuyez pas, ne vous asseyez pas ou ne placez pas d'objet lourd sur la porte.

N'ouvrez pas la porte de manière trop forte.

**⚠ AVERTISSEMENT :** Ne débranchez pas l'appareil de la prise d'alimentation secteur même une fois le processus de cuisson terminé.

**⚠ AVERTISSEMENT :** Ne laissez pas la porte ouverte lorsque le four est en marche.

Veillez à ce que les enfants soient éloignés de la porte lors de son ouverture ou de sa fermeture car ils pourraient se cogner contre la porte ou se prendre les doigts dedans.

## REEMPLACEMENT DE L'AMPOULE

**⚠ Risque de choc électrique ! Avant de remplacer une ampoule du four, suivez la procédure ci-dessous :**

- Éteignez le four.
- Débranchez-le de la prise murale.
- Protégez l'ampoule électrique et son cache en verre en recouvrant le plancher du four avec un linge.
- Les ampoules sont disponibles auprès du service après-vente SAMSUNG.



## Éclairage arrière du four

1. Tournez le cache dans le sens inverse des aiguilles d'une montre pour le retirer et enlevez la bague métallique et le joint. Nettoyez le cache en verre. Si nécessaire, remplacez l'ampoule par une ampoule spécial four de 25 W résistante à des températures de 300 °C.

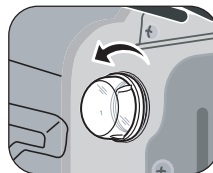

2. Au besoin, nettoyez le cache en verre, la bague métallique et le joint.
3. Fixez la bague métallique et le joint sur le cache en verre.
4. Remettez le cache en place et tournez-le dans le sens des aiguilles d'une montre pour le fixer solidement.

## Éclairage latéral du four (selon le modèle)

1. Pour retirer le cache en verre, soutenez sa partie inférieure d'une main, puis insérez un outil pointu et plat (ex. : couteau de table) entre le verre et le cadre.

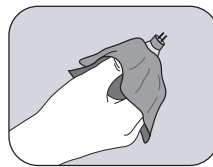
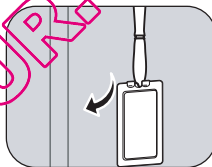

2. Extrayez le cache.
3. Au besoin, remplacez l'ampoule halogène par une ampoule pour four de 25 à 40 W résistante à une température de 300 °C.

 **Conseil :** utilisez toujours un chiffon sec lorsque vous manipulez l'ampoule halogène afin d'éviter les traces de doigt. Cela permet d'augmenter la durée de vie de l'ampoule lorsque vous la remplacez.

4. Remettez le cache en place.

# installation

## ⚠ Consignes de sécurité pour l'installation

Ce four ne peut être installé que par un électricien agréé. Le technicien est chargé du branchement de l'appareil sur la prise d'alimentation conformément aux règles de sécurité en vigueur.

- Veillez à isoler les composants sous tension lors de l'installation du four.
- L'élément dans lequel le four est encastré doit satisfaire aux exigences de stabilité énoncées dans la norme DIN 68930.

### Branchement électrique

Si l'appareil n'est pas branché sur l'alimentation principale via une prise, un interrupteur-sectionneur multipolaire (avec espace de contact d'au moins 3 mm) doit être utilisé pour que les normes de sécurité soient respectées.

Le câble électrique (H05 RR-F ou H05 VV-F, mini., 2,5 mm<sup>2</sup>) doit être suffisamment long pour pouvoir être relié au four, même si celui-ci est posé à même le sol, devant l'élément encastré. Ouvrez le cache de connexion situé à l'arrière du four à l'aide d'un tournevis et desserrez les vis du serre-câble avant de connecter les lignes électriques aux bornes de raccordement correspondantes. Le four est mis à la terre via la borne (⏏). Le câble jaune et

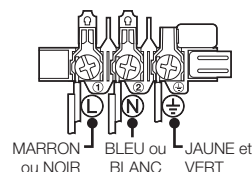

vert (mise à la terre) doit être connecté le premier et être plus long que les autres. Si le four est branché sur l'alimentation principale via une prise, celle-ci doit rester accessible après l'installation du four. Samsung ne saurait être tenu pour responsable en cas d'accidents dus à une mise à la terre inexistante ou défectueuse.

⚠ **AVERTISSEMENT** : Le câble de connexion ne doit pas être coincé au cours de l'installation et vous devez éviter qu'il vienne en contact avec les parties chaudes du four.

### Installation dans l'élément

Concernant le meuble dans lequel le four est encastré, les surfaces plastiques et les collages doivent supporter une température de 90 °C à l'intérieur du meuble et de 75 °C pour les meubles adjacents. Samsung ne saurait être tenu pour responsable en cas de dommages sur les surfaces plastiques ou les collages provoqués par la chaleur.

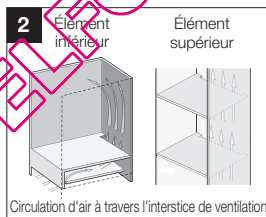
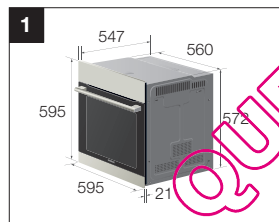

Un interstice de ventilation est nécessaire dans la base de l'élément de cuisine dans lequel le four doit être placé. Pour la ventilation, un interstice d'environ 50 mm doit subsister entre la tablette inférieure et la paroi de soutien. Si le four doit être installé en dessous d'une table de cuisson, les instructions d'installation de cette table doivent être respectées.

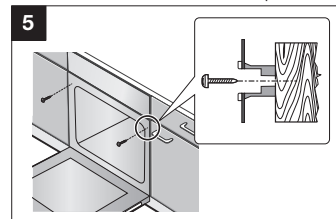
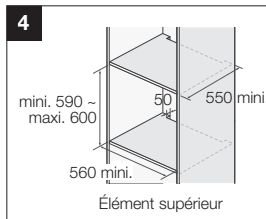
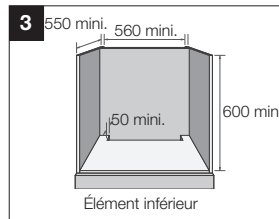

Poussez complètement l'appareil dans son élément et fixez fermement le four des deux côtés à l'aide de 2 vis. Assurez-vous qu'un interstice d'au moins 5 mm soit laissé entre l'appareil et l'élément adjacent.

Une fois l'appareil installé, retirez de la porte et de l'intérieur du four, le film protecteur en vinyle, le ruban adhésif, le papier et les accessoires. Avant de l'extraire de son meuble, débranchez le four de l'alimentation électrique et retirez les 2 vis situées sur chaque côté de l'appareil.



**AVERTISSEMENT :** Le meuble dans lequel le four est encastré doit posséder un interstice de ventilation minimal pour la circulation d'air comme l'indique l'illustration. Ne recouvrez pas cette ouverture par des lamelles de bois car elle a pour but d'alimenter la ventilation.

**La façade du four, notamment la poignée, diffère d'un modèle à l'autre. Mais la taille du four indiquée sur l'illustration reste la même.**

## nettoyage de la porte du four

Dans le cadre d'une utilisation normale, il n'est pas nécessaire de retirer la porte ; si toutefois un retrait est nécessaire (ex. : pour des besoins de nettoyage), suivez les instructions ci-dessous. La porte du four est lourde.

### RETRAIT DE LA PORTE

Dans le cadre d'une utilisation normale, il n'est pas nécessaire de retirer la porte ; si toutefois un retrait est nécessaire (ex. : pour des besoins de nettoyage), suivez les instructions ci-dessous.

**ATTENTION :** La porte du four est lourde.

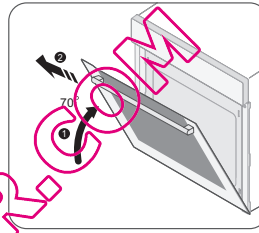
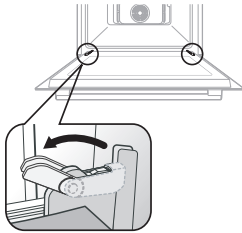

1. Ouvrez la porte et faites basculer les fixations des deux charnières vers l'extérieur.
2. Faites remonter la porte d'environ 70°. Saisissez chaque côté de la porte en son milieu et tirez-la légèrement vers vous tout en la soulevant jusqu'à ce que les charnières se désengagent.

**ASSEMBLAGE :** Répétez les étapes 1 et 2 dans l'ordre inverse.

### RETRAIT DES VITRES DE LA PORTE

La porte du four est équipée de trois vitres juxtaposées les unes au-dessus des autres. Ces vitres peuvent être retirées pour être nettoyées.

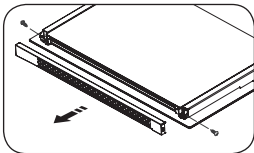

1. Retirez les deux vis situées sur les côtés gauche et droit de la porte.

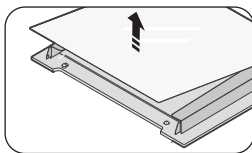

2. Retirez la protection et la vitre 1 de la porte.

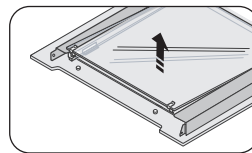

3. Soulevez la vitre 2 et retirez les deux supports en caoutchouc situés en haut de celle-ci, puis retirez la vitre 3. Nettoyez les vitres avec de l'eau chaude savonneuse et essuyez-les à l'aide d'un chiffon doux et propre.







**ASSEMBLAGE :** Répétez les étapes 1, 2 et 3 dans l'ordre inverse.

La porte peut être constituée de 2 à 4 vitres en fonction du modèle.

Lors de la pose de la vitre intérieure 1, veillez à diriger la face imprimée vers le bas.

## FONCTION D'ÉCONOMIE D'ÉNERGIE AUTOMATIQUE

- Si vous ne sélectionnez aucune fonction lorsque l'appareil est en cours de réglage ou de fonctionnement en état d'arrêt temporaire, la fonction est annulée et l'horloge s'affiche après 10 minutes.
- Éclairage : Durant la cuisson, vous pouvez éteindre la lampe du four en appuyant sur le bouton « Éclairage du four (lampe ou illumination) ». Pour économiser l'énergie, l'éclairage du four est éteint quelques minutes après le démarrage du programme de cuisson.



## LES BONS GESTES DE MISE AU REBUT DE CE PRODUIT (DÉCHETS D'ÉQUIPEMENTS ÉLECTRIQUES ET ÉLECTRONIQUES)

**(Applicable aux pays disposant de systèmes de collecte séparés)**

Ce symbole sur le produit, ses accessoires ou sa documentation indique que ni le produit, ni ses accessoires électroniques usagés (chargeur, casque audio, câble USB, etc.) ne peuvent être jetés avec les autres déchets ménagers. La mise au rebut incontrôlée des déchets présentant des risques environnementaux et de santé publique, veuillez séparer vos produits et accessoires usagés des autres déchets. Vous favoriserez ainsi le recyclage de la matière qui les compose dans le cadre d'un développement durable.

Les particuliers sont invités à contacter le magasin leur ayant vendu le produit ou à se renseigner auprès des autorités locales pour connaître les procédures et les points de collecte de ces produits en vue de leur recyclage.

Les entreprises et particuliers sont invités à contacter leurs fournisseurs et à consulter les conditions de leur contrat de vente. Ce produit et ses accessoires ne peuvent être jetés avec les autres déchets.



# sommaire

---

**COMMANDES DU FOUR** 12 Commandes du four

12

**ACCESSOIRES** 12 Accessoires

12

**ESSAIS DE PLATS** 14 Essais de plats

14

**FONCTIONS** 14 Fonctions

14

**MODE UNIQUE** 15 Mode unique

15

**CUISSON DOUBLE** 16 Cuisson double

16

10\_table des matières



**RÉGLAGES**

17

- 17 Réglage du temps de cuisson
- 17 Modification du temps réglé
- 18 Modification de la température
- 18 Réglage de l'heure
- 18 Réglez l'alarme
- 19 Désactivation de l'alarme
- 19 Affichage de l'heure
- 19 Signal sonore
- 19 Éclairage
- 19 Verrouillage
- 19 Mise hors tension

**CUISSON AUTOMATIQUE**

20

- 20 Programmes de cuisson automatique unique

**DÉPANNAGE ET CODES  
D'INFORMATIONS**

22

- 22 Configuration initiale
- 22 Dépannage
- 23 Codes d'erreur

**NETTOYAGE ET ENTRETIEN**

24

- 24 Nettoyage vapeur (selon le modèle)
- 25 Séchage rapide
- 25 Surface émaillée catalytique (en option)
- 25 Nettoyage manuel

**GLISSIÈRES LATÉRALES  
(SELON LE MODÈLE)**

26

- 26 Retrait des glissières latérales



# commandes du four

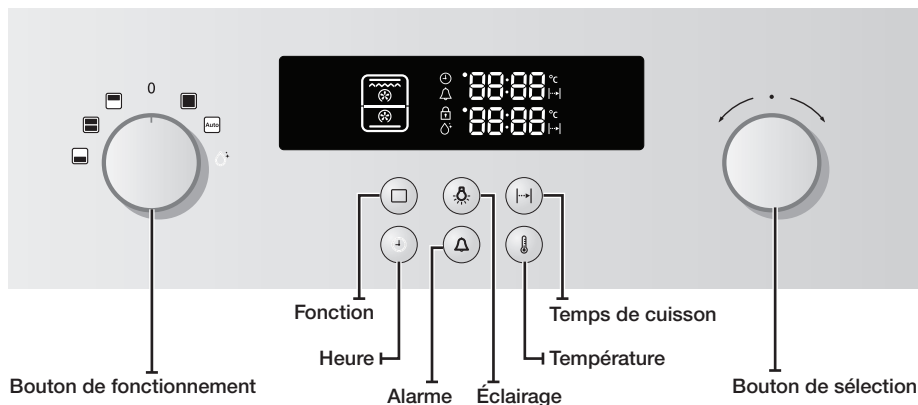

## Façade

La façade du four est disponible dans différentes matières et couleurs : acier inoxydable, blanc, noir et verre. Par souci de qualité, l'apparence peut être différente.

# accessoires

Votre nouveau four Samsung est livré avec de nombreux accessoires qui s'avéreront très utiles lors de la préparation des différents plats. Les accessoires comptent notamment une plaque séparatrice pour le mode de cuisson double, des plaques, des grilles et une broche.

**ATTENTION :** Veillez à insérer correctement l'accessoire dans les glissières latérales prévues à cet effet. Laissez un espace d'au moins 2 cm entre le fond du four et le bord de la plaque afin d'éviter d'endommager l'émail.



### Plaque séparatrice

Utilisez la plaque séparatrice avec le mode de cuisson double. Elle permet de séparer la partie supérieure et la partie inférieure du four et doit être insérée au niveau 3.

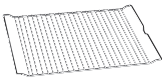

### Petite grille

La petite grille peut être utilisée pour faire griller et rôtir les aliments. Vous pouvez l'associer à la lèche-frite afin d'éviter que les liquides ne tombent sur le fond du four.



### Grande grille

La grande grille peut être utilisée pour faire griller et rôtir les aliments. Elle peut servir de support aux cocottes et plats allant au four.

**lèche-frite**

La lèche-frite (creuse) peut être utilisée pour le rôtissage. Elle peut être associée à la petite grille afin d'éviter que les liquides ne tombent sur le fond du four.

**Plaque à pâtisserie (Selon le modèle)**

La plaque à pâtisserie (plate) peut être utilisée pour la préparation de gâteaux, de cookies et d'autres pâtisseries.

**Broche (Selon le modèle)**

La broche peut être utilisée pour faire rôtir de la volaille (ex : poulet). La broche ne peut être utilisée qu'en mode unique au niveau 3, car elle doit être fixée à un adaptateur sur la paroi arrière. Retirez la poignée noire pour la cuisson.

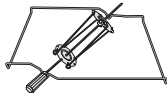
**Tournebroche et Shasilik (Selon le modèle)**

Utilisation :

- Placez la lèche-frite (sans la grille) au niveau 1 pour recueillir le jus de cuisson ou sur la partie inférieure du four si le morceau de viande à rôtir est trop volumineux.
- Faites glisser l'une des fourches sur le tournebroche. Placez le morceau de viande à rôtir sur le tournebroche.
- Vous pouvez placer des pommes de terre et des légumes pré-cuits sur les bords de la lèche-frite afin qu'ils rôtissent en même temps que la viande.
- Placez le support sur le niveau central et dirigez la partie en « V » vers l'avant du four.
- Vissez la poignée sur l'extrémité arrondie de la broche afin de faciliter l'insertion de la broche.
- Placez la broche sur le support, extrémité pointue dirigée vers l'arrière, et poussez délicatement jusqu'à ce que la pointe de la broche pénètre dans le mécanisme de rotation situé à l'arrière du four. L'extrémité arrondie de la broche doit reposer sur la partie en « V » du support. (La broche est dotée de deux oreilles devant être situées le plus près possible de la porte afin d'éviter que la broche ne puisse avancer. Ces oreilles servent également à fixer la poignée).
- Dévissez la poignée avant de lancer la cuisson. Une fois la cuisson terminée, revissez la poignée afin de retirer la broche plus facilement du support.

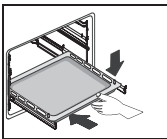
**Rainure de guidage télescopique (selon le modèle)**

- Pour insérer les accessoires, faites tout d'abord glisser les guides télescopiques au niveau souhaité.
- Placez la plaque ou la grille sur les guides et poussez-la complètement dans le four.  
Fermez la porte du four uniquement après avoir complètement inséré les guides télescopiques.



# essais de plats

Conformément à la norme EN 60350

## Faire cuire

Les types de cuisson recommandés sont valables four préchauffé.

Type d'aliment	Plat et remarques	Niveau de la grille	Mode de cuisson	Temp. (°C)	Temps de cuisson (min)
Petit gâteau	Plaque à pâtisserie	3	Cuisson traditionnelle	160-180	15-25
	Lèche-frite + Plaque à pâtisserie	1 + 4	Cuisson par convection	150-170	20-30
Génoise	Moule à gâteau (à revêtement noir, ø 26 cm) posé sur la grande grille	2	Cuisson traditionnelle	160-180	20-30
Tarte aux pommes	Grande grille + Plaque à pâtisserie + 2 moules à gâteau à fond amovible (revêtement noir, ø 20 cm)	1 + 3	Cuisson par convection	170-190	80-100
	Grande grille + 2 moules à gâteau à fond amovible (revêtement noir, ø 20 cm)	1 placé en diagonale	Cuisson traditionnelle	170-190	70-80

## Faire griller

Faites préchauffer le four vide pendant 5 minutes en utilisant la fonction Grand gril réglée sur 270 °C maxi.

Type d'aliment	Plat et remarques	Niveau de la grille	Mode de cuisson	Temp. (°C)	Temps de cuisson (min)
Toasts de pain blanc	Grande grille	5	Grand gril	Maxi.	1er côté : 1-2 2e côté : 1-1½
Hamburgers	Petite grille + Lèche-frite (pour récupérer les égouttures)	4/3	Grand gril	Maxi.	1er côté : 7-10 2e côté : 5-8

# fonctions

Ce four propose six fonctions différentes. En fonction du mode utilisé, cuisson double ou cuisson unique, vous pouvez choisir parmi les fonctions suivantes :



### Cuisson traditionnelle

La chaleur est générée au moyen des systèmes de chauffe supérieur et inférieur. Cette fonction est adaptée à la cuisson et au rôtissage traditionnels de presque tous les types de plats.

Température recommandée : 200 °C



### Cuisson par convection

La chaleur générée par la convection est répartie uniformément dans le four au moyen des ventilateurs. Cette fonction est spécialement adaptée à la cuisson des plats surgelés et des pâtes crues.

Température recommandée : 170 °C

**Chaleur par le haut + Convection**

La chaleur générée par le système de chauffe supérieur et la convection est répartie uniformément dans le four au moyen des ventilateurs. Cette fonction est spécialement adaptée au rôtissage des aliments, comme la viande.

Température recommandée : 190 °C

**Chaleur par le bas + Convection**

La chaleur générée par le système de chauffe inférieur et la convection est répartie uniformément dans le four au moyen des ventilateurs. Cette fonction est spécialement adaptée à la cuisson des pizzas, des pains et des gâteaux.

Température recommandée : 190 °C

**Petit grill**

La chaleur est générée par le petit grill. Cette fonction est spécialement adaptée à la cuisson des petits plats nécessitant moins de chaleur comme le poisson ou les baguettes garnies.

Température recommandée : 240 °C

**Grand grill**

La chaleur est générée par le grand grill. Cette fonction est spécialement adaptée à la cuisson des plats recouverts de pâte crue (ex. : lasagnes) et les grillades.

Température recommandée : 240 °C



Fermez la porte du four lorsqu'il est en marche. Si vous laissez la porte ouverte, votre meuble pourrait être endommagé par de l'huile de cuisson provenant des aliments.

## mode unique

En mode unique, le four fonctionne comme un four traditionnel. Utilisez ce mode pour les quantités plus importantes ou si vous souhaitez utiliser un accessoire spécial comme le porte broche. En mode unique, vous pouvez utiliser toutes les fonctions du four.

**Sélectionnez le mode unique | 01**

Retirez la plaque séparatrice du four pour utiliser le mode Unique.

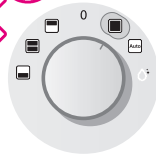

En mode Unique, toutes les fonctions du four sont disponibles.

**MODE UNIQUE**

Toutes les fonctions sont disponibles en mode unique. Le mode unique permet une utilisation traditionnelle du four.

**Réglez la fonction | 02**

Retirez la plaque séparatrice du four pour utiliser le mode Unique.

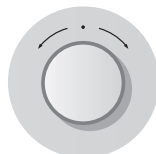

Tournez le **bouton de sélection** et sélectionnez le réglage souhaité.

**03 | Réglage de la température**

Appuyez sur la touche Température, l'icône correspondante clignote.



# cuisson double

Ce four est équipé de la fonction de cuisson double. Cette fonction permet de préparer deux plats différents en même temps en utilisant deux températures différentes dans la partie supérieure et la partie inférieure du four. Vous pouvez également choisir de cuire les aliments dans la partie supérieure ou la partie inférieure du four, ce qui constitue une économie de temps et d'énergie.

## Sélectionnez le mode de cuisson double | 01

Insérez la plaque séparatrice au niveau 3 pour utiliser la cuisson double.

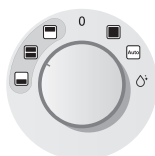

Selon le mode de cuisson double sélectionné, vous pouvez utiliser l'une des fonctions suivantes :

<b>MODE SUPÉRIEUR</b>		Convection   Chaleur par le haut + Convection   Grand et petit grils Le mode supérieur permet une économie d'énergie et de temps pour la cuisson de petites quantités d'aliments.
<b>CUISSON DOUBLE</b>		Fonction supérieure et inférieure dans l'une ou l'autre partie du four La cuisson double permet de cuire deux plats en même temps à l'aide de fonctions et de réglages de température différents.
<b>MODE INFÉRIEUR</b>		Convection   Chaleur par le bas + Convection Le mode inférieur permet une économie d'énergie et de temps pour la cuisson de petites quantités d'aliments.

**REMARQUE :** Suivez les étapes 02/03 pour le mode supérieur et les étapes 04/05 pour le mode inférieur.

**02 | Réglage de la fonction supérieure**  
Appuyez sur la touche **Fonction**. L'icône de la fonction supérieure clignote.

**03 | Réglage de la température supérieure**  
Appuyez sur la touche **Température**. L'icône de la température supérieure clignote.

**04 | Réglage de la fonction inférieure**  
Appuyez sur le bouton **Fonction**. L'icône du mode inférieur clignote.

**05 | Réglage de la température inférieure**  
Appuyez sur la touche **Température**. L'icône de la température inférieure clignote.

Tournez le **bouton de sélection** et sélectionnez le réglage souhaité.



# réglages

## Fonction d'économie d'énergie automatique

Si vous ne sélectionnez aucune fonction lorsque l'appareil est en cours de réglage ou de fonctionnement en état d'arrêt temporaire, la fonction est annulée et l'horloge s'affiche après 25 minutes.

 Le mode de cuisson double permet d'utiliser différents réglages pour la partie supérieure et la partie inférieure du four (temps d'arrêt, durées de cuisson, réglages de température et d'alarme). Pour appliquer ou modifier les réglages de l'une ou l'autre partie du four, appuyez sur la touche :

**Une fois** : partie supérieure

**Deux fois** : partie inférieure

## RÉGLAGE DU TEMPS DE CUISSON

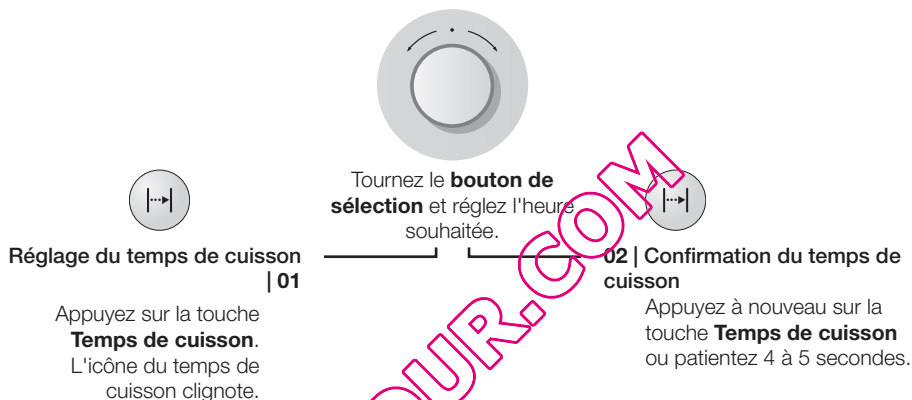

**Réglage du temps de cuisson | 01**

Appuyez sur la touche **Temps de cuisson**.  
L'icône du temps de cuisson clignote.

Tournez le **bouton de sélection** et réglez l'heure souhaitée.

**02 | Confirmation du temps de cuisson**

Appuyez à nouveau sur la touche **Temps de cuisson** ou patientez 4 à 5 secondes.

## MODIFICATION DU TEMPS RÉGLÉ



**Sélectionnez l'heure à modifier | 01**

Appuyez sur la touche **Temps de cuisson**.  
L'icône de l'heure clignote.

Tournez le **bouton de sélection** et réglez le nouveau temps de cuisson.

**02 | Confirmation de la modification de l'heure**

Appuyez à nouveau sur la touche **Temps de cuisson**.  
La nouvelle heure est réglée.

## MODIFICATION DE LA TEMPÉRATURE

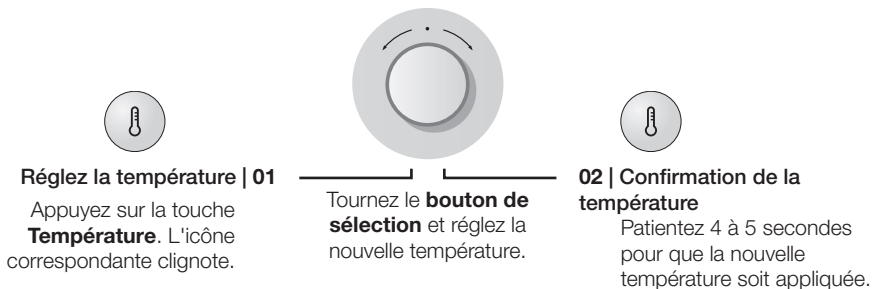

**Réglez la température | 01**  
Appuyez sur la touche **Température**. L'icône correspondante clignote.

Tournez le **bouton de sélection** et réglez la nouvelle température.

**02 | Confirmation de la température**  
Patientez 4 à 5 secondes pour que la nouvelle température soit appliquée.

## RÉGLAGE DE L'HEURE

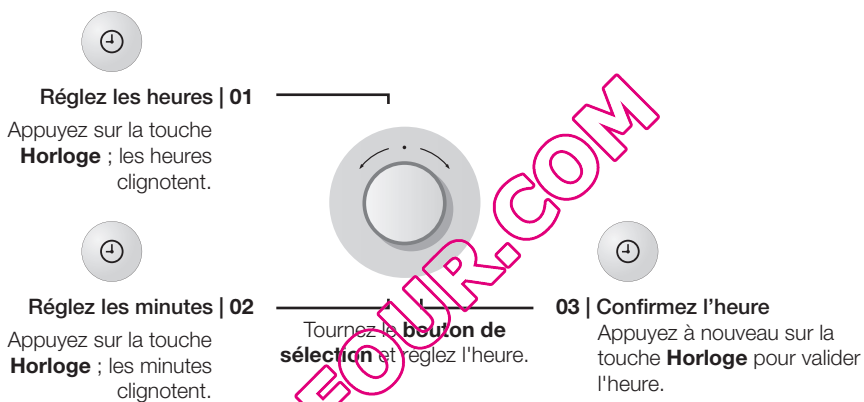

**Réglez les heures | 01**  
Appuyez sur la touche **Horloge** ; les heures clignotent.

**Réglez les minutes | 02**  
Appuyez sur la touche **Horloge** ; les minutes clignotent.

Tournez le **bouton de sélection** et réglez l'heure.

**03 | Confirmez l'heure**  
Appuyez à nouveau sur la touche **Horloge** pour valider l'heure.

## RÉGLEZ L'ALARME

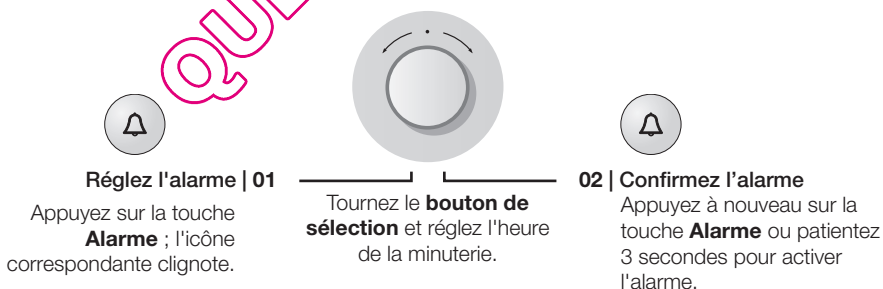

**Réglez l'alarme | 01**  
Appuyez sur la touche **Alarme** ; l'icône correspondante clignote.

Tournez le **bouton de sélection** et réglez l'heure de la minuterie.

**02 | Confirmez l'alarme**  
Appuyez à nouveau sur la touche **Alarme** ou patientez 3 secondes pour activer l'alarme.

## DÉSACTIVATION DE L'ALARME



Appuyez sur la touche **Alarme** pendant 2 secondes ; l'icône de l'alarme disparaît et l'heure s'affiche.

## AFFICHAGE DE L'HEURE



Pendant la cuisson, appuyez sur la touche **Horloge** pour afficher l'heure.

## SIGNAL SONORE



Pour activer ou désactiver le signal sonore, appuyez sur les boutons **Horloge** et **Temps de cuisson** pendant 3 secondes.

## ÉCLAIRAGE



Appuyez sur la touche **Éclairage** 1 fois pour activer l'éclairage et 2 fois pour le désactiver.



L'ampoule inférieure est proposée en option.

Appuyez sur la touche **Éclairage** 1 fois pour un éclairage complet, 2 fois pour éclairer la partie supérieure, 3 fois pour éclairer la partie inférieure et 4 fois pour désactiver l'éclairage.

## VERROUILLAGE



Appuyez sur la touche **Temps de cuisson** et **Température** pendant deux secondes. L'icône du verrou s'affiche indiquant que la fonction de verrouillage est activée.

## MISE HORS TENSION

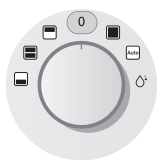

Pour éteindre le four, réglez le bouton de fonctionnement sur 0.

# cuisson automatique

En mode de cuisson automatique, vous pouvez sélectionner jusqu'à 15 programmes de cuisson automatique, pour la cuisson traditionnelle, le rôtissage et la confection de gâteaux.

## Sélectionnez le mode de cuisson automatique | 01

Retirez la plaque séparatrice du four pour utiliser le mode de cuisson automatique.

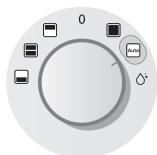

## Réglez la recette | 02

Sélectionnez la recette souhaitée en tournant le bouton de sélection.

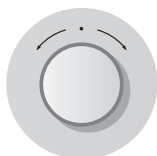

## 03 | Réglage du poids

Sélectionnez le poids souhaité en tournant le bouton de sélection.

## PROGRAMMES DE CUISSON AUTOMATIQUE UNIQUE

Le tableau ci-dessous répertorie les 15 programmes automatiques permettant de cuire traditionnellement, de rôtir et de confectionner des gâteaux. Ces programmes peuvent être utilisés dans l'enceinte unique du four. Dans ce cas, retirez toujours la plaque séparatrice. Veillez à respecter les quantités, les poids et les consignes associés à chaque mode de cuisson. Les modes et les temps de cuisson ont été pré-programmés pour plus de facilité. Reportez-vous à ces consignes pour connaître le mode de cuisson adapté à chaque type d'aliment. Insérez toujours les aliments dans le four à froid.

N°	Type d'aliment	Poids/kg	Accessoire	Niveau de la grille	Consignes
1	Pizza surgelée	0,3-0,6 0,7-1,0	Grande grille	2	Placez la pizza surgelée au centre de la grande grille.
2	Frites au four surgelées	0,3-0,5 (fines) 0,6-0,8 (épaisses)	Plaque à pâtisserie	2	Répartissez uniformément les frites sur la plaque à pâtisserie. Utilisez le premier réglage pour les frites fines et le second pour les frites plus épaisses.
3	Lasagnes maison	0,3-0,5 0,8-1,0	Grande grille	3	Préparez des lasagnes fraîches ou utilisez des lasagnes prêtes à cuire et placez-les dans un plat adapté allant au four. Placez le plat au centre du four.
4	Pizza maison	1,0-1,2 1,3-1,5	Plaque à pâtisserie	2	Placez la pizza sur la plaque. Les plages de poids incluent la garniture (sauce, légumes, jambon, fromage). Le réglage 1 (1,0 à 1,2 kg) convient aux pizzas fines et le réglage 2 (1,3 à 1,5 kg) convient aux pizzas avec beaucoup de garniture.



N°	Type d'aliment	Poids/kg	Accessoire	Niveau de la grille	Consignes
5	Biftecks	0,3-0,6 0,6-0,8	Lèche-frite et petite grille	4	Placez les biftecks marinés côte à côte sur la petite grille. Retournez dès que le signal sonore retentit. Le premier réglage est adapté à la cuisson des biftecks fins, le second à celle des biftecks plus épais.
6	Rôti de bœuf	0,6-0,8 0,9-1,1	Lèche-frite et petite grille	2	Placez le rôti de bœuf mariné sur la petite grille. Retournez dès que le signal sonore retentit.
7	Rôti de porc	0,6-0,8 0,9-1,1	Lèche-frite et petite grille	2	Placez le rôti de porc mariné sur la petite grille. Retournez dès que le signal sonore retentit.
8	Côtelettes d'agneau	0,3-0,4 0,5-0,6	Lèche-frite et petite grille	4	Côtelettes d'agneau marinées Placez les côtelettes d'agneau sur la petite grille. Retournez dès que le signal sonore retentit. Le premier réglage est adapté aux côtelettes fines, le second aux côtelettes plus épaisses.
9	Morceaux de poulet	0,5-0,7 1,0-1,2	Lèche-frite et petite grille	4	Badigeonnez les morceaux de poulet d'huile et d'épices. Placez les morceaux de poulet côte à côte sur la petite grille.
10	Poulet entier	1,0-1,1 1,2-1,3	Lèche-frite et petite grille	2	Badigeonnez le poulet entier d'huile et saupoudrez d'épices. Placez le poulet sur la petite grille. Retournez dès que le signal sonore retentit.
11	Poisson grillé	0,5-0,7 0,8-1,0	Lèche-frite et petite grille	4	Disposez les poissons tête-bêche sur la petite grille. Le premier réglage est adapté à la cuisson de 2 poissons, le second à la cuisson de 4 poissons. Ce programme est adapté à la cuisson de poissons entiers (truite, sandre ou dorade).
12	Légumes grillés	0,4-0,5 0,8-1,0	Lèche-frite	4	Placez les légumes (rondelles de courgettes, morceaux de poivrons, rondelles d'aubergines, champignons et tomates cerises) dans la lèche-frite. Badigeonnez d'un mélange d'huile d'olive, d'herbes et d'épices.
13	Gâteau marbré	0,5-0,6 0,7-0,8 0,9-1,0	Grande grille	2	Versez la pâte dans un moule à gâteau Bundt beurré.
14	Pâte pour flan aux fruits	0,3-0,4 (grand) 0,2-0,3 (tartelettes)	Grande grille	2	Versez la pâte dans un moule à gâteau beurré. Le premier réglage est adapté à la cuisson d'un flan aux fruits, le second à la cuisson de 6 petites tartelettes.
15	Muffins	0,5-0,6 0,7-0,8	Grande grille	2	Versez la pâte dans un moule à pâtisserie métallique noir pour 12 muffins. Le premier réglage est adapté à la cuisson de petits muffins, le second à la cuisson de grands muffins.



# dépannage et codes d'informations

## CONFIGURATION INITIALE

### Premier nettoyage

Nettoyez soigneusement le four avant de l'utiliser pour la première fois. N'utilisez pas de chiffons, de substances ou de détergents abrasifs car ils risqueraient d'endommager les surfaces du four. Utilisez de l'eau chaude savonneuse et un chiffon doux pour nettoyer la plaque à pâtisserie, la lèchefrite, les grilles et les autres accessoires ainsi que les parois intérieures et les rails de guidage du four. Nettoyez la façade à l'aide d'un chiffon propre humide et doux.

**Vérifiez que l'horloge du four est correctement réglée et retirez tous les accessoires du four.**

**Faites fonctionner le four en mode unique avec convection pendant une heure à 200 °C. Cette procédure permet de brûler tous les dépôts dans le four. Une odeur caractéristique est alors générée. Ceci est tout à fait normal. Assurez-vous cependant que votre cuisine est correctement ventilée durant cette opération.**

## DÉPANNAGE

PROBLÈME	SOLUTION
Que faire si le four ne chauffe pas ?	<ul style="list-style-type: none"><li>Le four n'est peut-être pas allumé. Allumez le four.</li><li>L'horloge n'est peut-être pas réglée. Réglez l'horloge.</li><li>Vérifiez que les réglages adéquats ont bien été effectués.</li><li>Il se peut qu'un fusible de votre habitation ait grillé ou que le disjoncteur ait lâché. Remplacez le fusible concerné ou remettez le disjoncteur en marche. Si ce problème se reproduit fréquemment, contactez un électricien.</li></ul>
Que faire lorsque le four ne chauffe pas, même après le réglage de la fonction du four et de la température ?	<ul style="list-style-type: none"><li>Le problème peut provenir des branchements électriques internes. Contactez le centre de services le plus proche.</li></ul>
Que faire lorsqu'un code d'erreur s'affiche et que le four ne chauffe pas ?	<ul style="list-style-type: none"><li>Le branchement du circuit électrique interne est défectueux. Contactez le centre de services le plus proche.</li></ul>
Que faire si l'heure clignote ?	<ul style="list-style-type: none"><li>Une coupure de courant s'est produite. Réglez l'horloge.</li></ul>
Que faire si la lumière du four ne s'allume pas ?	<ul style="list-style-type: none"><li>La lampe du four est défectueuse. Contactez le centre de services le plus proche.</li></ul>
Que faire lorsque le ventilateur fonctionne sans avoir été réglé au préalable ?	<ul style="list-style-type: none"><li>Après utilisation, le ventilateur fonctionne jusqu'au refroidissement total du four. Contactez le centre de services le plus proche si le ventilateur continue de fonctionner après le refroidissement complet du four.</li></ul>

## CODES D'ERREUR

CODE	PROBLÈME	SOLUTION
<b>5-01</b>	Dispositif d'arrêt de sécurité. Le four continue de fonctionner à la température définie pendant une période prolongée. En dessous de 105 °C 16 heures De 105 °C à 240 °C 8 heures De 245 °C à la température maxi. 4 heures	Éteignez le four et retirez-en les aliments. Laissez le four refroidir avant de l'utiliser à nouveau.
<b>5E</b>	Une touche reste appuyée un certain temps.	Nettoyez les touches et assurez-vous de l'absence d'eau sur la surface entourant la touche. Éteignez le four et réessayez. Si ce phénomène se poursuit, contactez votre service d'assistance clientèle SAMSUNG local.
<b>-dE-</b>	Utilisation incorrecte de la plaque séparatrice.	Insérez la plaque séparatrice pour le mode supérieur, double et inférieur. Retirez la plaque séparatrice pour le mode unique.
<b>E- **<sup>1)</sup></b>	Une défaillance du four peut en réduire les performances et représenter un danger pour l'utilisateur. Ne tentez pas de vous en servir.	Contactez votre service d'assistance clientèle SAMSUNG local.

1) \*\* symbolise n'importe quel numéro.

# nettoyage et entretien

## NETTOYAGE VAPEUR (SELON LE MODÈLE)

Si votre four est sale et que vous souhaitez le nettoyer, utilisez le nettoyage vapeur intégré. Le nettoyage vapeur est disponible après refroidissement du four.

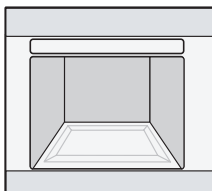

1. Retirez tous les accessoires du four.

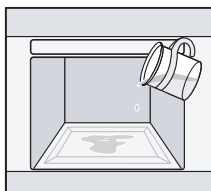

2. Versez 400 ml (3/4 pinte) d'eau dans le fond du four.

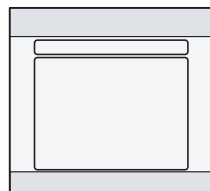

3. Fermez la porte du four.



4. Sélectionnez le nettoyage vapeur à l'aide du bouton de fonctionnement. Lorsque l'affichage commence à clignoter et qu'un signal sonore retentit, l'opération est terminée.

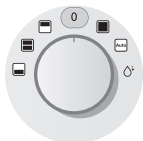

5. Réglez le bouton de fonctionnement sur Arrêt pour arrêter le nettoyage vapeur.

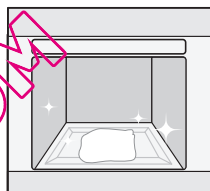

6. Nettoyez l'intérieur du four à l'aide d'un chiffon propre et doux.



### Remarques sur le nettoyage vapeur

- Soyez prudent lorsque vous ouvrez la porte avant la fin du programme de nettoyage vapeur : l'eau située dans le fond du four est extrêmement chaude.
- Ouvrez la porte du four et épongez l'eau restante.
- Ne laissez jamais d'eau, même en très petite quantité, stagner dans le four pendant une durée prolongée (ex. : toute une nuit).
- Nettoyez l'intérieur du four à l'aide d'une éponge et de détergent ou d'une brosse souple. Les traces de salissure incrustées peuvent être retirées à l'aide d'une éponge à récurer en nylon.
- Les dépôts de tartre peuvent être retirés à l'aide d'un chiffon imbibé de vinaigre.
- Utilisez un chiffon doux et de l'eau claire pour nettoyer l'intérieur du four. N'oubliez pas d'essuyer sous le joint de la porte.
- Si le four est très sale, répétez l'opération une fois que le four est froid.
- En cas de taches de graisse importantes (ex. : après avoir fait rôti ou griller des aliments), il est recommandé de frotter les traces de salissure incrustées à l'aide d'un nettoyeur avant d'activer la fonction de nettoyage du four.
- Une fois le nettoyage terminé, laissez la porte du four entrebâillée (à 15 °) pour permettre à la surface émaillée interne de sécher complètement.





## SÉCHAGE RAPIDE

1. Laissez la porte du four entrebâillée à environ 30 °.
2. Réglez le bouton de fonctionnement sur le mode unique.
3. Appuyez sur le bouton de fonction.
4. Sélectionnez la convection à l'aide du bouton de sélection.
5. Réglez un temps de cuisson d'environ 5 minutes et une température de 50 °C.
6. Eteignez le four une fois cette durée écoulée.

## SURFACE ÉMAILLÉE CATALYTIQUE (EN OPTION)

L'habillage amovible est recouvert d'une couche d'émail catalytique gris foncé ; ce revêtement peut progressivement se recouvrir des huiles et graisses circulant dans l'air pendant la cuisson par convection. Ces dépôts finissent par brûler lorsque le four dépasse les 200 °C, pendant les phases de cuisson ou de rôtissage. Plus la température est élevée, plus ces dépôts brûlent rapidement.

1. Retirez tous les accessoires du four.
2. Nettoyez toutes les parois intérieures du four comme décrit dans la section concernant le nettoyage manuel.
3. Réglez le four sur chaleur par le haut et par le bas.
4. Réglez la température sur 250 °C.
5. Faites fonctionner le four pendant environ 1 heure. La durée de fonctionnement dépend du degré de salissure. Les traces de graisse résiduelles disparaîtront progressivement, à chaque nouvelle utilisation du four à haute température.

## NETTOYAGE MANUEL

 **ATTENTION : ASSUREZ-VOUS QUE LE FOUR ET LES ACCESSOIRES SONT FROIDS AVANT DE LES NETTOYER**

### Cavité du four

- Pour le nettoyage des parois intérieures du four, utilisez un chiffon et un nettoyant doux ou de l'eau chaude savonneuse.
- Ne nettoyez pas le joint de la porte à la main.
- N'utilisez pas de tampons à récurer ni d'éponges de nettoyage.
- Afin de ne pas endommager les surfaces émaillées, utilisez un nettoyant spécial four traditionnel.
- Pour ôter la saleté incrustée, utilisez un nettoyant spécial four.

N'utilisez pas de nettoyeurs abrasifs, de brosses dures, d'éponges ou de tampons à récurer, de laine de verre, de couteaux ou d'autres instruments abrasifs.

### Parois externes du four

- Pour le nettoyage des parois extérieures du four, utilisez un chiffon et un nettoyant doux ou de l'eau chaude savonneuse.
- Essuyez à l'aide d'une feuille de papier absorbant ou d'un chiffon sec.
- N'utilisez jamais d'éponges à récurer ni de nettoyeurs corrosifs ou abrasifs.

### Surfaces du four en acier inoxydable

- N'utilisez pas de laine de verre, de tampons à récurer ou de produits abrasifs. Ils risqueraient d'endommager le revêtement.

### Surfaces du four en aluminium

- Essuyez-les délicatement à l'aide d'un chiffon doux et propre ou d'un tissu en microfibre imbibé d'un lave-vitre non agressif.

### Accessoire

Nettoyez les accessoires après chaque nouvelle utilisation et essuyez-les à l'aide d'une feuille de papier absorbant. Au besoin, laissez-les tremper dans de l'eau chaude savonneuse pendant 30 minutes pour en faciliter le nettoyage.





# glissières latérales (selon le modèle)

Il est possible de retirer les deux glissières latérales pour nettoyer l'intérieur du four.

## RETRAIT DES GLISSIÈRES LATÉRALES

1. Appuyez au centre de la partie supérieure de la glissière.

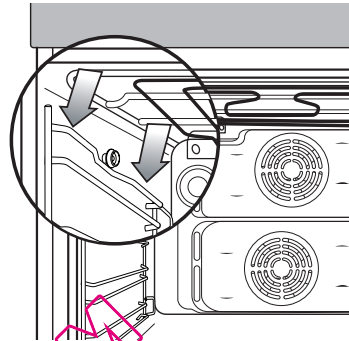

2. Faites pivoter la glissière latérale d'environ 45 °.

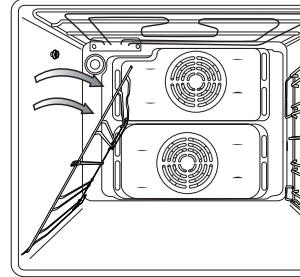

3. Tirez sur la glissière latérale et retirez-la des deux logements inférieurs.

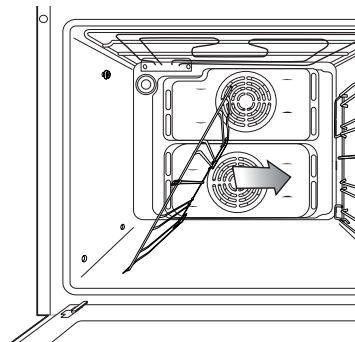

**Assemblage** : Répétez les étapes 1, 2 et 3 dans l'ordre inverse.





notes

---

QUELFOR.COM





DES QUESTIONS OU DES COMMENTAIRES?

PAYS	TÉLÉPHONE	OU SUR INTERNET
AUSTRIA	0810 - SAMSUNG (7267864, € 0,07/min)	<a href="http://www.samsung.com">www.samsung.com</a>
BELGIUM	02-201-24-18	<a href="http://www.samsung.com/be">www.samsung.com/be</a> (Dutch) <a href="http://www.samsung.com/be_fr">www.samsung.com/be_fr</a> (French)
DENMARK	70 70 19 70	<a href="http://www.samsung.com">www.samsung.com</a>
FINLAND	030-6227 515	
FRANCE	01 48 63 00 00	<a href="http://www.samsung.com/fr">www.samsung.com/fr</a>
GERMANY	0180 5 SAMSUNG bzw. 0180 5 7267864 (*0,14 €/Min. aus dem dt. Festnetz, aus dem Mobilfunk max. 0,42 €/Min.)	<a href="http://www.samsung.com">www.samsung.com</a>
ITALIA	800 SAMSUNG(726-7864)	
CYPRUS	8009 4000 only from landline (+30) 210 6897691 from mobile and land line	
GREECE	80111-SAMSUNG (80111 726 7864) only from land line (+30) 210 6897691 from mobile and land line	
LUXEMBURG	261 03 710	
NETHERLANDS	0900-SAMSUNG (0900-7267864) (€ 0,10/Min)	
NORWAY	815 56480	
PORTUGAL	808 20-SAMSUNG(808 20 7267)	
SPAIN	902 - 1 - SAMSUNG (902 172 678)	
SWEDEN	0771 726 7864 (SAMSUNG)	
SWITZERLAND	0848 - SAMSUNG(7267864, CHF 0.08/min)	<a href="http://www.samsung.com/ch">www.samsung.com/ch</a> (German) <a href="http://www.samsung.com/ch_fr">www.samsung.com/ch_fr</a> (French)
U.K	0330 SAMSUNG (7267864)	<a href="http://www.samsung.com">www.samsung.com</a>
EIRE	0818 717100	

Code N° : DG68-00496C



NV66F271-serie  
NV66F272-serie  
NV66F274-serie  
NV66F275-serie  
NV66F277-serie  
NV66F278-serie

# Inbouwwoven gebruikershandleiding

**Planet  
First** **100 %  
Recycled Paper**

Deze handleiding is gemaakt van 100 % gerecycled papier.

imagine the possibilities

NEDERLANDS

Bedankt voor het aanschaffen van dit Samsung-  
product. Voor nog betere service kunt u uw  
product registreren op

[www.samsung.com/register](http://www.samsung.com/register)

**SAMSUNG**

# over deze gebruiksaanwijzing

Hartelijk dank voor uw aanschaf van deze inbouwoven van SAMSUNG.

Deze gebruikershandleiding bevat belangrijke informatie over veiligheid en instructies die u helpen bij de bediening en het onderhoud van uw apparaat.

Lees deze gebruikershandleiding voor gebruik zorgvuldig door en bewaar deze voor raadpleging in de toekomst.

**De volgende symbolen komen in de tekst van deze gebruiksaanwijzing voor:**



**WAARSCHUWING of LET OP**



**Belangrijk**



**Opmerking**

## veiligheidsinstructies

Deze oven mag alleen geïnstalleerd worden door een bevoegd elektricien. De installateur is verantwoordelijk voor de aansluiting op de stroomvoorziening met inachtneming van de relevante veiligheidsaanbevelingen.

### **WAARSCHUWING**

Dit apparaat is niet bedoeld voor gebruik door personen (inclusief kinderen) met een verminderd fysiek, zintuiglijk of mentaal vermogen, of met onvoldoende ervaring en kennis, tenzij deze toestemming of instructies met betrekking tot het gebruik van het apparaat hebben gekregen van een persoon die verantwoordelijk is voor hun veiligheid.

Kinderen dienen onder toezicht te worden gehouden om te voorkomen dat ze met het apparaat gaan spelen.

Indien het netsnoer defect is, moet dit vervangen worden door een speciaal snoer, verkrijgbaar bij de fabrikant of een erkend servicepunt. (Uitsluitend model met vaste bedrading.)

Als het netsnoer is beschadigd, moet u het laten vervangen door de fabrikant of de onderhoudsdienst van de leverancier, of door een andere gekwalificeerde monteur, om gevaarlijke situaties te voorkomen. (Uitsluitend model met netsnoer)

Het apparaat moet na de installatie kunnen worden afgesloten van de stroomvoorziening. U kunt het apparaat afsluiten door de stekker toegankelijk te laten of door een schakelaar in de bedrading in te bouwen overeenkomstig de richtlijnen voor bedrading.



---

Het apparaat wordt heet tijdens het gebruik. Zorg ervoor dat u de verwarmingselementen binnen in de oven nooit aanraakt.

⚠ **WAARSCHUWING:** bereikbare onderdelen kunnen heet worden tijdens het gebruik. Houd jonge kinderen uit de buurt.

---

Als dit apparaat over een stoom- of zelfreinigingsfunctie beschikt, moet gemorst voedsel voor de reiniging worden verwijderd en moet alle kookgerei uit de oven worden verwijderd tijdens koken met stoom of zelfreiniging. (Uitsluitend zelfreinigend model)

---

Als dit apparaat over een zelfreinigingsfunctie beschikt, worden de oppervlakken tijdens het reinigen mogelijk heter dan normaal. Kinderen moeten dan ook op een veilige afstand worden gehouden. (Uitsluitend zelfreinigend model)

---

Gebruik uitsluitend de temperatuursonde die voor deze oven wordt aanbevolen. (Uitsluitend model met temperatuursonde)

---

Gebruik geen stoomreiniger.

⚠ **WAARSCHUWING:** controleer of het apparaat is uitgeschakeld voordat u de lamp vervangt, om elektrische schokken te vermijden.

---

Gebruik geen ruwe schuurmiddelen of metalen schrapers voor het reinigen van de glazen oven deur. Het oppervlak raakt hierdoor bekrast, waardoor het glas kan barsten.

⚠ **WAARSCHUWING:** het apparaat en de bereikbare onderdelen ervan worden heet tijdens gebruik. Zorg ervoor dat u de verwarmingselementen nooit aanraakt. Kinderen jonger dan acht jaar moeten uit de buurt van het apparaat worden gehouden, tenzij ze onder voortdurend toezicht staan.

---

Dit apparaat kan door kinderen vanaf acht jaar en door personen met een verminderd fysiek, zintuiglijk of mentaal vermogen, of gebrek aan ervaring en kennis, worden gebruikt als ze onder toezicht staan of instructies hebben gekregen omtrent het veilige gebruik van het apparaat en ze de risico's begrijpen. Kinderen mogen niet met het apparaat spelen. Reiniging en onderhoud mogen niet zonder supervisie door kinderen worden uitgevoerd.

---



De temperatuur van toegankelijke oppervlakken kan hoog zijn als het apparaat in gebruik is.

De deur of het buitenoppervlak kan heet worden als het apparaat in gebruik is.

Houd het apparaat en het netsnoer buiten het bereik van kinderen jonger dan acht jaar oud.

Dit apparaat is niet bedoeld voor bediening met een externe timer of een apart systeem voor bediening op afstand.

Plaats het rooster met de gebogen kant naar achteren voor ondersteuning bij het verwerken van grote hoeveelheden. (Afhankelijk van het model.)



#### **! LET OP**

Sluit de oven niet aan als deze tijdens het vervoeren beschadigd is geraakt.

Dit apparaat mag alleen worden aangesloten op de stroomvoorziening door een speciaal daarvoor bevoegd elektricien.

Gebruik de oven niet in geval van storing of schade aan het apparaat.

Reparaties mogen alleen worden uitgevoerd door een bevoegd technicus. Slechte reparaties leveren mogelijk gevaarlijke situaties op voor u en anderen. Neem contact op met een SAMSUNG-servicecentrum of uw verkoper als uw oven gerepareerd moet worden.

Elektrische bedrading en snoeren mogen niet in aanraking komen met de oven.

De oven moet worden aangesloten op de stroomvoorziening met een goedgekeurde aardlekschakelaar of zekering. Gebruik nooit verlengsnoeren.

Tijdens reparatie of reiniging dient het apparaat niet aangesloten te zijn.

Wees voorzichtig bij het aansluiten van elektrische apparaten in de buurt van de oven.

Als deze oven over een functie voor stomen beschikt, mag u het apparaat niet gebruiken als de watertoevoercassette beschadigd is. (Uitsluitend model met stoomfunctie)

Als de cassette gebarsten of gescheurd is, gebruikt u deze niet en neemt u contact op met uw dichtstbijzijnde servicecentrum. (Uitsluitend model met stoomfunctie)

Deze oven is bedoeld voor huishoudelijk gebruik.

Tijdens gebruik wordt de binnenzijde van de oven erg heet. Dit kan brandwonden veroorzaken. Raak de verwarmingselementen of binnenkant van de oven niet aan voordat ze voldoende zijn afgekoeld.

Bewaar nooit brandbare materialen in de oven.

De oven wordt erg heet als deze lange tijd wordt gebruikt op een hoge temperatuur.

Wees voorzichtig met het openen van de ovendeur als u de oven gebruikt. Er kan snel hete lucht en stoom ontsnappen.

#### **4\_ veiligheidsinstructies**





Als u gerechten bereidt met alcohol, kan de alcohol verdampen als gevolg van de hoge temperaturen. Deze dampen kunnen vlam vatten als ze in contact komen met hete delen van de oven.

Gebruik voor uw eigen veiligheid geen hogedrukreinigers of stoomreinigers.

Houd kinderen uit de buurt van de oven als deze in gebruik is.

Bevoren voedsel, zoals pizza's, moet worden bereid op het grote rooster. Bij gebruik van de bakplaat kan deze vervormen door te grote temperatuurverschillen.

Giet geen water in de oven als deze heet is. Dit kan beschadigingen aan het emailen oppervlak veroorzaken.

De ovendeur moet tijdens gebruik gesloten zijn.

Bedek de bodem van de oven niet met aluminiumfolie en plaats er geen bakplaten of bakblikken op. De aluminiumfolie houdt de warmte tegen. Dit kan de emailen oppervlakken beschadigen en leidt mogelijk tot slechte resultaten.

Vruchtensappen kunnen onuitwisbare vlekken op de emailen oppervlakken veroorzaken. Gebruik voor het bereiden van vochtig gebak, zoals brownies, de braadslede.

Plaats geen bakspullen op de openstaande ovendeur.

Jonge kinderen mogen het apparaat uitsluitend onder toezicht gebruiken om te voorkomen dat ze ermee gaan spelen.

Houd kinderen uit de buurt van de deur wanneer u deze opent of sluit. Zij kunnen tegen de deur stoten of met hun vingers achter de deur blijven haken.

Ga niet op de deur staan of zitten, leun niet de deur en plaats geen zware voorwerpen op de deur.

Open de deur niet met overdreven veel kracht.

**⚠ WAARSCHUWING:** koppel het apparaat niet los van de hoofdstroomvoorziening, zelfs niet als het bereidingsproces is voltooid.

**⚠ WAARSCHUWING:** laat de deur niet open staan terwijl de oven is ingeschakeld.

Houd kinderen uit de buurt van de deur wanneer u deze opent of sluit. Zij kunnen tegen de deur stoten of met hun vingers achter de deur blijven haken.

## LAMP VERVANGEN

**⚠ Gevaar voor elektrische schokken! Voordat u een van de lampen van de oven vervangt, moet u de volgende maatregelen nemen:**

- Schakel de oven uit.
- Ontkoppel de oven van het lichtnet.
- Bescherm de lamp en het glazen dekseltje door een doek op de bodem van de oven te leggen.
- Lampen kunnen worden aangeschaft bij het SAMSUNG-servicecentrum.





## Lamp achter in de oven

1. Verwijder het dekseltje door het linksom te draaien en verwijder de metalen ring en de platte ring. Reinig het glazen dekseltje. Indien nodig vervangt u de lamp door een 25 watt, 300 °C hittebestendige ovenlamp.

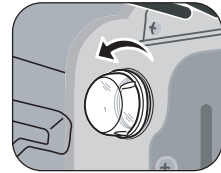

2. Reinig zo nodig het glazen dekseltje, de metalen ring en de plaatring.
3. Zet de metalen ring en de plaatring op het glazen dekseltje.
4. Zet het glazen dekseltje dat u in stap 1 hebt verwijderd terug en draai het rechtsom vast.

## Lamp aan de zijkant van de oven (afhankelijk van het model)

1. Als u het glazen dekseltje wilt verwijderen, houdt u de onderste rand vast met een hand en steek u een plat voorwerp zoals een mes tussen het glas en het frame.

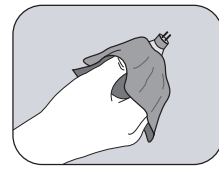
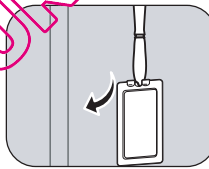

2. Wip het dekseltje eruit.
  3. Indien nodig vervangt u de lamp door een 25-40 watt, 300 °C hittebestendige halogeen-ovenlamp.
-  **Tip:** gebruik bij het vastpakken van een halogeenlamp altijd een droog doekje om te voorkomen dat zweet van de vingers op het oppervlak van de lamp terecht komt. Dit zorgt voor een langere levensduur van de lamp wanneer u deze vervangt.
4. Plaats het glazen dekseltje terug.



# installatie

## Veiligheidsinstructies voor de installatie

Deze oven mag uitsluitend worden geïnstalleerd door een bevoegde electricien. De installateur is verantwoordelijk voor de aansluiting op de stroomvoorziening, met inachtneming van de relevante veiligheidsaanbevelingen.

- Zorg tijdens de installatie voor afscherming van onderdelen die onder stroom staan.
- Het keukenkastje waarin de oven wordt ingebouwd moet voldoen aan de stabiliteitsvereisten die worden beschreven in de standaard DIN 68930.

### Aansluiting op het lichtnet

Als het apparaat niet door middel van een stekker op het lichtnet wordt aangesloten, dient een meerpolige isolatieschakelaar (met ten minste 3 mm ruimte tussen de contacten) te worden aangebracht om te voldoen aan de veiligheidsvoorschriften. Het netsnoer (H05 RR-F of H05 VV-F, min. 2,5 mm<sup>2</sup>) moet voldoende lang zijn om te worden aangesloten op de oven, zelfs wanneer de oven op de grond voor de inbouwkast staat. Open het deksel van het aansluitkastje van de oven aan de achterzijde met een schroevendraaier en draai de schroeven van de kabelklemmen los alvorens u het netsnoer aansluit op de betreffende aansluitpunten. De oven wordt geaard via de aansluiting (). De geel/groene draad (aardeverbinding) moet als eerste worden aangesloten en moet langer zijn dan de andere draden. Als de oven door middel van een stekker op het lichtnet wordt aangesloten, moet de stekker ook toegankelijk zijn nadat de oven is geïnstalleerd. Samsung aanvaardt geen verantwoordelijkheid voor ongevallen die worden veroorzaakt door een ontbrekende of verkeerde aardeaansluiting.

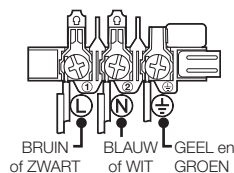

 **WAARSCHUWING:** zorg ervoor dat het netsnoer niet klem komt te zitten tijdens de installatie en voorkom dat het in contact komt met hete onderdelen van de oven.

### Installatie in een kast

Plastic oppervlakken van inbouwmeubilair en hechtmiddel voor de oven moeten bestand zijn tegen een temperatuur van maximaal 90 °C in het meubel en maximaal 75 °C voor aangrenzend meubilair. Samsung neemt geen verantwoordelijkheid op zich voor schade aan plastic oppervlakken of hechtmiddel door hitte.

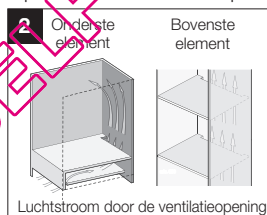
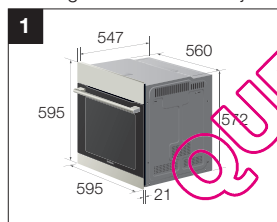

De bodem van het keukenkastje moet een ventilatieopening hebben waar de oven wordt geplaatst. Voor ventilatie moet een gat van ongeveer 50 mm worden opengelaten tussen de onderste plank en de steunwand. Als de oven onder een kookplaat wordt geïnstalleerd, moeten de installatie-instructies van de kookplaat worden opgevolgd.

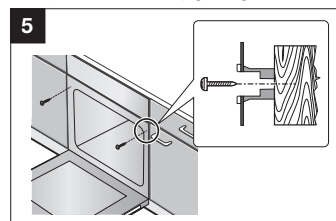
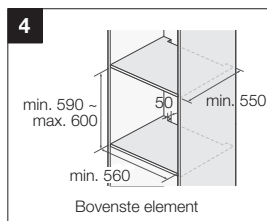
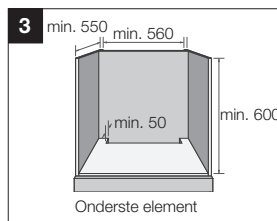

Duw het apparaat volledig in het kastje en zet de oven stevig vast met behulp van 2 schroeven aan beide zijanten. Laat een ruimte van ten minste 5 mm over tussen het apparaat en het aangrenzende kastje.

Verwijder na installatie de vinyl beschermfolie, tape, papier en accessoires van de deur en de binnenkant van de oven. Koppel de oven los van de stroomvoorziening en draai de 2 schroeven aan beide zijanten van de oven los voordat u de oven uit het inbouwmeubel verwijdert.

installatie\_7



**⚠ WAARSCHUWING:** het inbouwmeubel moet een minimale ventilatieopening voor luchttoevoer hebben zoals in de afbeelding wordt weergegeven. Dek de opening niet af met houtpanelen, aangezien deze opening is bedoeld voor ventilatie.

**✍** De voorkant van de oven, zoals de handgreep, kan per model verschillen. Maar de afmeting van de oven in de afbeelding is gelijk.

## de ovendeur reinigen

Bij normaal gebruik mag de ovendeur niet worden verwijderd. Moet de ovendeur toch worden verwijderd, bijvoorbeeld voor reinigingsdoeleinden, dan gaat u als volgt te werk. De ovendeur is zwaar.

### DEUR VERWIJDEREN

Bij normaal gebruik mag de ovendeur niet worden verwijderd. Moet de ovendeur toch worden verwijderd, bijvoorbeeld voor reinigingsdoeleinden, dan gaat u als volgt te werk.

**⚠ LET OP:** de ovendeur is zwaar.

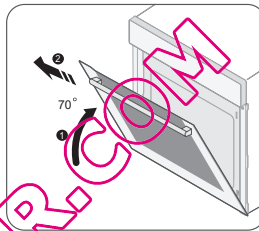
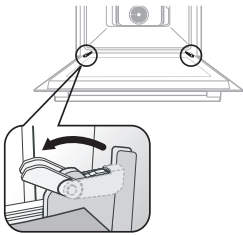

1. Open de kleur en klap de clipjes bij beide scharnieren volledig open.
2. Sluit de deur ongeveer 70°. Pak de zijkanen van de ovendeur aan beide kanten stevig vast en trek de deur omhoog totdat deze uit de scharnieren kan worden genomen.

**✍ TERUGZETTEN:** Voer de stappen 1 en 2 in omgekeerde volgorde uit.

### HET DEURGLAS VERWIJDEREN

De ovendeur is voorzien van drie tegen elkaar geplaatste lagen glas. U kunt deze lagen glas uitnemen en reinigen.

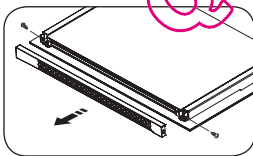

1. Verwijder de twee schroeven aan de linker- en rechterkant van de deur.

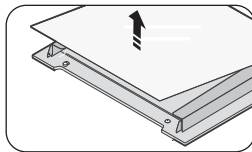

2. Verwijder de afdekking en haal de eerste ruit uit de deur.

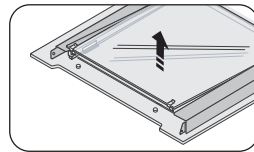

3. Licht de tweede ruit op en verwijder de twee rubberen ruihouzers aan de bovenkant van de ruit. Verwijder vervolgens de derde ruit. Reinig de ruiten met een sopje of met warm water en wrijf deze droog met een zachte droge doek.





**TERUGZETTEN:** Voer de stappen 1, 2 en 3 in omgekeerde volgorde uit.

Het deurglas verschilt per model.

Let bij het terugplaatsen van de binnenste ruit op de richting van de opdruk (zie hieronder).

## AUTOMATISCHE FUNCTIE VOOR ENERGIEBESPARING

- Wanneer u geen functie selecteert tijdens de installatie of het gebruik van de oven in de tijdelijke stopstand, wordt de functie geannuleerd en wordt na 10 minuten de klok weergegeven.
- Licht: Tijdens het bereidingsproces kunt u de ovenlamp uitschakelen door op 'Ovenlamp (lamp of verlichtingr.)' te drukken. Om energie te besparen wordt de ovenverlichting enkele minuten nadat het bereidingsprogramma is begonnen, uitgeschakeld.



## CORRECTE VERWIJDERING VAN DIT PRODUCT (ELEKTRISCHE & ELEKTRONISCHE AFVALAPPARATUUR)

**(Van toepassing in landen waar afval gescheiden wordt ingezameld)**

Dit merkteken op het product, de accessoires of het informatiemateriaal duidt erop dat het product en zijn elektronische accessoires (bv. lader, headset, USB-kabel) niet met ander huishoudelijk afval verwijderd mogen worden aan het einde van hun gebruiksduur. Om mogelijke schade aan het milieu of de menselijke gezondheid door ongecontroleerde afvalverwijdering te voorkomen, moet u deze artikelen van andere soorten afval scheiden en op een verantwoorde manier recycleren, zodat het duurzame hergebruik van materiaalbronnen wordt bevordert.

Huishoudelijke gebruikers moeten contact opnemen met de winkel waar ze dit product hebben gekocht of met de gemeente waar ze wonen om te vernemen waar en hoe ze deze artikelen milieuvriendelijk kunnen laten recycleren.

Zakelijke gebruikers moeten contact opnemen met hun leverancier en de algemene voorwaarden van de koopovereenkomst nalezen. Dit product en zijn elektronische accessoires mogen niet met ander bedrijfsafval voor verwijdering worden gemengd.



# inhoud

---

**BEDIENING** 12 Bediening

12

**ONDERDEEL** 12 Onderdeel

12

**VOORBEELDGERECHTEN** 14 Voorbeeldgerechten

14

**FUNCTIES** 14 Functies

14

**ENKELVOUDIGE MODUS** 15 Enkelvoudige modus

15

**DUBBELE BEREIDING** 16 Dubbele bereiding

16



**INSTELLINGEN**

17

- 17 Bereidingstijd instellen
- 17 Ingestelde tijden wijzigen
- 18 Temperatuur wijzigen
- 18 Tijd instellen
- 18 Kookwekker instellen
- 19 Kookwekker uitschakelen
- 19 Tijdweergave
- 19 Geluidssignaal
- 19 Verlichting
- 19 Toetsenvergrendeling
- 19 Uitgeschakeld

**AUTOMATISCHE BEREIDING**

20

- 20 Automatische bereidingsprogramma's voor enkelvoudige oven

**PROBLEMEN OPLOSSEN & INFORMATIECODES**

22

- 22 Voor het eerste gebruik
- 22 Problemen oplossen
- 23 Informatiecodes

**REINIGING & ONDERHOUD**

24

- 24 Stoomreiniging (afhankelijk van het model)
- 25 Snel drogen
- 25 Katalytisch geëmailleerd oppervlak (optioneel)
- 25 Handmatige reiniging

**GELEIDERS  
(AFHANKELIJK VAN HET MODEL)**

26

- 26 De geleiders verwijderen



# bediening

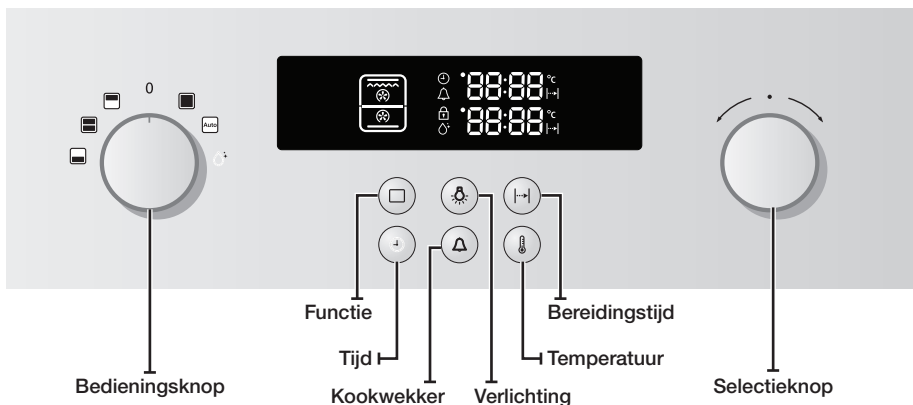

## Voorzijde

Het voorpaneel is verkrijgbaar in verschillende materialen en kleuren, inclusief roestvrijstaal, wit, zwart en glas. Ten behoeve van de verbetering van de kwaliteit kan de vormgeving worden gewijzigd.

# onderdeel

Bij uw nieuwe Samsung-oven wordt een groot aantal accessoires geleverd die van pas kunnen komen bij de bereiding van verschillende maaltijden. Onder andere de verdeelplaat voor de unieke dubbele bereidingsmodus, bakplaten, roosters en een spit om te grillen.



**LET OP:** zorg ervoor dat de accessoires goed worden bevestigd. Zorg altijd voor een vrije ruimte van ten minste 2 cm tussen de bakplaat en de bodem van de oven. Anders zou het geëmailleerde oppervlak kunnen worden beschadigd.



## Verdeelplaat

De verdeelplaat hebt u nodig wanneer u de dubbele bereidingsmodus van de oven wilt gebruiken. De plaat scheidt de oven in een bovenste en onderste compartiment en moet worden aangebracht in steun 3.



## Klein rooster

Het kleine rooster gebruikt u voor het grillen en roosteren van gerechten. Het kan worden gebruikt in combinatie met de opvangschaal om te voorkomen dat vocht op de bodem van de oven terecht komt.

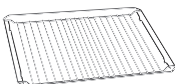

## Groot rooster

Het grote rooster gebruikt u voor het grillen en roosteren van gerechten. U kunt het gebruiken voor stoof- en braadschotels.



**Opvangschaal**

De (diepe) opvangschaal is goed voor braden. Het kan worden gebruikt in combinatie met het kleine rooster om te voorkomen dat er vocht op de bodem van de oven terechtkomt.

**Bakplaat (afhankelijk van het model)**

De (vlakke) bakplaat kan worden gebruikt voor het bereiden van taarten, koekjes en ander gebak.

**Braadspit (afhankelijk van het model)**

Het braadspit kan worden gebruikt voor het braden van gevogelte, bijvoorbeeld kip. Het braadspit kan alleen worden gebruikt in de enkelvoudige modus, op steun 3, omdat het spit moet worden bevestigd aan de adapter op de achterwand. Verwijder de zwarte handgreep tijdens de bereiding.

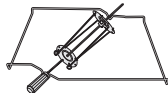
**Braadspit en shaslik (afhankelijk van het model)**

Deze kunt u als volgt gebruiken:

- Plaats de diepe pan (geen onderzetter) op niveau 1 (of op de bodem van de oven als het stuk vlees dat wordt gerosterd te groot is) om de vetten op te vangen.
- Schuif een van de vorken op het spit; plaats het stuk vlees dat u wilt roosteren op het spit.
- Voorgekookte aardappels en groenten kunnen tegelijkertijd langs de rand van de pan worden geplaatst om mee te roosteren.
- Plaats de houder op het middelste niveau en zorg dat de v-vorm zich aan de voorzijde bevindt.
- Voor makkelijker plaatsen van het spit kan eerst het handvat op het botte einde worden geschroefd.
- Plaats het spit op de houder met het spitse einde naar de achterzijde van de oven en druk de punt voorzichtig in het draaimechanisme in de achterwand. Het botte uiteinde van het spit moet rusten in de v-vorm. (Het spit heeft twee uitsteeksels die zich in de buurt van de ovendeur moeten bevinden en die voorkomen dat het spit naar buiten kan bewegen. Ze zijn bovendien bevestigingspunten voor het handvat.)
- Neem het handvat van het spit voordat u de bereiding begint. Na de bereiding schroeft u het handvat weer op het spit om het uit de oven te kunnen nemen.

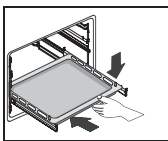
**Telescopische schuifgeleider (afhankelijk van het model)**

- Om de grill, bakplaat of braadpan te plaatsen, schuift u de telescopische geleiders van een bepaald niveau naar buiten voordat u de onderdelen plaatst.
- Plaats de schaal of pan op de geleiders en duw deze volledig terug in de oven.  
Sluit de ovendeur nadat u de telescopische geleiders in de oven hebt geduwd.



# voorbeeldgerechten

Volgens standaard EN 60350

## Bakken

De aanbevelingen voor bakken gelden voor een voorverwarmede oven.

Type gerecht	Gerecht en opmerkingen	Plaatniveau	Bereidingsmodus	Temp. (°C)	Bereidingstijd (min.)
Kleine taart	Bakplaat	3	Normaal	160-180	15-25
	Opvangschaal + Bakplaat	1 + 4	Hete lucht	150-170	20-30
Mager biscuitgebak	Bakblik op grote rooster (antiaanbaklaag, ø 26 cm)	2	Normaal	160-180	20-30
Appeltaart	Grote rooster + Bakplaat + 2 springvormen (antiaanbaklaag, ø 20 cm)	1 + 3	Hete lucht	170-190	80-100
	Grote rooster + 2 springvormen (antiaanbaklaag, ø 20 cm)	1 Diagonaal geplaatst	Normaal	170-190	70-80

## Grillen

Verwarm de lege oven gedurende 5 minuten met de Grote grill-functie voor op maximaal 270 °C.

Type gerecht	Gerecht en opmerkingen	Plaatniveau	Bereidingsmodus	Temp. (°C)	Bereidingstijd (min.)
Tosti's van witbrood	Groot rooster	5	Grote grill	Max.	1e: 1-2 2e: 1-1½
Biefburgers	Kleine rooster + Opvangschaal (om vocht op te vangen)	4/3	Grote grill	Max.	1e: 7-10 2e: 5-8

# functies

Deze oven biedt zes verschillende functies. Afhankelijk van de modus waarin de oven wordt gebruikt, dubbele modus of enkelvoudige modus, kunt u kiezen uit de volgende functies:



### Normaal

Warmte wordt afgegeven door het heteluchtsysteem aan de boven- en onderkant. Dit is de functie die gewoonlijk wordt gebruikt voor het braden en roosteren van vrijwel alle typen gerechten.

Aanbevolen temperatuur: 200 °C



### Hete lucht

De door het heteluchtsysteem gegenereerde hitte wordt door middel van ventilatoren gelijkmatig over de oven verdeeld. Deze functie is bedoeld voor diepvriesgerechten en voor braden.

Aanbevolen temperatuur: 170 °C

**Bovenverwarming + hete lucht**

De door het verwarmingselement aan de bovenkant en het heteluchtsysteem gegenereerde warmte wordt door middel van ventilatoren gelijkmatig over de oven verdeeld. Deze functie wordt gebruikt voor het braden van gerechten met een knapperig korstje, bijvoorbeeld vlees.

Aanbevolen temperatuur: 190 °C

**Onderverwarming + hete lucht**

De door het verwarmingselement aan de onderkant en het heteluchtsysteem gegenereerde warmte wordt door middel van ventilatoren gelijkmatig over de oven verdeeld. Deze functie is bedoeld voor pizza, brood en gebak.

Aanbevolen temperatuur: 190 °C

**Kleine grill**

De warmte wordt afgegeven door het kleine grillelement. Deze functie wordt gebruikt voor kleinere gerechten die minder warmte nodig hebben, zoals vis en gevulde baguettes.

Aanbevolen temperatuur: 240 °C

**Grote grill**

De warmte wordt afgegeven door het grote grillelement. Deze functie wordt gebruikt voor geschulpte gerechten, zoals lasagne, en het roosteren van vlees.

Aanbevolen temperatuur: 240 °C



Sluit de ovendeur wanneer hierin voedsel wordt bereid. Als u de deur open laat staan, kan dit schade aan uw meubilair veroorzaken door kookvet uit het voedsel.

## enkelvoudige modus

In de enkelvoudige modus werkt de oven als een gewone oven. Deze modus wordt gebruikt voor grote hoeveelheden voedsel, of bij gebruik van speciale accessoires, zoals het braadspit. In de enkelvoudige modus kunt u alle ovenfuncties gebruiken.

**Enkelvoudige modus | 01**

Haal de scheidingsplaat uit de oven om de enkelvoudige modus te gebruiken.

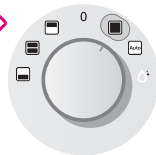

Met de enkelvoudige modus kunt u kiezen uit alle ovenfuncties.

**ENKELVOUDIGE MODUS**

Alle functies zijn beschikbaar in de enkelvoudige modus. In de enkelvoudige modus kunt u de oven gebruiken als een gewone oven.

**Functie instellen | 02**

Haal de scheidingsplaat uit de oven om de enkelvoudige modus te gebruiken.



Draai aan de **Selectieknop** om een instelling te selecteren.

**03 | Temperatuur instellen**

Druk op de toets **Temperatuur**. Het temperatuursymbool gaat knipperen.

enkelvoudige modus\_15



# dubbele bereiding

Deze oven kent een uniek dubbel bereidingsysteem. In het bovenste en onderste compartiment kunt u verschillende gerechten tegelijk bereiden, elk op een eigen temperatuur. U kunt ook alleen in het bovenste of onderste compartiment werken, hetgeen tijd en energie bespaart.

## Dubbele bereidingsmodus | 01

Plaats de scheidingsplaat op steun 3 als u de dubbele bereidingsmodus wilt gebruiken.

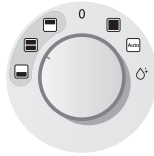

Afhankelijk van de geselecteerde dubbele bereidingsmodus kunt u een van de volgende functies kiezen:

<b>BOVENSTE MODUS</b>		Hete lucht   Bovenverwarming + Hete lucht   Grote en kleine grill De bovenste modus bespaart tijd en energie bij het bereiden van kleinere hoeveelheden voedsel.
<b>DUBBELE BEREIDING</b>		Bovenste en onderste functie in compartimenten Dubbele bereiding maakt het tevens mogelijk twee gerechten tegelijk te bereiden met verschillende functie- en temperatuurinstellingen.
<b>ONDERSTE MODUS</b>		Hete lucht   Onderverwarming + Hete lucht De onderste modus bespaart tijd en energie bij het bereiden van kleinere hoeveelheden voedsel.

**OPMERKING:** Gebruik de steunen 02/03 alleen voor de bovenste modus en 04/05 voor de onderste modus.

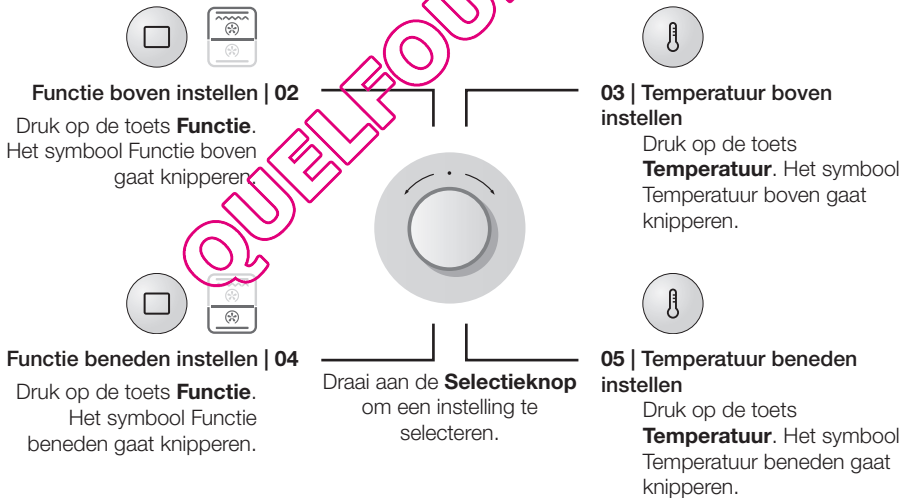

# instellingen

## Automatische functie voor energiebesparing

Wanneer u geen functie selecteert tijdens de installatie of het gebruik van de oven in de tijdelijke stopstand, wordt de functie geannuleerd en wordt na 25 minuten de klok weergegeven.

 In de dubbele bereidingsmodus kunnen verschillende instellingen worden gebruikt voor het bovenste en onderste compartiment, zoals verschillende uitschakeltijden, bereidingstijden, temperaturen en kookwekkerinstellingen. U kunt de instellingen voor de verschillende compartimenten toepassen of wijzigen door de betreffende toets:

**Eenmaal in te drukken:** Bovenste compartiment

**Tweemaal in te drukken:** Onderste compartiment

## BEREIDINGSTIJD INSTELLEN



**Bereidingstijd instellen | 01**  
Druk op de toets **Bereidingstijd**. Het symbool Bereidingstijd gaat knipperen.

Draai aan de **Selectieknop** om een tijd in te stellen.

**02 | Bereidingstijd bevestigen**  
Druk nogmaals op de toets **Bereidingstijd** en wacht 4~5 seconden.

## INGESTELDE TIJDEN WIJZIGEN



**Selecteer de tijd die u wilt wijzigen | 01**  
Druk op de toets **Bereidingstijd**. Het symbool Bereidingstijd gaat knipperen.

Draai aan de **Selectieknop** om een nieuwe bereidingstijd in te stellen.

**02 | De gewijzigde tijd bevestigen**  
Druk nogmaals op de toets **Bereidingstijd**. De nieuwe tijd wordt ingesteld.

## TEMPERATUUR WIJZIGEN





 **Temperatuur instellen | 01**  
Druk op de toets **Temperatuur**. Het temperatuursymbool gaat knipperen.

**02 | Temperatuur bevestigen**  
Draai aan de **Selectieknop** om een nieuwe temperatuur in te stellen.

 Wacht 4~5 seconden totdat de nieuwe temperatuur is ingesteld.

## TIJD INSTELLEN



 **Uren instellen | 01**  
Druk op de toets **Klok**. De uren gaan knipperen.

 **Minuten instellen | 02**  
Druk op de toets **Klok**. De minuten gaan knipperen.

**03 | De tijd bevestigen**  
Draai aan de **Selectieknop** om de klok in te stellen.  
Druk nogmaals op de toets **Klok** om de klok in te stellen.

## KOOKWEKKER INSTELLEN



 **Kookwekker instellen | 01**  
Druk op de toets **Kookwekker**. De kookwekker gaat knipperen.

**02 | Kookwekker bevestigen**  
Draai aan de **Selectieknop** om de timer in te stellen.  
Druk nogmaals op de toets **Kookwekker** en wacht 3 seconden totdat de kookwekker is ingesteld.



## KOOKWEKKER UITSCHAKELEN



Druk minimaal twee seconden op de toets **Kookwekker**. Het wekkersymbool verdwijnt en de tijd wordt weergegeven.

## TIJDWEERGAVE



Druk tijdens het bereidingsproces op de toets **Klok** om de klok weer te geven.

## GELUIDSSIGNAAL



U kunt het geluidssignaal in- en uitschakelen door de toetsen **Klok** en **Bereidingstijd** 3 seconden ingedrukt te houden.

## VERLICHTING



Druk 1x op de toets **Verlichting** om de verlichting in te schakelen, en 2x om deze uit te schakelen.



De lamp aan de onderkant is optioneel.

Druk de toets **Verlichting** 1x in voor volledige verlichting, 2x voor verlichting van het bovenste compartiment, 3x voor verlichting van het onderste compartiment, en 4x om de verlichting uit te schakelen.

## TOETSENVERGREDELING



Druk de toetsen **Bereidingstijd** en **Temperatuur** twee seconden in. Het pictogram Toetsenvergrendeling geeft aan dat de toetsenvergrendeling is ingeschakeld.

## UITGESCHAKELD

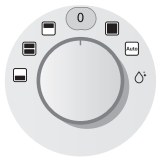

U kunt de oven uitschakelen door de bedieningsknop op '0' te zetten.



# automatische bereiding

In de automatische bereidingsmodus kunt u 15 automatische programma's selecteren voor koken, grillen en bakken.

## De automatische bereidingsmodus selecteren | 01

Haal de scheidingsplaat uit de oven om de automatische bereidingsmodus te gebruiken.

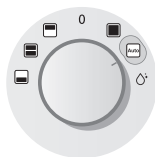

## Recept instellen | 02

Selecteer het gewenste recept door te draaien aan de **Selectieknop**.

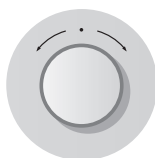

## 03 | Gewicht instellen

Selecteer het gewenste gewicht door te draaien aan de **Selectieknop**.

## AUTOMATISCHE BEREIDINGSPROGRAMMA'S VOOR ENKELVOUDIGE OVEN

In de volgende tabel vindt u 15 automatische programma's voor bereiden, roosteren en bakken. Deze zijn bestemd voor de volledige ovenruimte. Verwijder de verdeelplaat altijd. De tabel bevat de hoeveelheden, gewicht en toepasselijke aanbevelingen. Bereidingsmethoden en -tijden zijn voor het gemak voorgeprogrammeerd. U kunt deze richtlijnen voor de bereiding gebruiken. Plaats het eten altijd in een koude oven.

Nee	Voedselitem	Gewicht/ kg	Onderdeel	Plaatniveau	Aanbevelingen
1	Ingevroren pizza	0,3-0,6 0,7-1,0	Groot rooster	2	Leg de bevroren pizza op het midden van het grote rooster.
2	Diepvriesovenfrites	0,3-0,5 (dun) 0,6-0,8 (dik)	Bakplaat	2	Verdeel de diepvriesovenfrites gelijkmatig over de bakplaat. De eerste instelling is voor dunne Franse friet, de tweede instelling is voor dikke ovenfriet.
3	Zelfgemaakte lasagne	0,3-0,5 0,8-1,0	Groot rooster	3	Maak de verse lasagne klaar of gebruik een kant en klaar product en leg dit in een passende ovenvaste schaal. Plaats het gerecht in het midden van de oven.
4	Zelfgemaakte pizza	1,0-1,2 1,3-1,5	Bakplaat	2	Leg de pizza op de bakplaat. Het gewichtsbereik is inclusief de garnering, zoals saus, groente, ham en kaas. Stand 1 (1,0-1,2 kgr.) is voor dunne pizza's en stand 2 (1,3-1,5 kgr.) is voor pizza's met veel garnering.

20\_automatische bereiding





Nee	Voedselitem	Gewicht/ kg	Onderdeel	Plaatniveau	Aanbevelingen
5	Biefstukken	0,3-0,6 0,6-0,8	Opvangschaal met kleine rooster	4	Leg de gemarineerde biefstukken naast elkaar op het kleine rooster. Omkeren wanneer het geluidssignaal klinkt. De eerste instelling is voor dunne lapjes en de tweede instelling is voor dikke lapjes.
6	Geroosterd rundvlees	0,6-0,8 0,9-1,1	Opvangschaal met kleine rooster	2	Leg het gemarineerde rundvlees op het kleine rooster. Omkeren wanneer het geluidssignaal klinkt.
7	Geroosterd varkensvlees	0,6-0,8 0,9-1,1	Opvangschaal met kleine rooster	2	Leg het gemarineerde varkensvlees op het kleine rooster. Omkeren wanneer het geluidssignaal klinkt.
8	Lamskarbonades	0,3-0,4 0,5-0,6	Opvangschaal met kleine rooster	4	Marineer de lamskarbonades. Leg de lamskarbonades op het kleine rooster. Omkeren wanneer het geluidssignaal klinkt. De eerste instelling is voor dunne karbonades en de tweede instelling is voor dikke karbonades.
9	Kipdelen	0,5-0,7 1,0-1,2	Opvangschaal met kleine rooster	4	Smeer de kipdelen in met olie en kruiden. Leg de kipdelen naast elkaar op het kleine rooster.
10	Hele kip	1,0-1,1 1,2-1,3	Opvangschaal met kleine rooster	2	Smeer de hele kip in met olie en kruiden. Leg de kip op het kleine rooster. Omkeren wanneer het geluidssignaal klinkt.
11	Geroosterde vis	0,5-0,7 0,8-1,0	Opvangschaal met kleine rooster	4	Leg de vis om en om op het kleine rooster. De eerste stand is voor 2 vissen, de tweede is voor 4 vissen. Het programma is geschikt voor hele vissen, zoals forel, snoekbaars of brasem.
12	Ovengroenten	0,4-0,5 0,8-1,0	Opvangschaal	4	Leg de groenten, zoals in plakjes gesneden courgette, paprika, aubergine, champignons en tomaten in een diepe schaal. Insmeren met een mengsel van olijfolie, kruiden en tuinkruiden.
13	Marmercake	0,5-0,6 0,7-0,8 0,9-1,0	Groot rooster	2	Doe het beslag in een passende, ingevette tulbandvorm.
14	Vruchtenvlaai <b>o</b> dem	0,3-0,4 (groot) 0,2-0,3 (taartjes)	Groot rooster	2	Doe het beslag in een ingevette taartbodemvorm De eerste stand is voor een vruchtenvlaai <b>o</b> dem, de tweede voor 6 kleine taartjes.
15	Muffins	0,5-0,6 0,7-0,8	Groot rooster	2	Doe het beslag in een zwarte metalen bakvorm voor 12 muffins. De eerste stand is voor kleine muffins, de tweede is voor grote muffins.

automatische bereiding\_21



# problemen oplossen & informatiecodes

## VOOR HET EERSTE GEBRUIK

### Eerste reiniging

Voordat de oven voor het eerst wordt gebruikt, moet deze grondig worden gereinigd. Gebruik geen schurende reinigingsmiddelen, doeken of substanties. Deze zouden het oppervlak van de oven kunnen beschadigen.

Gebruik warm water, een reinigingsmiddel, en een zachte, schone doek voor het reinigen van de bakplaat, opvangschaal, roosters en overige accessoires, evenals de wanden van de oven en de steunen aan de zijkant van de oven. De voorkant moet worden gereinigd met een vochtige, zachte en schone doek.

**Controleer of de klok van de oven goed is ingesteld en haal alle accessoires uit de oven. Laat de oven in enkelvoudige modus een uur lang draaien in de heteluchtstand op een temperatuur van 200 °C.**

**Bij deze procedure worden eventuele tijdens de productie achtergebleven substanties in de oven verbrand. Hierbij komt een onmiskenbare geur vrij. Dit is normaal. Zorg er voor dat de keuken tijdens deze procedure goed wordt geventileerd.**

## PROBLEMEN OPLOSSEN

PROBLEEM	OPLOSSING
Wat moet ik doen als de oven niet warm wordt?	<ul style="list-style-type: none"><li>• De oven staat mogelijk niet aan. Zet de oven aan.</li><li>• De klok kan niet worden ingesteld. Stel de klok in.</li><li>• Controleer of de vereiste instellingen zijn toegepast.</li><li>• Mogelijk is een stop gesprongen of een aardlekschakelaar geactiveerd. Vervang de stop of reset de aardlekschakelaar. Als dit herhaaldelijk gebeurt, moet u een elektricien bellen.</li></ul>
Wat moet ik doen als de oven niet warm wordt, ondanks dat de functie en temperatuur zijn ingesteld?	<ul style="list-style-type: none"><li>• Er is mogelijk een probleem met de interne elektrische verbindingen. Neem contact op met uw plaatselijke servicecentrum.</li></ul>
Wat moet ik doen als er een foutcode wordt weergegeven en de oven wordt niet verwarmd?	<ul style="list-style-type: none"><li>• Er is een fout in de interne elektrische circuitverbindingen. Neem contact op met uw plaatselijke servicecentrum.</li></ul>
Wat moet ik doen als het tijdsdisplay knippert?	<ul style="list-style-type: none"><li>• Er is een stroomstoring geweest. Stel de klok in.</li></ul>
Wat moet ik doen als de lamp niet aangaat?	<ul style="list-style-type: none"><li>• De ovenlamp is defect. Neem contact op met uw plaatselijke servicecentrum.</li></ul>
Wat moet ik doen als de ventilator van de oven draait zonder dat deze is ingesteld?	<ul style="list-style-type: none"><li>• Na het gebruik wordt de ventilator van de oven geactiveerd en blijft deze draaien tot de oven is afgekoeld. Neem contact op met het plaatselijke servicecentrum als de ventilator na het afkoelen van de oven niet uitgaat.</li></ul>

## INFORMATIECODES

CODE	PROBLEEM	OPLOSSING
<b>5-01</b>	Veiligheidsschakelaar. De oven blijft gedurende lange tijd aanstaan op de ingestelde temperatuur. Lager dan 105 °C 16 uur Tussen 105 °C en 240 °C 8 uur Tussen 245 °C en maximum 4 uur	Zet de oven uit en neem het gerecht uit de oven. Laat de oven afkoelen voor u deze weer gebruikt.
<b>5E</b>	Toets gedurende bepaalde tijd ingedrukt.	Reinig de toetsen en controleer of zich water op het oppervlak rond de toets bevindt. Schakel de oven uit en probeer het opnieuw. Als dit zich opnieuw voordoet, neemt u contact op met het plaatselijke servicecentrum van SAMSUNG.
<b>-dE-</b>	Scheidingsplaat niet goed aangebracht.	Plaats de scheidingsplaat voor bovenste, onderste of dubbele modus. Verwijder de scheidingsplaat voor de enkelvoudige modus.
<b>E- **<sup>1)</sup></b>	Een defect aan de oven kan slechte prestaties en veiligheidsproblemen veroorzaken. Staak direct het gebruik van de oven.	Bel de klantenservice van SAMSUNG.

1) \*\* staat voor elk willekeurig getal.

# reiniging & onderhoud

## STOOMREINIGING (AFHANKELIJK VAN HET MODEL)

Als de oven vuil is en moet worden gereinigd, kunt u de ingebouwde stoomreinigingsfunctie gebruiken. Stoomreiniging is beschikbaar nadat de oven is afgekoeld.

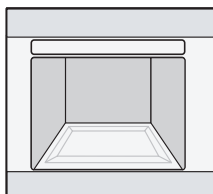

1. Verwijder alle accessoires uit de oven.

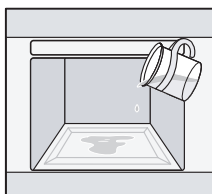

2. Giet 400 ml water op de bodem van de oven.

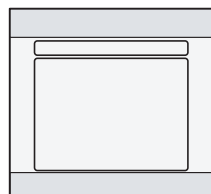

3. Sluit de deur.



4. Zet de bedieningsknop op Stoomreiniging. Wanneer het scherm begint te knipperen en een pieptoon klinkt, is de bewerking voltooid.



5. Zet de bedieningsknop op Uit om de stoomreiniging te beëindigen.

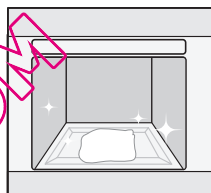

6. Reinig de binnenkant van de oven met een zachte, droge doek.



### Opmerkingen over stoomreiniging

- Wees voorzichtig met het openen van de deur voordat de stoomreiniging is beëindigd. Het water onderin is heet.
- Open de deur en verwijder het resterende water met een spons.
- Laat het restwater nooit gedurende langere tijd, bijvoorbeeld tot de volgende dag, in de oven staan.
- Reinig de binnenkant van de oven met een spons met een reinigingsmiddel of met een zachte borstel. Hardnekkig vuil kan worden verwijderd met een nylon schuursponsje.
- Kalkresten kunnen worden verwijderd met een spons met azijn.
- Gebruik een zachte doek en schoon water voor het reinigen van de binnenkant. Vergeet niet de doek onder de afdichtstrip van de oven deur door te halen.
- Als de oven ernstig vervuild is, kan de procedure worden herhaald wanneer hij is afgekoeld.
- Wanneer de oven bijvoorbeeld ernstig vervuild is met vet, bijvoorbeeld na het roosteren of grillen, wordt aanbevolen dat u reinigingsmiddel op het hardnekkige vuil smeert voordat u de stoomreinigingsfunctie activeert.
- Laat de oven na het reinigen 15 ° openstaan zodat het email van de binnenkant van de oven goed kan drogen.



## SNEL DROGEN

1. Laat de ovendeur ongeveer 30 ° open staan.
2. Zet de bedieningsknop op de enkelvoudige modus.
3. Druk op de functietoets.
4. Selecteer de heteluchtstand met de selectieknop.
5. Stel een bereidingstijd van ongeveer vijf minuten en een temperatuur van 50 °C in.
6. Schakel de oven aan het einde van deze periode uit.

## KATALYTISCH GEËMAILLEERD OPPERVLAK (OPTIONEEL)

De afneembare behuizing is voorzien van een laag donkergrijs katalytisch email dat door de luchtdoorloop tijdens het gebruik van de heteluchtstand bedekt kan worden door olie en vet. Deze afzetting wordt verbrand bij oventemperaturen van 200 °C en hoger, bijvoorbeeld tijdens het bakken of grillen. Hogere temperaturen resulteren in een snellere verbranding.

1. Verwijder alle accessoires uit de oven.
2. Reinig alle oppervlakken aan de binnenkant van de oven zoals beschreven in het gedeelte Handmatige reiniging.
3. Stel de oven zodanig dat zowel van boven als onderen wordt verwarmd.
4. Stel de temperatuur in op 250 °C.
5. Laat de oven ongeveer een uur aanstaan. De duur hangt af van de mate van verontreiniging. Achtergebleven vuil zal bij elk gebruik van de oven op hoge temperaturen geleidelijk aan slijten.

## HANDMATIGE REINIGING

**!** LET OP: ZORG ERVOOR DAT DE OVEN EN HULPSTUKKEN ZIJN AFGEKOELD VOORDAT U BEGINT MET DE REINIGING

### Binnenzijde van de oven

- Voor het schoonmaken van de binnenzijde van de oven gebruikt u een doek en een mild reinigingsmiddel of een warm sopje.
  - Maak de afsluitstrippen niet met de hand schoon.
  - Gebruik geen schuursponsjes.
  - Gebruik gewone ovenreinigingsmiddelen om beschadiging van de geëmailleerde oppervlakken van de oven te voorkomen.
  - Om hardnekkig vuil te verwijderen, gebruikt u een speciale ovenreiniger.
- Gebruik geen schuurmiddelen, harde borstels, schuursponsjes of -doeken, staalwol, messen of andere ruwe middelen.

### Buitenzijde van de oven

- Voor het schoonmaken van de buitenzijde van de oven gebruikt u een doek en een mild reinigingsmiddel of een warm sopje.
- Droog de oven met keukenpapier of een droge doek.
- Gebruik nooit schuursponsjes of bijtende of schurende reinigingsmiddelen.

### Roestvrij stalen voorkant van de oven

- Gebruik geen staalwol, schuursponsjes of andere schurende middelen. Deze kunnen de toplaag beschadigen.

### Aluminium voorkant van de oven

- Veeg het oppervlak voorzichtig schoon met een zachte schone doek of microvezeldoek en een mild glasreinigingsmiddel.

### Onderdeel

Was de accessoires na elk gebruik af en droog deze af met een theedoek. Laat de accessoire zo nodig 30 minuten in een sopje weken om het schoonmaken te vergemakkelijken.





# geleiders (afhankelijk van het model)

Beide geleiders moeten worden verwijderd als u de binnenkant van de oven wilt reinigen.

## DE GELEIDERS VERWIJDEREN

1. Druk in het midden van de bovenste deel van de geleider.

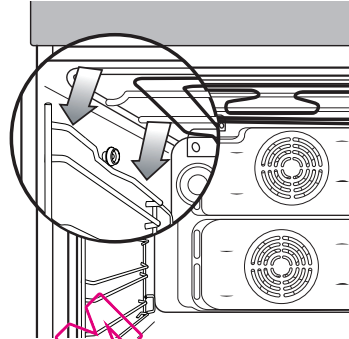

2. Draai de geleider ongeveer 45 °.

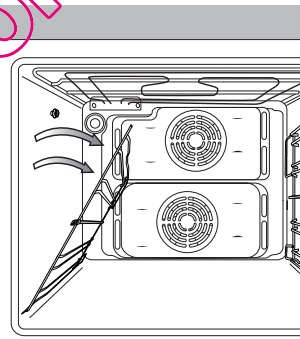

3. Licht de geleiders uit de twee gaten in de bodem.

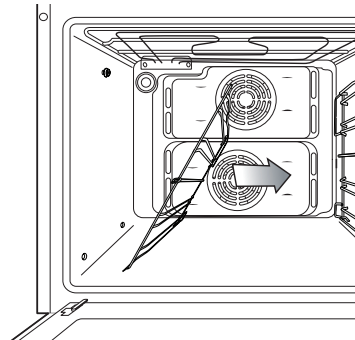

**Terugzetten:** Voer de stappen 1, 2 en 3 in omgekeerde volgorde uit.





memo

---

QUELFOR.COM





VRAGEN OF OPMERKINGEN

LAND	BEL	OF BEZOEK ONS ONLINE OP
AUSTRIA	0810 - SAMSUNG (7267864) (€ 0,07/min)	<a href="http://www.samsung.com">www.samsung.com</a>
BELGIUM	02-201-24-18	<a href="http://www.samsung.com/be">www.samsung.com/be</a> (Dutch) <a href="http://www.samsung.com/be_fr">www.samsung.com/be_fr</a> (French)
DENMARK	70 70 19 70	<a href="http://www.samsung.com">www.samsung.com</a>
FINLAND	030-6227 515	
FRANCE	01 48 63 00 00	<a href="http://www.samsung.com/fr">www.samsung.com/fr</a>
GERMANY	0180 5 SAMSUNG bzw. 0180 5 7267864* (*0,14 €/Min. aus dem dt. Festnetz, aus dem Mobilfunk max. 0,42 €/Min.)	
ITALIA	800 SAMSUNG(726-7864)	
CYPRUS	8009 4000 only from landline (+30) 210 6897691 from mobile and land line	
GREECE	80111-SAMSUNG (80111 726 7864) only from land line (+30) 210 6897691 from mobile and land line	<a href="http://www.samsung.com">www.samsung.com</a>
LUXEMBURG	261 03 710	
NETHERLANDS	0900-SAMSUNG (0900-7267864) (€ 0,10/Min)	
NORWAY	815 56480	
PORTUGAL	808 20-SAMSUNG(808 20 7267)	
SPAIN	902 - 1 - SAMSUNG (902 172 678)	
SWEDEN	0771 726 7864 (SAMSUNG)	
SWITZERLAND	0848 - SAMSUNG(7267864, CHF 0.08/min)	<a href="http://www.samsung.com/ch">www.samsung.com/ch</a> (German) <a href="http://www.samsung.com/ch_fr">www.samsung.com/ch_fr</a> (French)
U.K	0330 SAMSUNG (7267864)	
EIRE	0818 717100	<a href="http://www.samsung.com">www.samsung.com</a>

Codenr.: DG68-00496C





Serie NV66F271  
Serie NV66F272  
Serie NV66F274  
Serie NV66F275  
Serie NV66F277  
Serie NV66F278

# Einbaubackofen

## Benutzerhandbuch

**Planet  
First** **100 %  
Recycled Paper**

Dieses Handbuch ist zu 100 % auf Recyclingpapier gedruckt.

imagine the possibilities

DEUTSCH

Vielen Dank, dass Sie sich für dieses Gerät von Samsung entschieden haben. Für zusätzliche Serviceinformationen registrieren Sie Ihr Gerät unter [www.samsung.com/register](http://www.samsung.com/register)

**SAMSUNG**

# Verwenden dieser Bedienungsanleitung

Vielen Dank, dass Sie sich für einen Einbaubackofen von SAMSUNG entschieden haben.

Diese Bedienungsanleitung enthält wichtige Informationen zur Sicherheit und Anweisungen, die Ihnen helfen sollen, Ihr Gerät zu bedienen und zu pflegen.

Bitte nehmen Sie sich vor der Inbetriebnahme Ihres Backofens Zeit, um diese Bedienungsanleitung zu lesen und halten Sie sie für spätere Nutzung bereit.

**In dieser Bedienungsanleitung werden folgende Symbole verwendet:**



**WARNUNG oder VORSICHT**



**Wichtig**



**Hinweise**

## Sicherheitshinweise

Die Installation dieses Geräts darf nur von einem zugelassenen Elektriker durchgeführt werden. Der Installateur ist dafür verantwortlich, das Gerät an das Stromnetz anzuschließen und dabei die relevanten Sicherheitsbestimmungen zu beachten.

### **WARNUNG**

Dieses Gerät ist nicht zum Gebrauch durch Personen (auch Kinder) mit verminderten körperlichen, sensorischen oder geistigen Fähigkeiten oder einem Mangel an Erfahrung und Wissen bestimmt. Von dieser Regel darf nur abgewichen werden, wenn diese Personen unter Aufsicht stehen oder durch eine für ihre Sicherheit verantwortliche Person eine Unterweisung zur Bedienung des Geräts erhalten haben.

Kinder müssen beaufsichtigt werden, damit sie nicht mit dem Gerät spielen können.

Wenn das Netzkabel defekt ist, muss es durch ein spezielles Kabel oder ein Bauteil ersetzt werden, das beim Hersteller oder einem zugelassenen Servicebetrieb erhältlich ist. (Nur Modelle mit fest installiertem Netzanschluss)

Falls das Netzkabel beschädigt ist, muss es vom Hersteller oder vom Kundendienst bzw. von einer entsprechend qualifizierten Fachkraft ausgetauscht werden, um Gefährdungen auszuschließen. (Nur Geräte mit Netzkabel)

Das Gerät muss so aufgestellt werden, dass es auch nach der Installation vom Netz getrennt werden kann. Dies kann erreicht werden, indem der Stecker stets zugänglich bleibt oder in die fest verlegte Leitung ein Schalter entsprechend den Anschlussvorschriften integriert wird.

## 2\_Verwenden dieser Bedienungsanleitung



Das Gerät erhitzt sich im Betrieb. Es ist Vorsicht geboten, damit Sie die Heizelemente im Innern des Geräts nicht berühren.

⚠ **WARNUNG:** Zugängliche Teile können sich im Betrieb erwärmen. Halten Sie Kinder deshalb fern.

Wenn dieses Gerät über eine Dampf- oder Selbstreinigungsfunktion verfügt, müssen Sie überschüssiges Wasser und Kochutensilien vor Verwendung der Dampf- oder Selbstreinigung aus dem Gerät entfernen. (Nur Modelle mit Reinigungsprogramm)

Wenn dieses Gerät über eine Selbstreinigungsfunktion verfügt, können die Oberflächen während der Selbstreinigung heißer als üblich werden. Kinder müssen deshalb ferngehalten werden. (Nur Modelle mit Reinigungsprogramm)

Verwenden Sie ausschließlich den für dieses Gerät empfohlenen Kerntemperaturfühler. (Nur Modelle mit Kerntemperaturfühler)

Dampfreiniger dürfen nicht verwendet werden.

⚠ **WARNUNG:** Stellen Sie sicher, dass das Gerät ausgeschaltet ist, bevor Sie die Glühlampe auswechseln, da sonst die Gefahr eines Stromschlags besteht.

Benutzen Sie keine scharfen Scheuermittel oder Metallschaber, um den Glaseinsatz der Gerätetür zu reinigen. Sie könnten die Oberfläche zerkratzen und damit das Glas zerbrechen lassen.

⚠ **WARNUNG:** Das Gerät und seine zugänglichen Teile können während des Betriebs heiß werden.  
Es ist Vorsicht geboten, damit Sie die Heizelemente des Geräts nicht berühren. Kinder unter 8 Jahren sollten von dem Gerät ferngehalten werden, es sei denn sie werden ständig beaufsichtigt.

Dieses Gerät kann von Kindern ab 8 Jahren und Personen mit verminderten körperlichen, sensorischen oder geistigen Fähigkeiten oder einem Mangel an Erfahrung und Wissen bedient werden, wenn sie unter Aufsicht stehen oder eine Unterweisung zum sicheren Umgang mit dem Gerät erhalten haben und die damit verbundenen Gefahren verstehen. Kinder dürfen nicht mit dem Gerät spielen. Kinder dürfen das Gerät nur unter Aufsicht reinigen oder warten.





---

Wenn das Gerät im Betrieb ist, können Flächen, die Sie erreichen können, heiß sein.

---

Die Gerätetür oder die Außenflächen können im Betrieb heiß werden.

---

Halten Sie das Gerät und seine Kabel außerhalb der Reichweite von Kindern unter 8 Jahren.

---

Haushaltsgeräte sollen nicht mit einem externen Zeitschalter oder einer separaten Fernbedienung bedient werden.

---

Schieben Sie den Rost so in den Ofen, dass die nach oben gebogene Seite nach hinten weist, damit bei der Zubereitung großer Mengen der verfügbare Platz voll ausgenutzt werden kann. (Je nach Modell)



#### **⚠ VORSICHT**

---

Schließen Sie den Backofen nicht an, wenn er beim Transport beschädigt wurde.

---

Dieses Haushaltsgerät darf nur von einem speziell zugelassenen Elektriker an das Stromnetz angeschlossen werden.

---

Im Fall eines Fehlers oder Schadens am Gerät versuchen Sie nicht, es zu benutzen.

---

Reparaturen dürfen nur von entsprechend geschultem Fachpersonal vorgenommen werden. Unsachgemäß durchgeführte Reparaturen können Sie und andere erheblichen Risiken aussetzen. Wenn Ihr Backofen repariert werden muss, setzen Sie sich bitte mit Ihrem SAMSUNG-Kundendienstcenter oder Ihrem Händler in Verbindung.

---

Elektrische Leitungen und Kabel dürfen nicht den Backofen berühren.

---

Der Backofen wird über einen zugelassenen Sicherungsautomaten oder eine zugelassene Sicherung an das Stromnetz angeschlossen. Verwenden Sie niemals mehrere Mehrfachstecker oder Verlängerungsschnüre.

---

Die Stromversorgung des Geräts wird bei Reparaturen oder beim Reinigen ausgeschaltet.

---

Geben Sie Acht, wenn Sie elektrische Geräte in Netzsteckdosen nahe dem Backofen stecken.

---

Wenn dieses Gerät über eine Dampfgarfunktion verfügt, dürfen Sie es nicht in Betrieb nehmen, wenn der Wasserbehälter beschädigt ist. (Nur Modelle mit Dampfgarfunktion)

---

Wenn der Wasserbehälter in irgendeiner Weise beschädigt ist, verwenden Sie das Gerät nicht und wenden Sie sich an Ihr nächstgelegenes Kundendienstzentrum. (Nur Modelle mit Dampfgarfunktion)

---

Dieser Backofen ist nur für die Verwendung im Haushalt ausgelegt.

---

Während des Betriebs werden die inneren Oberflächen des Backofens so heiß, dass sie Verbrennungen verursachen können. Berühren Sie keine Heizelemente oder Innenflächen des Backofens, ohne diesen ausreichend Zeit zum Abkühlen zu lassen.

---

Lagern Sie kein entflammables Material im Gerät.

---

Die Backofenflächen werden heiß, wenn das Gerät längere Zeit mit hoher Temperatur verwendet wird.

---

Passen Sie beim Kochen auf, wenn Sie die Tür des Backofens öffnen. Heißluft und Dampf können schnell aus dem Backofen austreten.

---

#### **4\_Sicherheitshinweise**





Wenn Sie Gerichte mit Alkohol kochen, kann der Alkohol aufgrund der hohen Temperaturen verdunsten, und dieser Dampf kann Feuer fangen, wenn er mit einem heißen Teil des Backofens in Kontakt kommt.

Zu Ihrer eigenen Sicherheit sollten Sie keine Hochdruckwasser- oder -dampfreiniger verwenden.

Halten Sie Kinder in sicherem Abstand, wenn der Backofen in Gebrauch ist.

Tiefgefrorene Lebensmittel wie Pizzas werden auf dem großen Rost zubereitet. Wenn das Kuchenblech verwendet wird, kann es sich aufgrund der großen Temperaturschwankungen verformen.

Gießen Sie kein Wasser auf den Boden des Backofens, wenn dieser heiß ist. Dies könnte Schäden an der Emailleoberfläche verursachen.

Die Tür des Backofens muss während des Kochens geschlossen sein.

Verkleiden Sie den Boden des Backofens nicht mit Aluminiumfolie, und stellen Sie keine Kuchenbleche oder Behälter darauf. Die Aluminiumfolie sperrt die Hitze aus, sodass es zu Schäden an den Emailleoberflächen und zu schlechten Kochergebnissen kommen kann.

Obstsäfte hinterlassen auf den Emailleoberflächen des Backofens Flecke, die sich möglicherweise nicht mehr entfernen lassen. Wenn Sie sehr feuchte Kuchen backen, verwenden Sie die Fettpfanne.

Stellen Sie keine Backwaren auf die geöffnete Tür des Backofens.

Kleinere Kinder müssen beaufsichtigt werden, damit sie nicht mit dem Gerät spielen können.

Achten Sie beim Öffnen oder Schließen der Gerätetür auf Kinder in der Nähe, da diese gegen die Gerätetür laufen oder ihre Finger einklemmen könnten.

Stellen oder legen Sie keine schweren Gegenstände auf die Gerätetür, und lehnen Sie keine schweren Objekte dagegen.

Öffnen Sie die Gerätetür nicht mit übermäßiger Kraft.

**⚠️ WARNUNG:** Trennen Sie das Gerät nicht vom Stromnetz, auch wenn Sie mit dem Kochen fertig sind.

**⚠️ WARNUNG:** Schließen Sie stets die Gerätetür, wenn Sie Nahrungsmittel im Backofen zubereiten.

Achten Sie beim Öffnen oder Schließen der Gerätetür auf Kinder in der Nähe, da diese gegen die Gerätetür laufen oder ihre Finger einklemmen könnten.

## AUSWECHSELN DER GLÜHLAMPE

**⚠️ Vorsicht – Gefahr von Stromschlägen! Ehe Sie die Glühlampe im Gerät austauschen, ergreifen Sie die folgenden Maßnahmen:**

- Schalten Sie das Gerät aus.
- Trennen Sie das Gerät vom Netz.
- Schützen Sie die Glühbirne im Gerät und die Glasabdeckung durch ein Tuch auf dem Geräteboden vor Zerschlagen.
- Glühbirnen können Sie beim SAMSUNG-Kundendienst erwerben.





## Hintere Lampe

1. Drehen Sie die Kappe gegen den Uhrzeigersinn, um sie zu entfernen, und nehmen Sie den Metall- und den Blechring heraus. Reinigen Sie dann die Glaskappe. Nötigenfalls ersetzen Sie die Lampe durch eine bis 300 °C hitzebeständige Lampe mit 25 Watt.

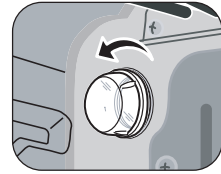

2. Reinigen Sie die Glasabdeckung sowie den Metall- und den Blechring, sofern dies erforderlich ist.
3. Befestigen Sie den Metallring und den Blechring wieder an der Glaskappe.
4. Setzen Sie die Glaskappe wieder analog zu Schritt 1 ein, und drehen Sie sie im Uhrzeigersinn fest.

## Seitliche Lampe (je nach Modell)

1. Zum Entfernen der Glaskappe halten Sie deren unteres Ende mit einer Hand fest, während Sie ein scharfes Teil (beispielsweise ein Messer) zwischen das Glas und den Rahmen schieben.

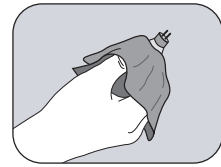
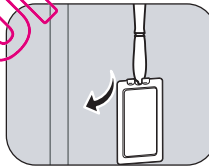

2. Drücken Sie die Kappe dann heraus.
  3. Nötigenfalls ersetzen Sie die Halogenlampe durch eine bis 300 °C hitzebeständige Halogenlampe mit 25 bis 40 Watt.
-  **Tipp:** Verwenden Sie zum Anfassen von Halogenlampen immer ein trockenes Tuch, damit sich keine Fettrückstände von Ihren Fingern auf der Lampe ablagern. Dadurch wird bei einem Austausch die Lebensdauer der neuen Lampe verlängert.
4. Setzen Sie die Glaskappe wieder ein.



# Installation

## ⚠ Sicherheitshinweise für die Installation

Die Installation dieses Backofens darf nur von einem zugelassenen Elektriker durchgeführt werden. Der Installateur ist dafür verantwortlich, das Gerät an das Stromnetz anzuschließen und dabei die relevanten Sicherheitsbestimmungen zu beachten.

- Sorgen Sie für Schutz vor Berührung Strom führender Teile, wenn Sie den Backofen installieren.
- Der Küchenschrank, in den der Backofen eingebaut wird, muss die Stabilitätsanforderungen von DIN 68930 erfüllen.

## Netzanschluss

Wenn das Gerät nicht mit einem Stecker an das Stromnetz angeschlossen wird, muss ein mehrpoliger Trennschalter (mit einem Kontaktabstand von mindestens 3 mm) vorgesehen werden, um die Sicherheitsbestimmungen zu erfüllen. Das Netzkabel (H05 RR-F oder H05 W-F; min. 2,5 mm<sup>2</sup>) muss ausreichend lang sein, damit es an das Gerät angeschlossen werden kann, auch wenn dieser auf dem Boden vor dem Einbauschränk steht. Öffnen Sie die hintere Anschlussverkleidung des Backofens mit Hilfe eines Schlitzschraubendrehers, und entfernen Sie die Schrauben der Kabelklemme, ehe Sie die Strom führenden Kabel in die entsprechenden Anschlussklemmen einführen. Das Gerät wird über die (⚡)-Klemme geerdet. Das gelbgrüne Kabel (Erdungsanschluss) muss länger sein als die anderen Kabel und zuerst angeschlossen werden. Wenn der Backofen mit einem Stecker an das Stromnetz angeschlossen wird, muss dieser Stecker auch nach dem Einsetzen des Backofens zugänglich bleiben. Samsung übernimmt keine Haftung für Unfälle aufgrund fehlender oder fehlerhafter Erdung.

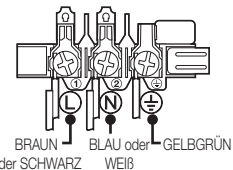

⚠ **WARNUNG:** Achten Sie darauf, das Anschlusskabel während der Installation nicht einzuklemmen, und verhindern Sie, dass es mit heißen Oberflächen des Backofens in Berührung kommt.

## Installation im Küchenschrank

Bei Verwendung von Einbauschränken müssen die Kunststoffoberfläche und für den Backofen verwendeten Klebstoffe eine Hitzebeständigkeit bis 90 °C im Innern des Schränks aufweisen. Benachbarte Möbelstücke müssen bis zu einer Temperatur von 75 °C hitzebeständig sein. Samsung haftet nicht für Schäden an Kunststoffoberflächen oder Klebstoffen, die durch Hitze verursacht werden.

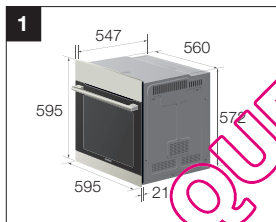

Am Boden des Küchenschranks muss sich an der Stellfläche des Backofens eine Belüftungsöffnung befinden. Für eine optimale Belüftung sollte zwischen dem unteren Boden und der Schrankwand eine Öffnung von 50 mm eingehalten werden. Wenn der Backofen unter einem Herd installiert wird, müssen die Installationsanweisungen für den jeweiligen Herd eingehalten werden.

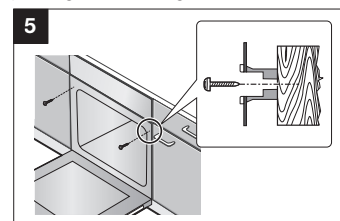
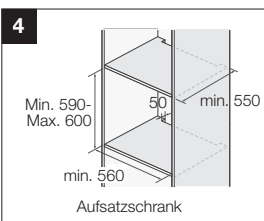
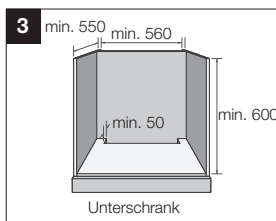

Schieben Sie das Gerät vollständig in den Schrank, und befestigen Sie den Backofen zu beiden Seiten mit Hilfe von 2 Schrauben. Stellen Sie sicher, dass zwischen dem Gerät und dem Nachbarschränk eine Lücke von mindestens 5 mm eingehalten wird.

Entfernen Sie nach der Installation die Vinylschutzfolie sowie sonstige Schutzfolie, Papier und Zubehör von der Gerätetür und aus dem Innern des Backofens. Wenn Sie den Backofen aus dem Schrank ausbauen möchten, trennen Sie zunächst das Gerät vom Stromnetz, und lösen Sie die 2 Schrauben zu beiden Seiten des Geräts.

Installation\_7



- ⚠️ WARNUNG:** Der Einbauschrank muss über eine Belüftungsöffnung mit den Mindestmaßen verfügen, damit wie in der Abbildung gezeigt ein ungehinderter Luftstrom gewährleistet wird. Decken Sie diese Öffnung nicht mit Holzplatten ab, da sie der ordnungsgemäßen Belüftung dient.
- 📏** Das Äußere des Backofens, wie z. B. der Griff, ist je nach Modell unterschiedlich. Die Maße des Geräts stimmen jedoch mit denen in der Abbildung überein.

## Reinigen der Ofenklappe

Im Normalfall darf die Backofentür nicht entfernt werden, sondern nur, wenn dies beispielsweise zum Reinigen erforderlich ist. Die Ofenklappe ist schwer.

### AUSBAU DER GERÄTETÜR

Im Normalfall darf die Backofentür nicht entfernt werden, sondern nur, wenn dies beispielsweise zum Reinigen erforderlich ist.

- ⚠️ VORSICHT:** Die Ofenklappe ist schwer.

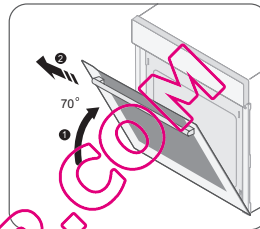
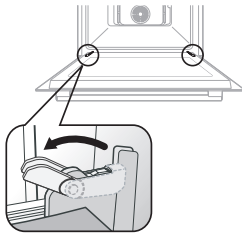

1. Öffnen Sie die Tür und lassen Sie die Clips an den beiden Scharnieren aufklappen.
2. Schließen Sie die Gerätetür halb (etwa 70 °). Fassen Sie die Gerätetür mit beiden Händen in der Mitte und ziehen Sie sie so weit nach oben, dass die Scharniere herausgenommen werden können.

- 👉 WIEDER EINBAUEN:** Wiederholen Sie die Schritte 1 und 2 in umgekehrter Reihenfolge.

### AUSBAU DES GLASEINSATZES DER GERÄTETÜR

Die Ofenklappe verfügt über drei gegen einander angeordnete Glasscheiben. Diese Glasscheiben können zum Reinigen ausgebaut werden.

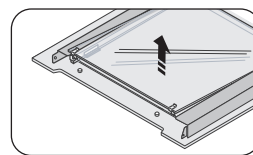
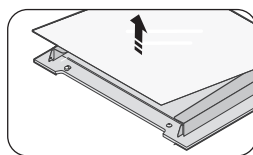
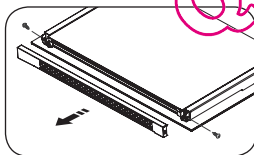

1. Entfernen Sie die beiden Schrauben auf der linken und rechten Seite der Gerätetür.
2. Lösen Sie die Abdeckung und entnehmen Sie Scheibe 1 aus der Gerätetür.
3. Heben Sie die Scheibe 2 an, und entfernen Sie die beiden Gummihalter für das Glas oben an der Scheibe. Entfernen Sie dann Scheibe 3. Reinigen Sie die Scheiben mit warmem Wasser oder Spülmittel. Polieren und trocknen Sie sie mit einem weichen sauberen Tuch.

## 8\_Reinigen der Ofenklappe







**WIEDER EINBAUEN:** Wiederholen Sie die Schritte 1, 2 und 3 in umgekehrter Reihenfolge. Die verschiedenen Gerätetypen verfügen über jeweils 2 bis 4 Glaseinsätze. Achten Sie beim Einbau von Glas 1 (innen) darauf, dass der Aufdruck in die nachfolgend gezeigte Richtung weist.

## AUTOMATISCHE ENERGIESPARFUNKTION

- Wenn Sie das Gerät einstellen oder vorübergehend anhalten und keine weiteren Eingaben machen, wird die aktuelle Funktion nach 10 Minuten abgebrochen, und die Uhrzeit wird im Display angezeigt.
- Beleuchtung: Sie können die Backofenlampe während des Garvorgangs durch Drücken der Taste für die Ofenlampe (Lampe oder Beleuchtung) ausschalten. Zu Energiesparzwecken wird die Backofenbeleuchtung einige Minuten nach Beginn des Garvorgangs deaktiviert.



## KORREKTE ENTSORGUNG VON ALTGERÄTEN (ELEKTROSCHROTT)

**(Gilt für Länder mit Abfalltrennsystemen)**

Die Kennzeichnung auf dem Produkt, Zubehörteilen bzw. auf der dazugehörigen Dokumentation gibt an, dass das Produkt und Zubehörteile (z. B. Ladegerät, Kopfhörer, USB-Kabel) nach ihrer Lebensdauer nicht zusammen mit dem normalen Haushaltsmüll entsorgt werden dürfen. Entsorgen Sie dieses Gerät und Zubehörteile bitte getrennt von anderen Abfällen, um der Umwelt bzw. der menschlichen Gesundheit nicht durch unkontrollierte Müllbeseitigung zu schaden. Helfen Sie mit, das Altgerät und Zubehörteile fachgerecht zu entsorgen, um die nachhaltige Wiederverwertung von stofflichen Ressourcen zu fördern.

Private Nutzer wenden sich an den Händler, bei dem das Produkt gekauft wurde, oder kontaktieren die zuständigen Behörden, um in Erfahrung zu bringen, wo Sie das Altgerät bzw. Zubehörteile für eine umweltfreundliche Entsorgung abgeben können.

Gewerbliche Nutzer wenden sich an ihren Lieferanten und gehen nach den Bedingungen des Verkaufsvertrags vor. Dieses Produkt und elektronische Zubehörteile dürfen nicht zusammen mit anderem Gewerbemüll entsorgt werden.



# Inhalt

---

## **BEDIENELEMENTE DES BACKOFENS**

12 Bedienelemente des Backofens

12

## **ZUBEHÖR**

12 Zubehör

12

## **TESTGERICHTE**

14 Testgerichte

14

## **FUNKTIONEN**

14 Funktionen

14

## **NUTZUNG OHNE GARRAUMTEILER**

15 Nutzung ohne Garraumteiler

15

## **DOPPELGARRAUMBETRIEB**

16 Doppelgarraumbetrieb

16

10\_Inhalt

QUELFOR.COM



**EINSTELLUNGEN**

17

- 17 Garzeit einstellen
- 17 Eingestellte Zeiten ändern
- 18 Temperatur ändern
- 18 Uhrzeit einstellen
- 18 Küchentimer verwenden
- 19 Küchentimer deaktivieren
- 19 Zeitanzeige
- 19 Signalton
- 19 Beleuchtung
- 19 Verriegelung
- 19 Ausschalten

**AUTOMATIKPROGRAMME**

20

- 20 Automatikprogramme für Nutzung ohne Garraumteiler

**FEHLERBEHEBUNG UND  
FEHLERCODES**

22

- 22 Reinigung vor Inbetriebnahme
- 22 Fehlerbehebung
- 23 Fehlercodes

**REINIGUNG UND PFLEGE**

24

- 24 Dampfreinigung (je nach Modell)
- 25 Schnelltrocknen
- 25 Katalytische Emailleoberfläche (optional)
- 25 Manuelle Reinigung

**SEITENGITTER  
(JE NACH MODELL)**

26

- 26 Abnehmen der Seitengitter



# Bedienelemente des Backofens

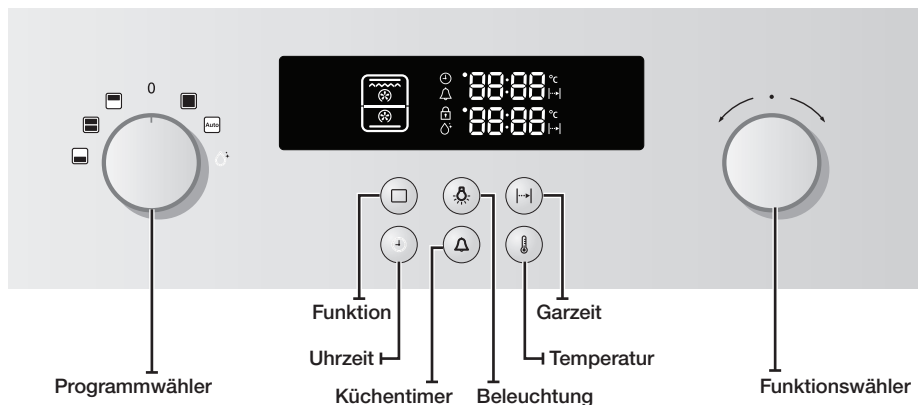

## Design der Gerätefront

Die Front des Geräts ist in verschiedenen Material- und Farbausführungen (Stahl, Weiß, Schwarz und Glas) erhältlich. Änderungen des Designs zur Verbesserung der Qualität vorbehalten.

# Zubehör

Ihr neuer Samsung Backofen wird mit einer Vielzahl von Zubehöerteilen geliefert, die Ihnen beim Zubereiten von Mahlzeiten nützlich sein können. Dazu gehören der Teiler für unseren einzigartigen Doppelgarraummodus, Bleche, Roste und ein Grillspieß.



**VORSICHT:** Vergewissern Sie sich, dass das Zubehör ordnungsgemäß eingesetzt ist. Bleche müssen in einem Abstand von mindestens 2 cm vom Boden des Backofens eingesetzt werden, da andernfalls ihre Emallierung beschädigt werden könnte.



## Garraumteiler

Sie müssen den Garraumteiler einsetzen, wenn Sie den Backofen im Doppelgarraummodus verwenden möchten. Der Garraumteiler trennt den oberen vom unteren Garraum. Er muss in Einschub 3 eingesetzt werden.

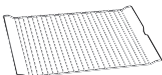

## Kleiner Rost

Der kleine Rost kann zum Grillen und Braten von Gerichten verwendet werden. Wenn Sie ihn in Verbindung mit der Fettpfanne einsetzen, verhindern Sie, dass Bratenflüssigkeiten auf den Boden des Backofens gelangen.



## Großer Rost

Der große Rost kann zum Grillen und Braten von Gerichten verwendet werden. Sie können auch Bräter und andere Töpfe darauf stellen.

**Fettpfanne**

Die (tiefe) Fettpfanne ist gut zum Braten geeignet. Wenn Sie sie in Verbindung mit dem kleinen Rost einsetzen, verhindern Sie, dass Bratenflüssigkeiten auf den Boden des Backofens gelangen.

**Backblech (je nach Modell)**

Das (flache) Backblech kann für die Zubereitung von Kuchen, Keksen und Biskuit verwendet werden.

**Grillspieß (je nach Modell)**

Der Grillspieß kann zum Grillen von Geflügel wie beispielsweise Hühnchen eingesetzt werden. Der Grillspieß kann im Einfachbetrieb nur auf Einschub 3 eingesetzt werden, da er an einen Adapter auf der Ofenrückwand angeschlossen werden muss. Entfernen Sie beim Kochen den schwarzen Handgriff.

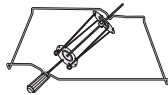
**Drehspieß und Schaschlik (je nach Modell)**

Anwendung:

- Schieben Sie die Fettpfanne (kein Dreifuß) in Einschub 1, um die Bratenflüssigkeit aufzufangen, oder stellen Sie sie auf den Boden des Ofens, wenn das gegrillte Stück Fleisch zu groß ist.
- Schieben Sie zuerst eine der Gabeln auf den Spieß und dann das Stück Fleisch, das gegrillt werden soll.
- Gemüse und vorgekochte Kartoffeln können Sie an den Rand der Fettpfanne legen, damit diese gleichzeitig gegart werden.
- Platzieren Sie die Halterung auf den mittleren Einschub, so dass das „V“-förmige Teil nach vorn weist.
- Der Spieß lässt sich leichter einstecken, wenn der Handgriff an das stumpfe Ende angeschraubt wird.
- Legen Sie den Spieß in der Halterung ab, so dass das spitze Ende zur Rückseite weist, und schieben Sie ihn vorsichtig, bis die Spitze des Spießes in den Drehmechanismus auf der Rückwand des Ofens eingesteckt ist. Das stumpfe Ende des Spießes muss auf der „V“-Form ruhen. (Der Spieß besitzt zwei Ösen. Diese befinden sich in der Nähe der Ofenklappe, damit der Spieß nicht nach vorn rutschen kann. Die Ösen dienen zugleich als Halterung für den Handgriff.)
- Lösen Sie den Handgriff, ehe Sie grillen. Schrauben Sie den Handgriff nach dem Grillen wieder fest, damit Sie den Spieß aus der Halterung entnehmen können.

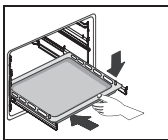
**Ausziehbare Schienen (je nach Modell)**

- Wenn Sie den Rost oder das Back- bzw. Bratblech einschieben möchten, ziehen Sie zunächst die Auszugsschienen einer bestimmten Einschubhöhe heraus.
- Legen Sie den Rost oder das Blech auf die Führungsschienen und schieben Sie diese dann vollständig in den Backofen. Schließen Sie die Tür des Backofens erst, nachdem Sie die ausziehbaren Schienen vollständig in den Backofen geschoben haben.



# Testgerichte

Gemäß EN 60350

## Backen

Die Backempfehlungen beziehen sich auf den vorgeheizten Backofen.

Lebensmittel	Gericht und Hinweise	Einschubhöhe	Kochmodus	Temperatur (°C)	Garzeit (Min.)
Kleingebäck	Backblech	3	Ober- und Unterhitze	160-180	15-25
	Fettpfanne + Backblech	1 + 4	Heißluft	150-170	20-30
Fettfreier Biskuit	Backform auf großem Rost (Dunkel beschichtet, ø 26 cm)	2	Ober- und Unterhitze	160-180	20-30
Gedeckter Apfelkuchen	Großer Rost, Backblech, 2 Springformen (Dunkel beschichtet, ø 20 cm)	1 + 3	Heißluft	170-190	80-100
	Großer Rost, 2 Springformen (Dunkel beschichtet, ø 20 cm)	1 diagonal angeordnet	Ober- und Unterhitze	170-190	70-80

## Grillen

Heizen Sie das leere Gerät 5 Minuten lang mit dem großen Grill bei maximal 270° C vor.

Lebensmittel	Gericht und Hinweise	Einschubhöhe	Kochmodus	Temperatur (°C)	Garzeit (Min.)
Toastbrot	Großer Rost	5	Großer Grill	Max.	1. 1-2 2. 1-1½
Burger (Rindfleisch)	Kleiner Rost, Fettpfanne (zum Auffangen von Flüssigkeit)	4/3	Großer Grill	Max.	1. 7-10 2. 5-8

# Funktionen

Dieser Ofen bietet sechs verschiedene Funktionen. Welche dieser Funktionen Sie aufrufen können, hängt davon ab, in welcher Betriebsart (Doppelgarraum mit Garraumteiler oder großer Garraum ohne Garraumteiler) der Backofen läuft. Wählen Sie zwischen:



### Ober- und Unterhitze

Die Wärme wird vom oberen und unteren Heizsystem erzeugt. Diese Funktion sollte zum Backen von Kuchen und zum Braten von verschiedenerlei Gerichten verwendet werden. Empfohlene Temperatur: 200 °C



### Heißluft

Die durch Heizelemente erzeugte Hitze wird mit Lüftern im Backofen verteilt. Diese Funktion sollte für Tiefgefrorenes und zum Backen verwendet werden. Empfohlene Temperatur: 170 °C



**Oberhitze mit Heißluft**

Die durch das obere Heizsystem und durch Heißluft entstehende Wärme wird durch Lüfter gleichmäßig im Backofen verteilt. Diese Funktion sollte zum Zubereiten von krossen Gerichten wie z. B. Fleisch verwendet werden.  
Empfohlene Temperatur: 190 °C



**Unterhitze mit Heißluft**

Die durch das untere Heizsystem und durch Heißluft entstehende Wärme wird durch Lüfter gleichmäßig im Backofen verteilt. Diese Funktion sollte zum Zubereiten von Pizza, Brot und Kuchen verwendet werden.  
Empfohlene Temperatur: 190 °C



**Kleiner Grill**

Die Wärme wird vom Kleinflächengrill erzeugt. Diese Funktion sollte zum Zubereiten von kleineren Gerichten wie z. B. Fisch oder gefülltes Baguette verwendet werden, da diese eine geringere Hitze benötigen.  
Empfohlene Temperatur: 240 °C



**Großer Grill**

Die Wärme wird vom Großflächengrill erzeugt. Diese Funktion sollte zum Zubereiten von Aufläufen wie z. B. Lasagne und zum Grillen von Fleisch verwendet werden.  
Empfohlene Temperatur: 240 °C



Halten Sie die Gerätetür während des Garvorgangs geschlossen. Bei geöffneter Tür besteht die Gefahr von Beschädigungen an Ihren Möbeln aufgrund von spritzendem Fett.

# Nutzung ohne Garraumteiler

Bei Verwendung ohne Garraumteiler im großen Garraummodus funktioniert das Gerät wie ein herkömmlicher Backofen. Verwenden Sie diese Betriebsart für größere Mengen von Lebensmitteln oder wenn Sie Spezialzubehör wie den Grillspieß einsetzen. Im Einfachbetrieb können Sie alle Ofenfunktionen verwenden.

**Großer Garraummodus auswählen**

Nehmen Sie den Garraumteiler aus dem Backofen, um den Garraum ungeteilt zu verwenden.



Bei Verwendung des großen Garraums können Sie alle Gerätefunktionen verwenden.

**EINFACHBETRIEB**



In dieser Betriebsart sind alle Funktionen verfügbar. Bei Verwendung des großen Garraums können Sie den Backofen in konventioneller Weise einsetzen.



**02 | Funktion auswählen**

Nehmen Sie den Garraumteiler aus dem Backofen, um den Garraum ungeteilt zu verwenden.

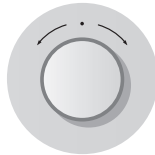

Wählen Sie durch Drehen des **Funktionswählers** die gewünschte Einstellung aus.



**03 | Temperatur einstellen**

Wenn Sie die Taste zum Einstellen der Temperatur drücken, blinkt die Temperaturanzeige.



# Doppelgarraumbetrieb

Dieser Backofen verfügt über das einzigartige Doppelgarraumsystem. Wenn Sie zwei verschiedene Gerichte gleichzeitig zubereiten müssen, können Sie im oberen und unteren Garraum mit zwei verschiedenen Temperaturen arbeiten. Sie können auch, um Zeit und Energie zu sparen, entweder im oberen oder unteren Garraum kochen.

## Doppelgarraummodus auswählen

| 01

Setzen Sie den Garraumteiler in Einschub 3 ein, wenn Sie den Doppelgarraummodus verwenden möchten.

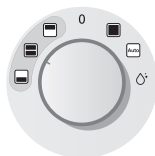

Je nach eingestellter Betriebsart für den Doppelgarraum können Sie zwischen diesen Funktionen wählen:

<b>OBERER GARRAUM</b>		Heißluft   Oberhitze + Heißluft   Großer und Kleiner Grill Durch die Verwendung des oberen Garraums können Sie Energie und Zeit sparen, wenn Sie kleine Mahlzeiten zubereiten.
<b>NUTZUNG MIT GARRAUMTEILER</b>		Getrennte Zubereitung im oberen und unteren Garraum Im Doppelgarraummodus können Sie zwei Mahlzeiten mit unterschiedlichen Funktionen und Temperaturen zubereiten.
<b>UNTERER GARRAUM</b>		Heißluft   Unterhitze + Heißluft Diese Betriebsart spart Energie und Zeit, wenn Sie kleine Mahlzeiten zubereiten.



### HINWEIS:

Die Schritte 02/03 gelten für den oberen Garraum und die Schritte 04/05 für den unteren Garraum.



### Einstellungen für oberen Garraum konfigurieren | 02

Wenn Sie die Taste **Funktion** drücken, blinkt die Anzeige für den oberen Garraum.



### Einstellungen für unteren Garraum konfigurieren | 04

Wenn Sie die Taste **Funktion** drücken, blinkt die Anzeige für den unteren Garraum.



### 03 | Temperatur für oberen Garraum einstellen

Wenn Sie die Taste zum Einstellen der **Temperatur** drücken, blinkt die Temperaturanzeige für den oberen Garraum.



### 05 | Temperatur für unteren Garraum einstellen

Wenn Sie die Taste zum Einstellen der **Temperatur** drücken, blinkt die Temperaturanzeige für den unteren Garraum.

Wählen Sie durch Drehen des **Funktionswählers** die gewünschte Einstellung aus.





# Einstellungen

## Automatische Energiesparfunktion

Wenn Sie das Gerät einstellen oder vorübergehend anhalten und keine weiteren Eingaben machen, wird die aktuelle Funktion nach 25 Minuten abgebrochen, und die Uhrzeit wird im Display angezeigt.

 Im Doppelgarraummodus können Sie für den oberen und unteren Raum unterschiedliche Einstellungen verwenden (z. B. unterschiedliche Abschaltzeiten, Garzeiten, Temperaturen und Alarmeinstellungen). Drücken Sie die entsprechenden Tasten, um die Einstellungen für Garräume zu ändern und zu übernehmen:

**Einmal:** Oberer Garraum

**Zweimal:** Unterer Garraum

## GARZEIT EINSTELLEN

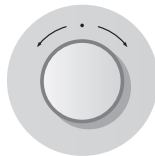

### Garzeit einstellen | 01

Wenn Sie die Taste zum Einstellen der **Garzeit** drücken, blinkt der Garzeitanzeige.

Stellen Sie durch Drehen am **Funktionswähler** die gewünschte Zeit ein.



### 02 | Garzeit bestätigen

Drücken Sie die Taste zum Einstellen der **Garzeit** erneut, oder warten Sie 4 bis 5 Sekunden.

## EINGESTELLTE ZEITEN ÄNDERN

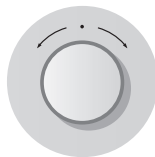

### Gewünschte Zeit einstellen | 01

Wenn Sie die Taste zum Einstellen der **Garzeit** drücken, blinkt der angezeigte Wert.

Drehen Sie den **Funktionswähler** auf die neue Garzeit.



### 02 | Geänderte Zeit bestätigen

Drücken Sie die Taste zum Einstellen der **Garzeit** erneut. Die neue Zeit ist eingestellt.



## TEMPERATUR ÄNDERN



### Temperatur einstellen | 01

Wenn Sie die Taste zum Einstellen der **Temperatur** drücken, blinkt die Temperaturanzeige.

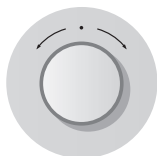

Stellen Sie durch Drehen am **Funktionswähler** die gewünschte Temperatur ein.



### 02 | Temperatur bestätigen

Wenn Sie 4 bis 5 Sekunden lang warten, ist die neue Temperatur eingestellt.

## UHRZEIT EINSTELLEN



### Stunde einstellen | 01

Wenn Sie die Taste zum Einstellen der **Uhrzeit** drücken, blinkt die Stundenanzeige.



Stellen Sie durch Drehen am **Funktionswähler** die gewünschte Zeit ein.



### Minuten einstellen | 02

Wenn Sie die Taste zum Einstellen der **Uhrzeit** drücken, blinkt die Minutenanzeige.



### 03 | Zeit bestätigen

Drücken Sie die Taste zum Einstellen der **Uhrzeit** erneut, um die angezeigte Zeit zu übernehmen.

## KÜCHENTIMER VERWENDEN



### Küchentimer verwenden | 01

Wenn Sie die **Küchentimer-Taste** drücken, blinkt die Alarmanzeige.



Stellen Sie durch Drehen am **Funktionswähler** die gewünschte Alarmzeit ein.



### 02 | Alarmzeit bestätigen

Drücken Sie die **Küchentimer-Taste** erneut, oder warten Sie 3 Sekunden. Nun ist die Alarmzeit eingestellt.

## KÜCHENTIMER DEAKTIVIEREN



Halten Sie die **Küchentimer-Taste** zwei Sekunden lang gedrückt. Die Alarmzeit wird ausgeblendet und die Zeit wird angezeigt.

## ZEITANZEIGE



Wenn Sie während des Garvorgangs die aktuelle Uhrzeit anzuzeigen, drücken Sie die Taste zum Einstellen der **Uhrzeit**.

## SIGNALTON



Um das Tonsignal zu aktivieren bzw. deaktivieren, halten Sie die Tasten zum Einstellen von **Uhrzeit** und **Garzeit** 3 Sekunden lang gedrückt.

## BELEUCHTUNG



Drücken Sie die **Taste für Beleuchtung** einmal, um die Beleuchtung anzuschalten, und zweimal, um sie auszuschalten.



Die untere Beleuchtung ist als Zubehör erhältlich.

Drücken Sie die **Taste für Beleuchtung** einmal für volle Beleuchtung, zweimal für Oberlicht, dreimal für Unterlicht und viermal, um sie auszuschalten.

## VERRIEGELUNG



Halten Sie die Tasten für **Garzeit** und **Temperatur** zwei Sekunden lang gedrückt. Das Schlüsselsymbol zeigt die Verriegelung an.

## AUSSCHALTEN

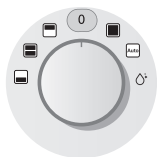

Um den Ofen auszuschalten, drehen Sie den Programmwähler auf „0“.

# Automatikprogramme

Beim automatischen Kochen haben Sie die Wahl zwischen 15 automatischen Kochprogrammen zum Kochen, Braten und Backen.

## Automatikprogramm auswählen | 01

Nehmen Sie den Garraumteiler aus dem Ofen, wenn Sie ein automatisches Kochprogramm verwenden möchten.

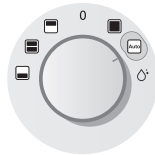

## Rezept auswählen | 02

Wählen Sie durch Drehen am **Funktionswähler** das gewünschte Rezept aus.

## 03 | Gewicht einstellen

Stellen Sie durch Drehen am **Funktionswähler** das gewünschte Gewicht ein.

## AUTOMATIKPROGRAMME FÜR NUTZUNG OHNE GARRAUMTEILER

In der folgenden Tabelle sind 15 Automatikprogramme zum Kochen, Braten und Backen aufgeführt. Diese können nur verwendet werden, wenn Sie mit einem einzigen (großen) Garraum arbeiten. Entfernen Sie immer den Garraumteiler. Es sind die entsprechenden Mengen, Gewichte und Zubereitungsempfehlungen angegeben. Zur einfacheren Handhabung wurden die Garmethode und die Garzeit vorprogrammiert. Verwenden Sie die folgenden Informationen als Zubereitungshinweise. Die Nahrungsmittel immer in den nicht vorgeheizten Backofen legen.

Nummer	Nahrungsmittel	Gewicht/ kg	Zubehör	Einschubhöhe	Hinweis
1	Tiefkühlpizza	0,3-0,6 0,7-1,0	Großer Rost	2	Die tiefgefrorene Pizza in die Mitte des großen Rosts legen.
2	Tiefgefrorene Backofen-Pommes	0,3-0,5 (dünn) 0,6-0,8 (dick)	Backblech	2	Die tiefgefrorenen Pommes Frites auf dem Backblech verteilen. Die erste Einstellung gilt für dünne Pommes Frites, die zweite für breit geschnittene.
3	Hausgemachte Lasagne	0,3-0,5 0,8-1,0	Großer Rost	3	Eine frische Lasagne zubereiten oder ein Fertigprodukt nehmen und in eine ofenfeste Schüssel geeigneter Größe geben. Die Schüssel in die Mitte des Backofens stellen.
4	Pizza, selbst gemacht	1,0-1,2 1,3-1,5	Backblech	2	Die Pizza auf das Blech legen. Die Gewichtsangaben beziehen sich auf die gesamte Pizza mit Belag. Wir empfehlen die Einstellung 1 (1,0-1,2 kg) für Pizzas mit dünnen Böden und Einstellung 2 (1,3-1,5 kg) für Pizzas mit viel Belag.

### 20\_Automatikprogramme



Nummer	Nahrungsmittel	Gewicht/ kg	Zubehör	Einschubhöhe	Hinweis
5	Rindersteaks	0,3-0,6 0,6-0,8	Fettpfanne mit kleinem Rost	4	Die marinierten Rindersteaks nebeneinander auf dem kleinen Rost verteilen. Bei Erklingen des Signaltons wenden. Die erste Einstellung ist für dünne Steaks geeignet, die zweite für dicke.
6	Rinderbraten	0,6-0,8 0,9-1,1	Fettpfanne mit kleinem Rost	2	Das marinierte Rindfleisch auf den kleinen Rost legen. Bei Erklingen des Signaltons wenden.
7	Schweinefleisch	0,6-0,8 0,9-1,1	Fettpfanne mit kleinem Rost	2	Das marinierte Schweinefleisch auf den kleinen Rost legen. Bei Erklingen des Signaltons wenden.
8	Lammkoteletts	0,3-0,4 0,5-0,6	Fettpfanne mit kleinem Rost	4	Lammkoteletts marinieren. Die Lammkoteletts auf dem kleinen Rost verteilen. Bei Erklingen des Signaltons wenden. Die erste Einstellung gilt für dünne Stücke, die zweite für dicke.
9	Hähnchenteile	0,5-0,7 1,0-1,2	Fettpfanne mit kleinem Rost	4	Die Hähnchenteile mit Öl beträufeln und mit Kräutern würzen. Die Hähnchenteile nebeneinander auf den kleinen Rost legen.
10	Ganzes Hähnchen	1,0-1,1 1,2-1,3	Fettpfanne mit kleinem Rost	2	Das ganze Hähnchen mit Öl beträufeln und mit Kräutern würzen. Das Hähnchen auf den kleinen Rost legen. Bei Erklingen des Signaltons wenden.
11	Bratfisch	0,5-0,7 0,8-1,0	Fettpfanne mit kleinem Rost	4	Die Fische Kopf an Schwanzflosse auf den kleinen Rost legen. Die erste Einstellung gilt für 2 Fische, die zweite für 4. Dieses Programm ist für ganze Fische wie Forelle, Zander oder Dorade geeignet.
12	Gebratenes Gemüse	0,4-0,5 0,8-1,0	Fettpfanne	4	Gemüse, z. B. Zucchini- oder Auberginenscheiben, Pilze oder Kirschtomaten, in die Fettpfanne geben. Mit Öl beträufeln und Kräuter und Gewürze hinzugeben.
13	Marmorkuchen	0,5-0,6 0,7-0,8 0,9-1,0	Großer Rost	2	Den Teig in eine gebutterte Napfkuchenform geeigneter Größe geben.
14	Obstkuchenboden	0,3-0,4 (groß) 0,2-0,3 (Törtchen)	Großer Rost	2	Den Teig in eine gebutterte Springform geben. Die erste Einstellung ist für einen Tortenboden, die zweite für 6 kleine Törtchen.
15	Muffins	0,5-0,6 0,7-0,8	Großer Rost	2	Den Teig in eine schwarze Backform aus Metall für zwölf Muffins geben. Die erste Einstellung gilt für kleine Muffins, die zweite für große.



# Fehlerbehebung und Fehlercodes

## REINIGUNG VOR INBETRIEBNAHME

### Erstreinigung

Reinigen Sie den Backofen gründlich, ehe Sie ihn zum ersten Mal verwenden. Verwenden Sie keinesfalls schleifende Reinigungsmittel, Schleiftücher oder schleifende Substanzen, da diese die Ofenflächen beschädigen könnten.

Verwenden Sie warmes Wasser, Reinigungsmittel und ein weiches, sauberes Tuch, um das Backblech, die Fettpfanne, die Roste und das andere Zubehör sowie den Innenraum und die Einschübe an der Backofenseite zu reinigen. Die Frontpartie sollten Sie mit einem feuchten, weichen und sauberen Tuch reinigen.

**Prüfen Sie, ob die Uhr des Backofens korrekt eingestellt ist und nehmen Sie sämtliches Zubehör aus dem Backofen.**

**Lassen Sie den Ofen eine Stunde lang bei 200 °C bei Einfachhitze mit Heißluft laufen.**

**Auf diese Weise verbrennen Sie sämtliche Produktionsrückstände im Ofen. Diese Rückstände erkennen Sie an ihrem unverkennbaren Geruch. Dies ist also normal. Achten Sie in dieser Zeit auf ausreichende Belüftung der Küche.**

## FEHLERBEHEBUNG

PROBLEM	LÖSUNG
Was ist zu tun, wenn der Backofen nicht warm wird?	<ul style="list-style-type: none"><li>• Ist evtl. der Backofen nicht angeschaltet? Backofen anschalten.</li><li>• Ist evtl. die Uhr nicht eingestellt? Stellen Sie die Uhrzeit ein.</li><li>• Prüfen Sie, ob die erforderlichen Einstellungen vorgenommen worden sind.</li><li>• Ist evtl. eine Sicherung durchgebrannt oder hat ein Sicherungsautomat ausgelöst? Ersetzen Sie die Sicherungen, oder schließen Sie den Sicherungsautomaten wieder. Wenn dies wiederholt passiert, rufen Sie einen Elektriker.</li></ul>
Was ist zu tun, wenn der Backofen nicht aufheizt, obwohl die Backofenfunktion und die Temperatur eingestellt wurden?	<ul style="list-style-type: none"><li>• Möglicherweise bestehen Probleme mit den internen elektrischen Verbindungen. Setzen Sie sich mit dem örtlichen Kundendienstzentrum in Verbindung.</li></ul>
Was ist zu tun, wenn ein Fehlercode angezeigt wird und der Backofen nicht aufheizt?	<ul style="list-style-type: none"><li>• Es bestehen Probleme mit den internen elektrischen Verbindungen. Setzen Sie sich mit dem örtlichen Kundendienstzentrum in Verbindung.</li></ul>
Was ist zu tun, wenn die Zeitanzeige blinkt?	<ul style="list-style-type: none"><li>• Es hat einen Stromausfall gegeben. Stellen Sie die Uhrzeit ein.</li></ul>
Was ist zu tun, wenn die Beleuchtung des Backofens nicht angeht?	<ul style="list-style-type: none"><li>• Die Beleuchtung des Backofens ist defekt. Setzen Sie sich mit dem örtlichen Kundendienstzentrum in Verbindung.</li></ul>
Was ist zu tun, wenn der Ventilator des Backofens läuft, ohne eingestellt worden zu sein?	<ul style="list-style-type: none"><li>• Nach der Verwendung läuft der Ventilator des Backofens solange weiter, bis der Backofen abgekühlt ist. Setzen Sie sich mit Ihrem örtlichen Kundendienstcenter in Verbindung, wenn der Ventilator auch nach dem Abkühlen weiterläuft.</li></ul>

## FEHLERCODES

NUMMER	PROBLEM	LÖSUNG
<b>5-01</b>	Sicherheitsabschaltung. Der Backofen läuft längere Zeit bei der eingestellten Temperatur. Unter 105 °C 16 Stunden Von 105 °C bis 240 °C 8 Stunden Von 245 °C bis Max. 4 Stunden	Backofen ausschalten und Lebensmittel entnehmen. Lassen Sie den Backofen vor der weiteren Benutzung abkühlen.
<b>5E</b>	Eine Taste ist permanent gedrückt.	Reinigen Sie die Tasten, und überprüfen Sie, ob sich auf der Oberfläche rund um die Tasten Wasser angesammelt hat. Schalten Sie den Backofen aus, und versuchen Sie die Einstellungen erneut zu programmieren. Wenn das Problem erneut auftritt, wenden Sie sich an das SAMSUNG-Kundendienstzentrum.
<b>-dE-</b>	Garraumteiler wird falsch verwendet.	Setzen Sie den Garraumteiler für die Zubereitung im Doppelgarraummodus, in den oberen oder unteren Garraum ein. Entnehmen Sie für den Einfachbetrieb den Garraumteiler.
<b>E-***<sup>1)</sup></b>	Ein Fehler des Backofens kann schwache Leistung und Sicherheitsprobleme verursachen. Verwenden Sie den Backofen ab sofort nicht mehr.	Setzen Sie sich mit dem örtlichen SAMSUNG-Kundendienstcenter in Verbindung.

1) \*\* Gültig für alle Zahlen.

# Reinigung und Pflege

## DAMPFREINIGUNG (JE NACH MODELL)

Wenn Ihr Backofen schmutzig ist und gereinigt werden muss, verwenden Sie die eingebaute Dampfreinigung. Die Dampfreinigung kann verwendet werden, wenn der Backofen abgekühlt ist.

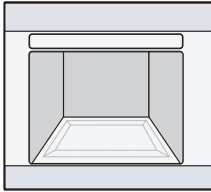

1. Entnehmen Sie das gesamte Zubehör aus dem Backofen.

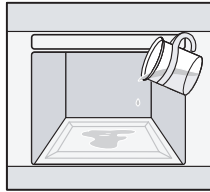

2. Gießen Sie ca. 400 ml Wasser auf den Boden des Backofens.

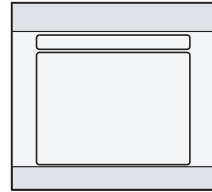

3. Schließen Sie die Backofentür.



4. Stellen Sie den Programmwähler auf Dampfreinigung. Sobald der Vorgang abgeschlossen ist, beginnt die Anzeige zu blinken, und ein Signalton markiert das Ende.

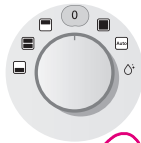

5. Stellen Sie den Programmwähler auf Aus, um die Dampfreinigung zu beenden.

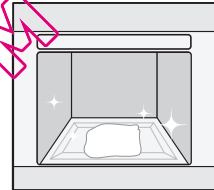

6. Reinigen Sie das Innere des Backofens mit einem weichen sauberen Tuch.

### Hinweise zur Dampfreinigung

- Seien Sie vorsichtig, wenn Sie die Gerätetür vor Ende der Dampfreinigung öffnen. Das Wasser auf dem Boden ist heiß.
- Öffnen Sie die Backofentür und entfernen Sie das restliche Wasser mit einem Schwamm.
- Lassen Sie niemals Restwasser für längere Zeit im Backofen, z. B. über Nacht.
- Reinigen Sie das Innere des Backofens mit einem Schwamm und Reinigungsmittel oder mit einer weichen Bürste. Hartnäckiger Schmutz kann mit einem Kunststoffkratzer entfernt werden.
- Kalkrückstände lassen sich mit einem essiggetränkten Tuch entfernen.
- Entfernen Sie die Putzrückstände im Inneren des Backofens mit einem weichen Tuch und klarem Wasser. Vergessen Sie nicht, auch unter der Backofendichtung zu reinigen.
- Wenn der Backofen stark verschmutzt ist, können Sie den Vorgang nach dem Abkühlen des Backofens wiederholen.
- Wenn der Backofen stark mit Fett verunreinigt ist, beispielsweise nach dem Braten oder Grillen, empfiehlt es sich, erst den hartnäckigen Schmutz mit Reinigungsmittel einzureiben und dann die Backofenreinigungsfunktion zu aktivieren.
- Lassen Sie die Tür nach der Reinigung in einem Winkel von etwa 15 ° geöffnet, damit die innere Emailleoberfläche vollständig trocknen kann.





## SCHNELLTROCKNEN

1. Lassen Sie die Gerätetür in einem Winkel von etwa 30 ° geöffnet.
2. Stellen Sie den Programmwähler auf den Betrieb ohne Garraumteiler.
3. Drücken Sie die Taste Funktion.
4. Stellen Sie das Gerät mit dem Funktionswähler auf Heißluftbetrieb ein.
5. Stellen Sie eine Garzeit von etwa 5 Minuten und eine Temperatur von 50 ° C ein.
6. Schalten Sie den Backofen nach Ablauf dieser Zeit aus.

## KATALYTISCHE EMAILLEOBERFLÄCHE (OPTIONAL)

Die auswechselbare Abdeckung ist mit einem dunkelgrauen katalytischen Email bedeckt, das im Heißluftbetrieb mit Öl und Fett verschmutzt werden kann. Diese Ablagerungen brennen bei Backofentemperaturen von 200 ° C und mehr ab, wie sie zum Beispiel beim Backen oder Braten auftreten. Höhere Temperaturen führen zu schnellerem Abbrennen.

1. Entnehmen Sie das gesamte Zubehör aus dem Backofen.
2. Reinigen Sie alle Innenflächen des Backofens so, wie im Abschnitt zur Reinigung unten beschrieben.
3. Stellen Sie den Backofen auf Ober- und Unterhitze.
4. Stellen Sie die Temperatur auf 250 ° C.
5. Lassen Sie den Backofen 1 Stunde lang in Betrieb. Die Dauer hängt vom Grad der Verschmutzung ab. Die Restverschmutzung verschwindet mit jeder späteren Verwendung des Backofens bei hohen Temperaturen allmählich.

## MANUELLE REINIGUNG

 **VORSICHT:** STELLEN SIE SICHER, DASS DER BACKOFEN UND DAS ZUBEHÖR VOR DEM REINIGEN ABGEKÜHLT SIND.

### Innenseite des Backofens

- Zum Reinigen der Innenflächen des Backofens verwenden Sie ein sauberes Tuch und ein mildes Reinigungsmittel oder warmes Seifenwasser.
- Reinigen Sie die Dichtungen der Backofentür nicht von Hand.
- Verwenden Sie keine Scheuer- oder Reinigungsschwämme.
- Um Beschädigungen der emaillierten Flächen des Backofens zu vermeiden, verwenden Sie handelsübliche Backofenreiniger.
- Um schwere Verunreinigungen zu entfernen, verwenden Sie einen speziellen Backofenreiniger.

Verwenden Sie keinesfalls schleifende Reinigungsmittel, harte Bürsten, Schleifschwämme oder -tücher, Stahlwolle, Messer oder andere schleifende Materialien.

### Außenseiten des Backofens

- Zum Reinigen der Außenflächen des Backofens verwenden Sie ein sauberes Tuch und ein mildes Reinigungsmittel oder warmes Seifenwasser.
- Verwenden Sie zum Trocknen ein Küchentuch oder ein trockenes Handtuch.
- Verwenden Sie keine scheuernden, ätzenden oder schleifenden Reinigungsmittel.

### Backofenfronten aus rostfreiem Stahl

- Verwenden Sie keine Stahlwolle, Scheuerschwämme oder andere Schleifmittel. Sie könnten die Oberfläche beschädigen.

### Backofenfronten aus Aluminium

- Wischen Sie die Oberfläche vorsichtig mit einem weichen Tuch oder einem Mikrofasertuch ab, und verwenden Sie dabei ein mildes Fensterreinigungsmittel.

## Zubehör

Waschen Sie sämtliches Zubehör nach jeder Verwendung, und trocknen Sie die Teile mit einem Küchenhandtuch ab. Das Reinigen ist leichter, wenn Sie die Gegenstände etwa 30 Minuten lang in warmem Seifenwasser einweichen.





# Seitengitter (je nach Modell)

Zum Reinigen des Ofens können die seitlichen Schienen abgenommen werden.

## ABNEHMEN DER SEITENGITTER

1. Drücken Sie mittig auf den oberen Bereich des Seitengitters.

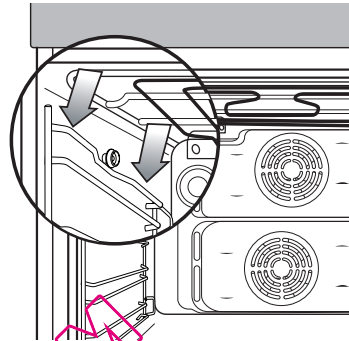

2. Kippen Sie das Seitengitter um etwa 45 °.

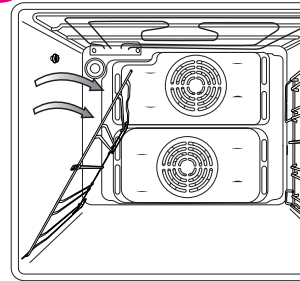

3. Ziehen Sie das Seitengitter aus den beiden unteren Bohrungen heraus.

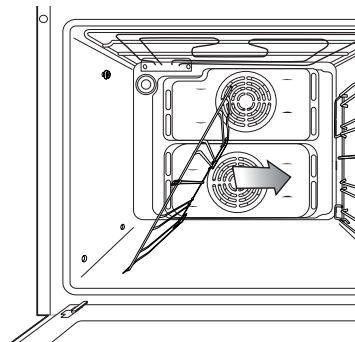

**Einbau** : Wiederholen Sie die Schritte 1, 2 und 3 in umgekehrter Reihenfolge.





Notizen

---

QUELFOR.COM





Bei Fragen oder Hinweisen

LAND	RUFEN SIE UNS AN	ODER BESUCHEN SIE UNS UNTER
AUSTRIA	0810 - SAMSUNG (7267864) (€ 0,07/min)	<a href="http://www.samsung.com">www.samsung.com</a>
BELGIUM	02-201-24-18	<a href="http://www.samsung.com/be">www.samsung.com/be</a> (Dutch) <a href="http://www.samsung.com/be_fr">www.samsung.com/be_fr</a> (French)
DENMARK	70 70 19 70	<a href="http://www.samsung.com">www.samsung.com</a>
FINLAND	030-6227 515	
FRANCE	01 48 63 00 00	<a href="http://www.samsung.com/fr">www.samsung.com/fr</a>
GERMANY	0180 5 SAMSUNG bzw. 0180 5 7267864* (*0,14 €/Min. aus dem dt. Festnetz, aus dem Mobilfunk max. 0,42 €/Min.)	<a href="http://www.samsung.com">www.samsung.com</a>
ITALIA	800 SAMSUNG(726-7864)	
CYPRUS	8009 4000 only from landline (+30) 210 6897691 from mobile and land line	
GREECE	80111-SAMSUNG (80111 726 7864) only from land line (+30) 210 6897691 from mobile and land line	
LUXEMBURG	261 03 710	
NETHERLANDS	0900-SAMSUNG (0900-7267864) (€ 0,10/Min)	
NORWAY	815 56480	
PORTUGAL	808 20-SAMSUNG(808 20 7267)	
SPAIN	902 - 1 - SAMSUNG (902 172 678)	
SWEDEN	0771 726 7864 (SAMSUNG)	
SWITZERLAND	0848 - SAMSUNG(7267864, CHF 0.08/min)	<a href="http://www.samsung.com/ch">www.samsung.com/ch</a> (German) <a href="http://www.samsung.com/ch_fr">www.samsung.com/ch_fr</a> (French)
U.K	0330 SAMSUNG (7267864)	<a href="http://www.samsung.com">www.samsung.com</a>
EIRE	0818 717100	

Code-Nr.: DG68-00496C

