

PROLINE

COOKY

MINI OVEN
FOUR POSABLE
BAKOVEN
FORNETTI
TROUBA
RÚRA
MINI HORNŮ



OPERATING INSTRUCTIONS

MANUEL D'UTILISATION

HANDLEIDING



ISTRUZIONI OPERATIVE

MANUAL DE INSTRUCCIONES



NÁVOD K OBSLUZE

NÁVOD NA OBSLUHU

WARNINGS

- TM** This appliance is intended for domestic household use only and should not be used for any other purpose or in any other application, such as for non-domestic use or in a commercial environment.
- TM** If the supply cord is damaged, it must be replaced by the manufacturer, its service agent or similarly qualified persons in order to avoid a hazard.
- TM** This appliance can be used by children aged from 8 years and above and persons with reduced physical, sensory or mental capabilities or lack of experience and knowledge if they have been given supervision or instruction concerning use of the appliance in a safe way and understand the hazards involved. Children shall not play with the appliance. Cleaning and user maintenance shall not be made by children unless they are older than 8 and supervised.

TM Keep the appliance and its cord out of reach of children less than 8 years.

TM The appliance is not intended to be operated by means of an external timer or separate remote-control system.

TM  The surfaces are liable to get hot during use.

TM The temperature of accessible surfaces may be high when the appliance is operating.

IMPORTANT SAFETY INSTRUCTIONS

- * Do not touch hot surfaces. Use handles.
- * Unplug oven from the mains socket when not in use and before cleaning. Allow to cool before cleaning or handling.
- * To avoid burns, use extreme caution when removing tray or disposing of hot grease.
- * Do not place paper, cardboard, plastic in the oven.
- * Do not cover crumb tray or any part of the oven with metal foil. This will cause overheating of the oven.
- * Oversize foods and metal utensils must not be inserted in the oven as they may cause a risk of fire or electric shock.
- * A fire may occur if the oven is covered or too close to flammable materials such as curtains, drapes or wooden panels when in operation.
- * Do not store any items on top of the oven when in operation.
- * The rear surface of appliance should be placed against a wall.

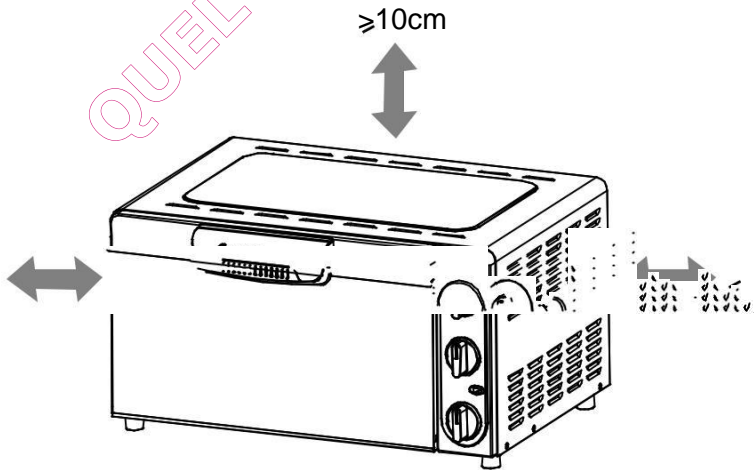

PRODUCT INTRODUCTION

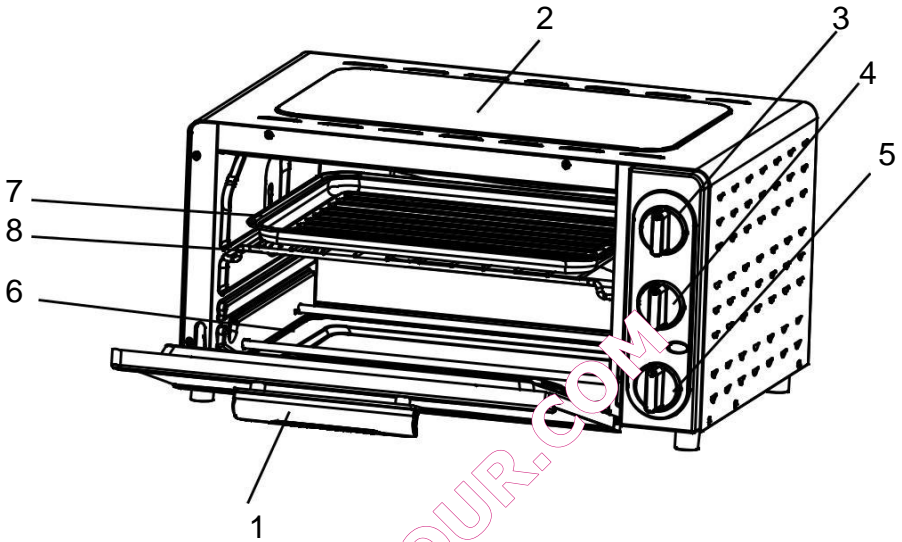

1. Door handle
2. Housing
3. Thermostat
4. Function knob

5. Time knob
6. Crumb tray
7. Baking tray
8. Baking rack

CONTROL SETTINGS

TEMPERATURE SETTING

Turn the thermostat clockwise to the desired temperature.

The temperature can be set from 70 °C to 230 °C.

FUNCTION SETTING

The oven provides two functions for versatile cooking.

- Broil (☰): The upper heating elements are working when the function is selected.
- Toast (☒): The upper and lower heating elements are working when the function is selected.
- OFF: No function is selected.

TIME SETTING

The timer can be set up to 60 minutes. The oven will not work without the timer being set. When the timer knob is set to the Off position, the oven will shut off.

To set the required operating time, turn the timer knob clockwise. The red indicator light will illuminate. After the time has elapsed, a bell sound will be heard.

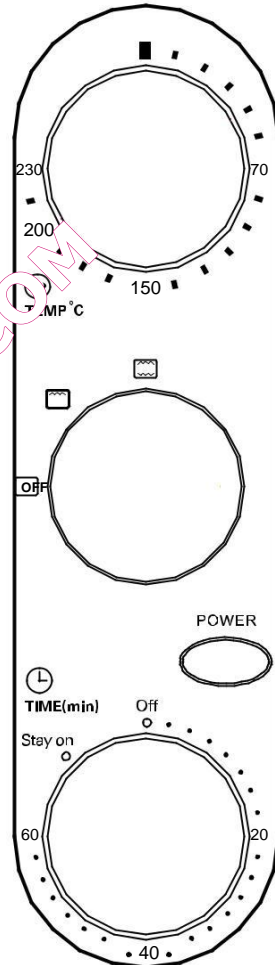

Adjusting Time

Timer can be changed during cooking. Turn the timer knob to the required time.

NOTE: When setting the timer knob for less than 5 minutes, always turn the timer knob to over 20 minutes and then rotate back to your selected time. This will ensure a safe and accurate timer setting.

Stay On

If you want to use the oven without time control, turn the timer knob to the **Stay on** position. The oven will work unless the timer knob is set to the **Off** position.

BEFORE FIRST USE

1. Remove all packaging materials and wipe the outside of the appliance with a damp cloth.
2. Wash the rack and trays in warm soapy water. Dry thoroughly before using.
3. Place the oven on a stable flat surface. **Be sure that no other appliances are plugged into the same circuit with the oven.**
4. Position the oven at least 5 cm away from any surrounding object. Do not place objects on top of the oven.
5. Make sure the crumb tray is properly installed before use.

OPERATION

For the first time use, set the thermostat to 230 °C, set the function knob to the  position and turn the timer knob to 15 minutes.

NOTE:

- The oven may smoke during cooking. This is normal for a new oven and will last no more than 10 to 15 minutes.
- There will be condensation during cooking. Condensation is normal for the oven and not considered to be a fault or malfunction.

General Instructions

1. Place baking rack in position.
 - There are 3 slots in the oven and slide baking rack into the desired slot according to the height of food to be cooked.

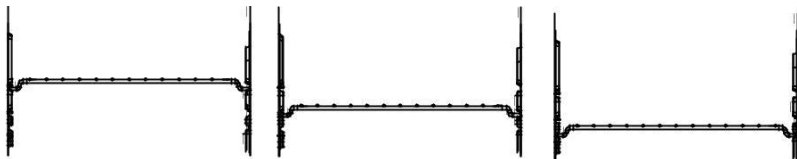

2. Oil from food may drip when cooking, place the food on the baking tray, and then place baking tray on the baking rack. Make sure that you always use an ovenproof container and never use plastic or cardboard containers in the oven.
3. Never use glass or ceramic cookware.
4. DO NOT let juices run to the bottom of the oven. Use the baking tray and drip tray when cooking.
5. Set the temperature as suggested by the recipe or as desired.
6. Securely shut the oven door and set the cooking time to start cooking.
7. To achieve better cooking performance, it is recommended to preheat the oven for 5 to 8 minutes before cooking.
8. After cooking, always remove food with oven gloves. Food and oven are very hot.

Broiling Function

The broiling function is ideal for fish, beef, steak, vegetables, etc.

1. Place the baking rack to the desired height.
2. Turn the function knob to .
3. Turn the thermostat to desired temperature.
4. Turn the timer knob to the desired cooking time.

Toasting Function

Use the toasting function for foods such as corn bread, cookies and heating food.

1. Place the baking rack to the desired height.
2. Turn the function knob to .
3. Turn the thermostat to desired temperature.
4. Turn the timer knob to the desired cooking time.

CLEANING AND MAINTENANCE

Unplug the appliance from the mains socket and allow it to cool completely before cleaning.

Clean the outside of the appliance with a damp cloth.

Never use abrasive or chemical cleaners.

Wash all removable parts in warm soapy water.

Rinse and dry them thoroughly before use.

SPECIFICATIONS

220-240 V~ 50/60Hz

1300 W

We apologise for any inconvenience caused by minor inconsistencies in these instructions, which may occur as a result of product improvement and development.

Kesa Electric Ltd © UK: EC1N 6TE

08 / 04 / 2013

ATTENTION

- TM Cet appareil est destiné à un usage domestique uniquement. Toute utilisation autre que celle prévue pour cet appareil, ou pour une autre application que celle prévue, par exemple une application commerciale, est interdite.
- TM Si le câble d'alimentation est endommagé, il doit être remplacé par le fabricant, son service après-vente ou des personnes de qualification similaire afin d'éviter un danger.
- TM Cet appareil peut être utilisé par des enfants âgés de 8 ans et plus, et par des personnes dont les capacités physiques, sensorielles ou mentales sont réduites ou des personnes dénuées d'expérience ou de connaissance, si elles ont pu bénéficier d'une surveillance ou d'instructions préalables concernant l'utilisation de l'appareil en toute sécurité et avoir compris les dangers impliqués. Les enfants ne doivent pas jouer avec

l'appareil. Le nettoyage et la maintenance ne doivent pas être réalisés par les enfants sauf s'ils sont âgés de 8 ans et plus et s'ils sont supervisés.

TM Maintenir l'appareil et son cordon hors de portée des enfants de moins de 8 ans.

TM Cet appareil n'est pas destiné à être mis en fonctionnement au moyen d'une minuterie extérieure ou par un système de commande à distance séparé.

TM  Les surfaces sont susceptibles de devenir chaudes au cours de l'utilisation.

TM La température des surfaces accessibles peut être élevée lorsque l'appareil est en fonctionnement.

MISES EN GARDE IMPORTANTES

- * Ne touchez pas les surfaces chaudes. Utilisez les poignées.
- * Débranchez toujours le four après usage et avant de le nettoyer. Attendez qu'il ait refroidi avant de le nettoyer ou de le manipuler.
- * Soyez extrêmement vigilant lorsque vous sortez le plat ou lorsque vous jetez le jus de cuisson, afin d'éviter de vous brûler.
- * Ne mettez pas de papier, de carton ou de plastique dans le four.
- * Ne tapissez pas le ramasse-miettes ni aucune autre partie du four avec du papier d'aluminium. Le four risquerait de surchauffer.
- * Évitez d'insérer dans le four des ustensiles métalliques ou des aliments trop volumineux : ceux-ci pourraient provoquer un incendie ou un choc électrique.
- * Un risque d'incendie existe si le four est recouvert pendant qu'il fonctionne, ou s'il est en contact avec un matériau inflammable (rideaux, tentures, panneaux en bois) pendant qu'il fonctionne.
- * Aucun objet ne doit être placé sur le four pendant qu'il fonctionne.
- * Le dos de l'appareil doit être placé contre un mur.

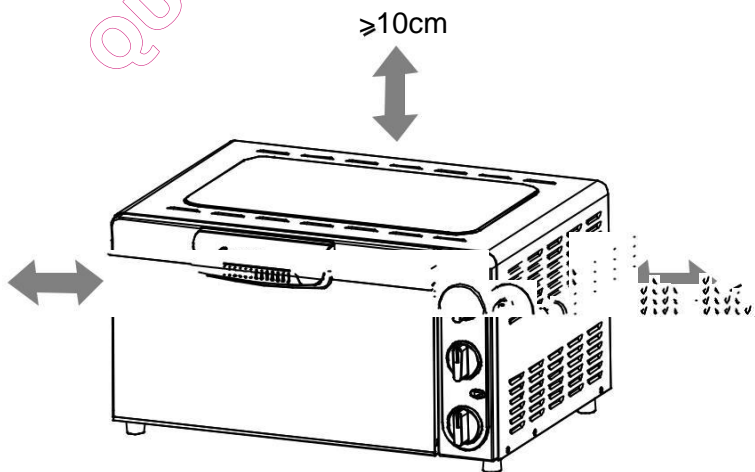

PRÉSENTATION DU PRODUIT

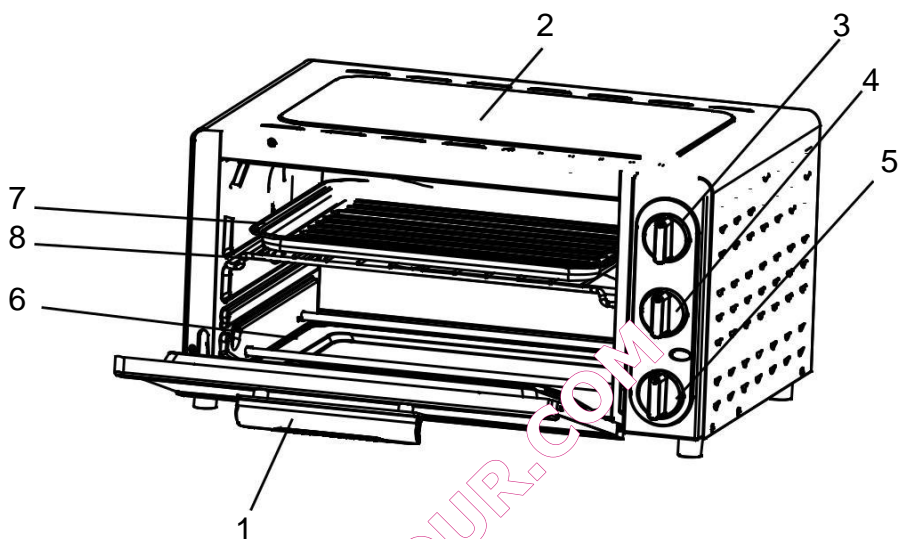

1. Poignée de porte

2. Boîtier

3. Thermos

4. Bouton de fonction

5. Bouton de la minuterie

6. Ramasse-miettes

7. Plat de cuisson

8. Grille de cuisson



BOUTONS DE CONTRÔLE

RÉGLAGE DE TEMPÉRATURE

Mettez le thermostat sur la température requise en le tournant dans le sens des aiguilles d'une montre. La température est réglable de 70 °C à 230 °C.

RÉGLAGE DE FONCTION

Ce four comporte deux fonctions permettant des modes de cuisson différents.

- Gril (): Avec cette fonction, seules les résistances du haut fonctionnent.
- Convection naturelle (): Avec cette fonction, les résistances du haut et du bas fonctionnent.
- OFF (inactif): Aucune fonction n'est sélectionnée.

RÉGLAGE HEURE

La durée maximale de la minuterie est de 60 minutes. Le four ne peut pas fonctionner sans la minuterie. Lorsque la minuterie est sur **Off**, le four s'éteint.

Pour régler le temps de cuisson requis, tournez

le bouton de la minuterie dans le sens des aiguilles d'une montre. Le témoin rouge s'allume. Une fois la durée écoulée, un signal sonore retentit.

Réglage du temps de cuisson

La minuterie peut être modifiée en cours de cuisson. Mettez le bouton sur la durée requise.

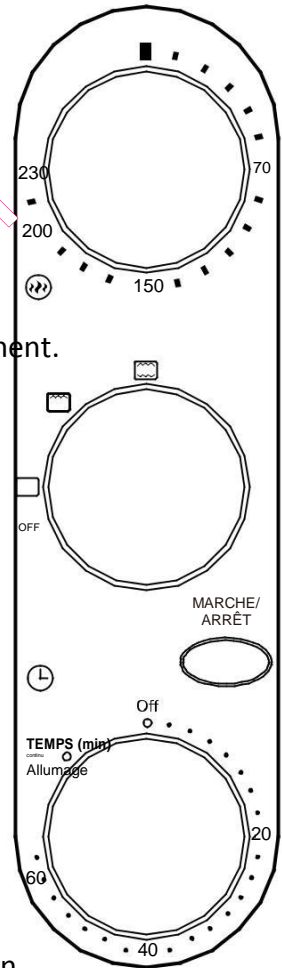

REMARQUE : Si vous souhaitez régler la minuterie sur une durée inférieure à 5 minutes, commencez toujours par la mettre au-delà de 20 minutes puis ramenez-la ensuite sur la durée souhaitée. Le réglage sera ainsi plus sûr et plus précis.

Allumage continu

Si vous souhaitez utiliser le four sans minuterie, mettez le bouton de la minuterie sur Stay On (allumage continu). Le four restera allumé tant que le bouton de la minuterie ne sera pas mis sur **Off**.

AVANT LA PREMIÈRE UTILISATION

1. Enlevez tous les matériaux d'emballage et essuyez l'extérieur de l'appareil avec un chiffon mouillé.
2. Lavez la grille et les plaques dans de l'eau chaude savonneuse. Faites-les bien sécher avant de les utiliser.
3. Placez le four sur une surface plane et stable. **Aucun autre appareil ne doit être branché sur la même prise que le four.**
4. Placez le four à une distance d'au moins 5 cm de tous les objets environnants. Aucun objet ne doit être posé sur le four.
5. Le ramasse-miettes doit être correctement mis en place avant toute utilisation.

UTILISATION

Pour la première utilisation, mettez le thermostat sur 230 °C, mettez le bouton de fonction sur  et réglez la minuterie sur 15 minutes.

REMARQUE :

- Le four peut émettre de la fumée pendant la cuisson. Ce phénomène est normal pour un four neuf; il ne devrait pas durer plus de 10-15 minutes.
- Vous remarquerez de la condensation pendant la cuisson. La condensation est un phénomène normal et ne doit pas être considérée comme un défaut ou un dysfonctionnement.

Généralités

1. Mettez la grille de cuisson en place.
 - Le four comporte 3 paires de rails; enfitez la grille de cuisson dans les rails situés à la hauteur qui convient pour l'aliment à cuire.



2. Certains aliments sont susceptibles de sauter pendant la cuisson; mettez ces aliments dans le plat de cuisson, que vous placerez ensuite sur la grille. Assurez-vous que les récipients utilisés peuvent aller au four; n'utilisez en aucun cas des récipients en plastique ou en carton.
3. N'utilisez en aucun cas de casseroles en verre ou en céramique.
4. **NE LAISSEZ PAS** les rails de cuisson couler jusqu'au fond du four. Utilisez le plat de cuisson et le ramasse-miettes.
5. Utilisez la température conseillée sur les recettes (ou celle qui vous convient).
6. Fermez bien la porte et réglez le temps de cuisson; le four démarre.
7. Pour de meilleurs résultats, il est recommandé de préchauffer le four pendant 5 à 8 minutes avant la cuisson.
8. Après la cuisson, utilisez toujours des gants de cuisine pour sortir les aliments du four. Le four et les aliments sont brûlants!

Fonction gril

La fonction gril convient parfaitement pour le poisson, le bœuf, les steaks, les légumes etc.

1. Mettez la grille de cuisson à la hauteur qui convient.
2. Mettez le bouton de fonction sur .
3. Mettez le thermostat sur la température requise.
4. Réglez le temps de cuisson avec le bouton de la minuterie.

Fonction Convection naturelle

Utilisez la fonction convection naturelle pour les gâteaux, le pain, et pour réchauffer les aliments en général.

1. Mettez la grille de cuisson à la hauteur qui convient.
2. Mettez le bouton de fonction sur .
3. Mettez le thermostat sur la température requise.
4. Réglez le temps de cuisson avec le bouton de la minuterie.

ENTRETIEN ET NETTOYAGE

Débranchez l'appareil et attendez qu'il ait complètement refroidi avant de le nettoyer.

Essuyez les surfaces extérieures avec un chiffon humide. N'utilisez en aucun cas des produits de nettoyage chimiques ou abrasifs.

Toutes les parties amovibles peuvent se laver dans l'eau chaude savonneuse. Rincez-les et séchez-les bien avant de les réutiliser.

SPÉCIFICATIONS

220-240 V~ 50/60Hz

1300 W

En raison des mises au point et améliorations constamment apportées à nos produits, de petites incohérences peuvent apparaître dans le mode d'emploi. Veuillez nous excuser pour la gêne occasionnée.

Kes 4 Electricals © UK: EC1N 6TE 08 / 04 / 2013

WAARSCHUWINGEN

- TM Dit apparaat is uitsluitend bedoeld voor huishoudelijk gebruik en mag niet worden gebruikt voor andere doeleinden of in andere toepassingen, zoals voor niet-huishoudelijk gebruik of in een commerciële omgeving.
- TM Om gevaren te voorkomen mag een beschadigd netsnoer uitsluitend worden vervangen door de fabrikant, zijn vertegenwoordiger of personen met vergelijkbare kwalificaties.
- TM Dit apparaat mag worden gebruikt door kinderen vanaf 8 jaar en personen met een zwakke lichamelijk, zintuiglijk of geestelijk vermogen of een gebrek aan ervaring en kennis indien zij onder toezicht blijven, instructies hebben ontvangen over het veilige gebruik van dit apparaat en de mogelijke gevaren begrijpen. Kinderen mogen niet met het

apparaat spelen. Reiniging en gewoon onderhoud mogen niet worden verricht door kinderen tenzij zij ouder zijn dan 8 jaar en onder toezicht staan.

TM Houd dit apparaat en het snoer buiten bereik van kinderen jonger dan 8 jaar.

TM Dit apparaat is niet geschikt om te worden bediend door middel van een externe timer of een aparte afstandsbediening.

TM  de buitenvlakkens kunnen zeer warm worden tijdens het gebruik.

TM De temperatuur van toegankelijke onderdelen kan zeer warm worden terwijl het apparaat wordt gebruikt.

BELANGRIJKE VEILIGHEIDSVORZORGEN

- * Raak de warme oppervlakken niet aan, maar gebruik de handgrepen.
- * Haal de stekker van de oven uit het stopcontact wanneer deze niet wordt gebruikt en voor het reinigen. Laat afkoelen voor het reinigen of aanraken.
- * Wees uiterst voorzichtig bij het uitnemen van een bakplaat of verwijderen van hete vetstoffen om brandwonden te voorkomen.
- * Zet geen papier, karton of plastic in de oven.
- * Dek de kruimellade of andere onderdelen van de oven niet af met metaalfolie. Dit kan oververhitting van de oven veroorzaken.
- * Te grote stukken voedsel en metalen kookgerei mogen niet in de oven worden ingebracht omdat zij brandgevaar of gevaar van elektrische schokken inhouden.
- * Brand kan ontstaan wanneer de oven is aangedekt of in contact komt met brandbare materialen zoals gordijnen, draperieën of houtpanelen tijdens de werking.
- * Zet niets bovenop de oven terwijl hij werkt.
- * De achterzijde van het apparaat wordt tegen een muur geplaatst.

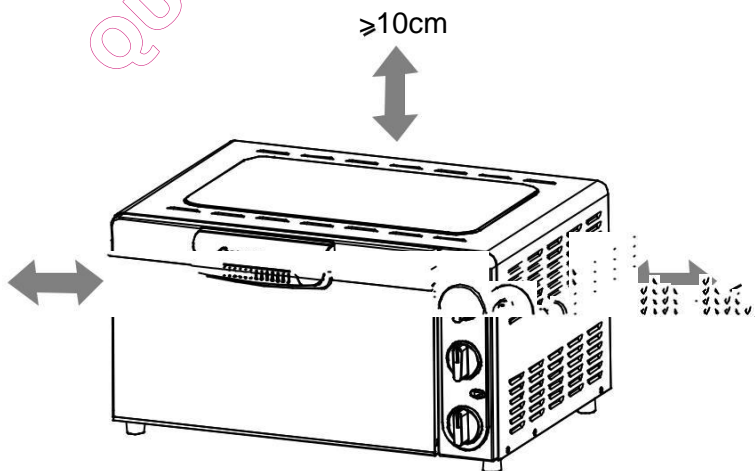

OVERZICHT VAN HET PRODUCT

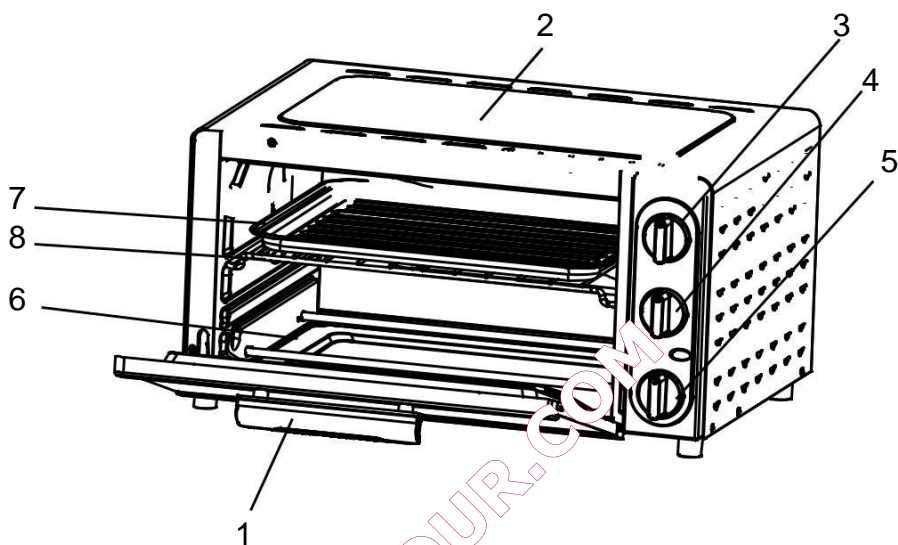

1. Deurhendel
2. Behuizing
3. Thermostaat
4. Functieknop

5. Tijdknop
6. Kruimellade
7. Bakplaat
8. Grillrek

INSTELLINGEN

EEN TEMPERAATUUR INSTELLEN

Draai de thermostaat met de klok mee tot op de gewenste temperatuur. De temperatuur kan worden ingesteld tussen 70 °C en 230 °C.

EEN FUNCTIE INSTELLEN

De oven biedt twee verschillende functies voor veelzijdige bereidingen.

- Grillen (☰): de bovenste verwarmingselementen werken wanneer deze functie is geselecteerd.
- Bakken (☷): de onderste en bovenste verwarmingselementen werken wanneer deze functie is geselecteerd.
- OFF(uit): Geen functie geselecteerd.

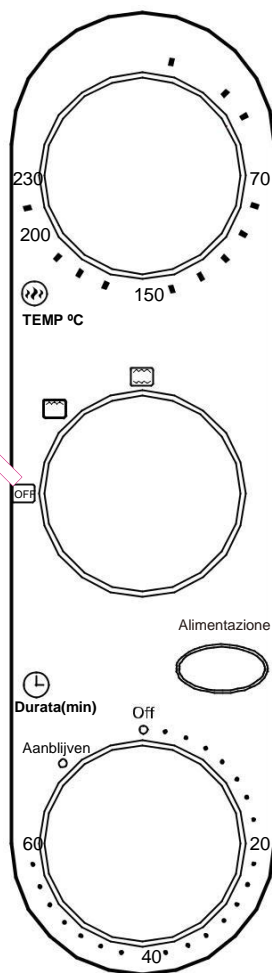

EEN TIJD INSTELLEN

De timer kan worden ingesteld tot 60 minuten. De oven werkt niet zonder dat de timer is ingesteld.

De oven schakelt uit wanneer de timerknop naar de stand Uit (**Off**) is geschakeld.

Draai de timer met de klok mee om de gewenste werkingstijd in te stellen. Het rode indicatorlampje gaat branden. U hoort een belgeluid wanneer de tijd is verstreken.

De tijd instellen

De timer kan tijdens de werking nog worden aangepast. Draai de timerknop naar de gewenste tijd.

OPMERKING: om de timer op minder dan 5 minuten in te stellen moet u eerst de knop voorbij 20 minuten draaien en vervolgens terugdraaien tot op de gewenste tijd. Dit verzekert een veilige en nauwkeurige tijdstelling.

Aanblijven

Om de oven te gebruiken zonder tijdstelling draait u de timerknop naar de stand Aanblijven (Stay on). De oven werkt dan tot de timerknop naar de stand Uit (**Off**) wordt geschakeld.

VOOR DE EERSTE INGEBRUIKNAME

1. Verwijder alle verpakkingsmaterialen en veeg de buitenkant van het toestel schoon met een vochtige doek.
2. Was het grillrek en de bakplaten af met een warm sopje. Droog zorgvuldig voor gebruik.
3. Zet de oven neer op een vlakke, stabiele ondergrond. **Let erop dat geen andere apparatuur op hetzelfde elektrische circuit is aangesloten.**
4. Zet de oven op minstens 5 cm afstand van alle omringende voorwerpen. Zet geen voorwerpen bovenop de oven.
5. Controleer of de melmelade goed is ingezet voor u de oven inschakelt.

WERKING

Voordat u dit apparaat voor het eerst in gebruik neemt, schakelt u de thermostaat naar 230 °C, de functieknop naar de stand  en de timerknop naar 15 minuten.

OPMERKING:

- De oven kan wat roken tijdens de werking. Dit is normaal voor een nieuwe oven en duurt niet langer dan 10 tot 15 minuten oven.
- Er kan condensvorming zijn tijdens de werking. Condensatie is normaal voor de oven en dient niet te worden gezien als een defect of fout.

Algemene instructies

1. Zet de bakplaat in één van de sleuven.
 - Er zijn 3 sleuven in de oven zodat u kunt kiezen naargelang de vereiste hoogte voor het te bereiden gerecht.

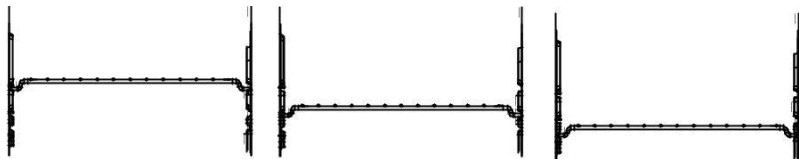

2. Vetstof kan tijdens de bereiding uit voedsel lekken. Leg daarom het voedsel op de bakplaat en zet de bakplaat op het grillrek neer. Zorg ervoor dat u altijd ovenvaste houders gebruikt en nooit plastic of kartonnen houders in de oven zet.
3. Gebruik geen glazen of keramisch kookgerei.
4. VOORKOM dat sappen op de ovenbodem sijpelen. Gebruik de bakplaat en kruideelade bij alle bereidingen.
5. Stel de temperatuur naar wens in of volgens uw recept.
6. Sluit de oven deur stevig en stel de kooktimer in om de bereiding te starten.
7. Voor optimale kookresultaten is het raadzaam voor bereidingen de oven altijd 5 tot 8 minuten voor te verwarmen.
8. Verwijder het voedsel altijd met ovenwanten na de bereiding. Zowel het voedsel als de oven zullen zeer warm zijn.

De grillfunctie

De grillfunctie is ideaal voor vis, rundsvlees, steak, groente enz.

1. Zet de bakplaat op de gewenste hoogte.
2. Draai de functieknop naar de stand .
3. Draai de thermostaatknop naar de gewenste temperatuur.
4. Draai de timerknop naar de gewenste kooktijd.

De bakfunctie

Gebruik de bakfunctie voor voedsel zoals maïs, brood, koekjes en voor het opwarmen van gerechten.

1. Zet de bakplaat op de gewenste hoogte.
2. Draai de functieknop naar de stand .
3. Draai de thermostaatknop naar de gewenste temperatuur.
4. Draai de timerknop naar de gewenste kooktijd.

REINIGEN EN ONDERHOUD

Haal de stekker van het apparaat uit het stopcontact en laat het volledig afkoelen voordat u het schoonmaakt.

Reinig de buitenkant van het apparaat met een vochtige doek. Gebruik in geen geval schuurmiddelen of chemische reinigingsproducten.

Was alle verwijderbare onderdelen af in een warm sopje. Spoel en droog zorgvuldig voor gebruik.

TECHNISCHE GEGEVENS

220-240 V~ 50/60Hz

1300 W

Wij verontschuldigen ons voor eventuele ongemakken door kleine onnauwkeurigheden in deze gebruiksaanwijzing, die zich ondanks onze zorgen kunnen voordoen als gevolg van voortdurende productverbeteringen –ontwikkeling.

Kera Electricals © UK: EC1N 6TE 08 / 04 / 2013

AVVERTENZE

- TM Questo apparecchio è inteso solo per uso domestico e non va usato per altri scopi o in altre circostanze come per usi non domestici e in ambienti commerciali.
- TM Se il cavo di collegamento è danneggiato va sostituito dal produttore, dal suo centro assistenza o da altra persona parimenti qualificata per evitare pericoli.
- TM Questo apparecchio può essere usato da bambini di età superiore a 8 anni e da persone con capacità fisiche, sensoriali o mentali ridotte o che non abbiano sufficienti esperienze o conoscenza del prodotto purché vengano supervisionati o istruiti al suo uso sicuro e capiscano i rischi impliciti. I bambini non devono giocare con l'apparecchio. La manutenzione ordinaria del prodotto non va effettuata da bambini di età inferiore a 8 anni e senza supervisione.

™ Tenere l'apparecchio e il cavo lontano dalla portata di bambini di età inferiore a 8 anni.

™ L'apparecchio non va fatto funzionare tramite timer esterni o sistemi a distanza separati.

™  Le superfici si riscaldano durante l'uso.

™ La temperatura delle superfici accessibili può surriscaldarsi durante il funzionamento dell'apparecchio.

QUELFOUR.COM

IMPORTANTI ISTRUZIONI RELATIVE ALLA SICUREZZA

- * Non toccare superfici bollenti. Usare le maniglie.
- * Quando non è in funzione e per le operazioni di pulizia staccare il fornetto dalla presa. Far raffreddare prima di pulire o di maneggiare.
- * Per evitare ustioni fare molta attenzione quando si toglie il piano o si elimina il grasso.
- * Non sistemare carta, cartone o plastica nel forno.
- * Non coprire il vassoio per le briciole o altre parti del forno con la carta argentata. Questo provocherà il surriscaldamento del forno.
- * Non mettere cibi o utensili di metallo troppo caldi nel forno perché possono creare un incendio o provocare una scossa elettrica.
- * Se l'apparecchio è coperto da materiale infiammabile, comprese tende, tendaggi, pannelli di legno o se lo tocca durante il funzionamento si può scatenare un incendio.
- * Durante il funzionamento non mettere niente sopra il forno.

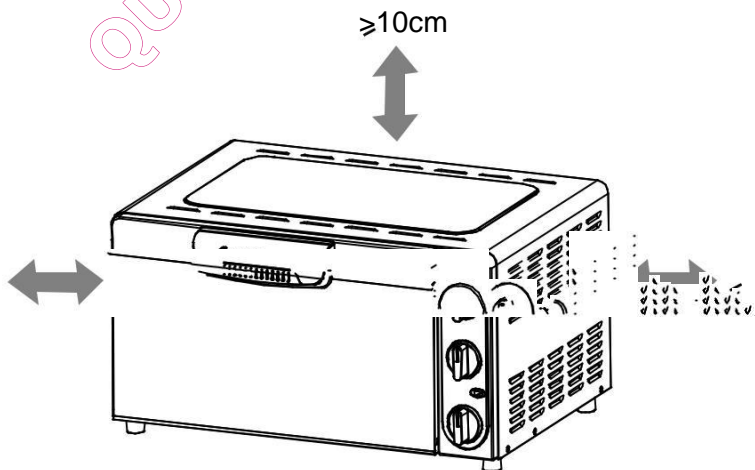

INTRODUZIONE AL PRODOTTO

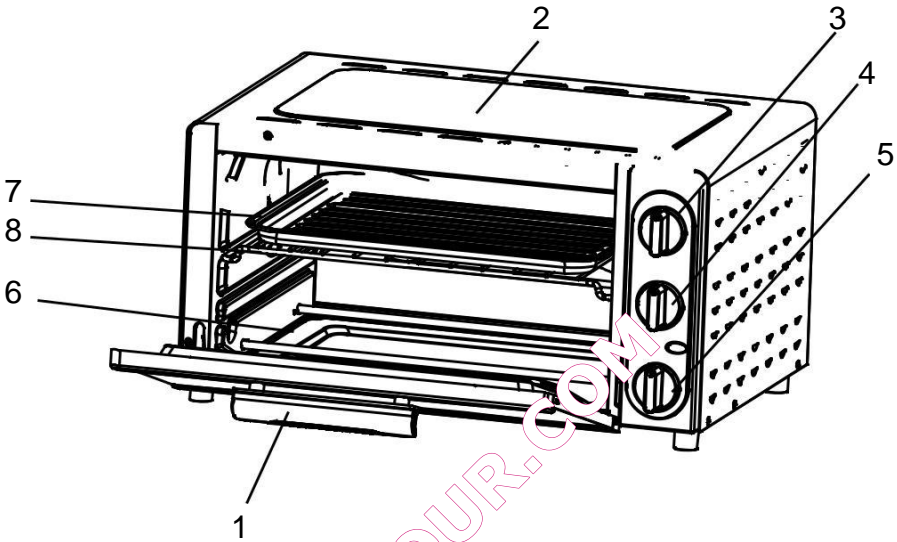

1. Maniglia della porta
2. Contenitore
3. Termostato
4. Manopola di funzione

5. Timer
6. Vassoio di raccolta
7. Vassoio di cottura
8. Griglia di cottura

IMPOSTAZIONE DEI COMANDI

IMPOSTAZIONE DELLA TEMPERATURA

Ruotare la manopola del termostato in senso orario sulla temperatura desiderata. Si può impostare la temperatura tra 70°C e 230°C.

IMPOSTAZIONE DELLE FUNZIONI

Il forno dispone di due funzioni per consentire una cottura versatile.

- **GRIGLIA** (☰): Quando si seleziona questa funzione entrano in funzione gli elementi riscaldanti superiori.
- **TOAST** (☰☰): Quando si seleziona questa funzione entrano in funzione gli elementi riscaldanti superiori e inferiori.
- **OFF**: Nessuna funzione selezionata.

IMPOSTAZIONE DEL TEMPO

Si può impostare la durata fino a 60 minuti. Il forno non si accenderà se non si imposta la durata.

Quando si imposta la manopola del timer sulla posizione **Off** il forno si spegne.

Per impostare la durata desiderata ruotare la manopola del timer in senso orario. L'indicatore luminoso rosso si illuminerà. Il trascorrere del tempo si sentirà un segnale sonoro.

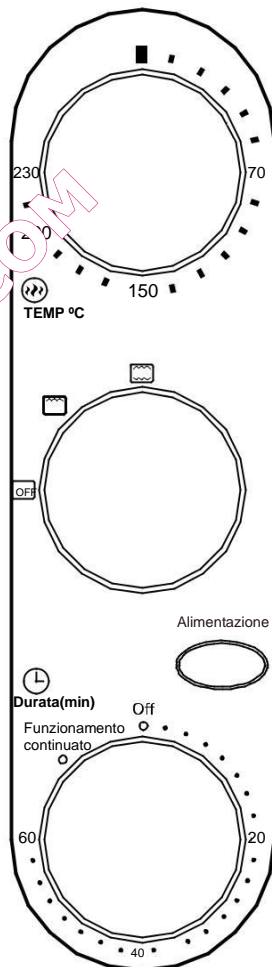

Regolare la durata

Durante la cottura si può cambiare l'impostazione del timer.

Ruotare la manopola del timer sulla durata desiderata.

NOTA: Quando si imposta la manopola del timer per meno di 5 minuti ruotare sempre la manopola oltre i 20 minuti e poi riportarla indietro sulla durata desiderata. Questo assicurerà la corretta impostazione.

Funzionamento continuato

Se si desidera usare il forno senza impostare la durata, ruotare la manopola del timer sulla posizione di Stay on (Funzionamento continuato). Il forno continuerà a funzionare fino a che si porta la manopola sulla posizione **Off**.

PRIMA DEL PRIMO UTILIZZO

1. Rimuovere tutto il materiale d'imballaggio e pulire l'esterno dell'apparecchio con un panno umido.
2. Lavare la griglia e i vassoi in acqua calda insaponata. Asciugare a fondo prima dell'utilizzo.
3. Sistemare il forno su una superficie piana e stabile. **Assicurarsi che altri apparecchi non siano alimentati dallo stesso circuito.**
4. Posizionare il forno ad almeno 5 cm di distanza da altri oggetti. Non sistemarlo vicino al fornello.
5. Prima dell'uso assicurarsi che il vassoio di raccolta sia sistemato correttamente.

FUNZIONAMENTO

Per il primo utilizzo impostare il termostato su 230 °C, portare la manopola di funzione sulla posizione  e impostare il timer su 15 minuti.

NOTA:

- In questa fase il forno può emettere un po' di fumo. Questo è normale per un nuovo forno e non durerà più di 10-15 minuti.
- Durante la cottura si forma della condensa. La condensa è normale per il forno e non implica alcun malfunzionamento o difetto.

ISTRUZIONI GENERALI

1. Sistemare in posizione la griglia di cottura.
 - Nel forno ci sono 3 posizioni, sistemare la griglia in quella desiderata a seconda dell'altezza del cibo da cuocere.

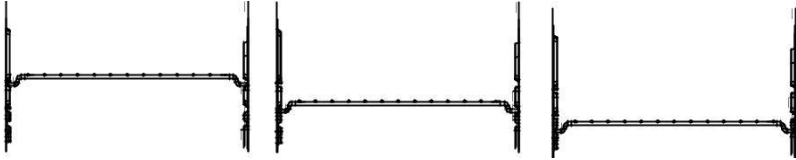

2. Durante la cottura l'olio può colare, sistemare il cibo sul vassoio di cottura e poi sistemare quest'ultimo sulla griglia. Assicurarsi di usare sempre contenitori resistenti al calore nel forno, non usare mai contenitori di plastica o di cartone.
3. Non usare contenitori di vetro o ceramica.
4. NON lasciare che i sughi finiscano sul fondo del forno. Durante la cottura usare il vassoio di raccolta e il vassoio per le briciole.
5. Impostare la temperatura secondo le indicazioni della ricetta o come desiderato.
6. Chiudere la porta del forno correttamente e impostare la durata della cottura per iniziare a cucinare.
7. Per ottenere i migliori risultati si raccomanda di preriscaldare il forno per 5-8 minuti prima di cucinare.
8. Al termine della cottura togliere il cibo con guanti da forno. Il cibo e il forno diventano molto caldi.

FUNZIONE GRILL:

La funzione grill è ideale per il pesce, la carne, le bistecche, le verdure, ecc.

1. Sistemare la griglia all'altezza desiderata.
2. Ruotare la manopola di funzione su .
3. Ruotare la manopola del termostato sulla temperatura desiderata.
4. Ruotare la manopola del timer sulla durata desiderata.

FUNZIONE TOAST:

Usare la funzione toast per il granturco, pane, brioche e per scaldare il cibo.

1. Sistemare la griglia all'altezza desiderata.
2. Ruotare la manopola di funzione su .
3. Ruotare la manopola del termostato sulla temperatura desiderata.
4. Ruotare la manopola del timer sulla durata desiderata.

PULIZIA E MANUTENZIONE

Staccare la spina e far raffreddare completamente prima di pulire. Pulire la parte esterna dell'apparecchio con un panno umido. Non usare mai prodotti chimici o abrasivi.

Lavare tutte le parti lavabili in acqua calda saponata. Risciacquare e asciugare con cura.

CARATTERISTICHE TECNICHE

220-240 V~ 50/60Hz

1300 W

Ci scusiamo per qualsiasi inconveniente causato da qualche inconsistenza di minore importanza in queste istruzioni come conseguenza di miglioramenti e sviluppi apportati al prodotto.

Kesa Electric Ltd UK: EC1N 6TE 08 / 04 / 2013

UPOZORNĚNÍ

- TM Tento přístroj je navržen pouze pro domácí použití, nesmí být použit na žádné jiné účely a nesmí se tedy používat např. mimo domácnosti nebo pro komerční účely.
- TM Pokud je napájecí kabel poškozen, musí být vyměněn výrobcem, servisním pracovníkem nebo obdobně kvalifikovanou osobou, aby se předešlo nebezpečí.
- TM Tento přístroj mohou používat děti starší 8 let a osoby se sníženými fyzickými, vjemovými nebo duševními schopnostmi, osoby s neústatečnými zkušenostmi a vědomostmi, pokud jsou pod dozorem nebo byly poučeny o používání přístroje a jsou si vědomy možného nebezpečí. Děti si nesmí s přístrojem hrát. Čistění a údržbu mohou vykonávat pouze děti starší 8 let a pod dozorem.
- TM Přístroj a napájecí kabel udržujte z dosahu dětí mladších 8 let.

DŮLEŽITÉ BEZPEČNOSTNÍ POKYNY

- * Nedotýkejte se horkých povrchů. Používejte rukojeti.
- * Pokud troubu nepoužíváte a před jejím čištěním ji odpojte z napájení. Před čištěním nebo manipulací ji nechte vychladnout.
- * Pokud odstraňujete přihrádku nebo horký tuk, buďte velmi opatrní, abyste předešli popálení.
- * Do trouby nekládejte papír, karton, plast.
- * Přihrádku na drobky ani žádnou jinou část trouby nepřikrývejte alobalem. Způsobí to přehřátí trouby.
- * Do trouby nekládejte nadměrné jídlo nebo kovové přístroje, protože mohou způsobit nebezpečí úrazu elektrickým proudem.
- * Pokud je trouba během provozu zakrytá nebo se dotýká hořlavých materiálů, jako jsou závěsy, záclony nebo dřevěné panely, může nastat požár.
- * Během provozu nepokládejte na troubu žádné předměty.
- * Zadní plocha zařízení musí být udržována proti zdi.

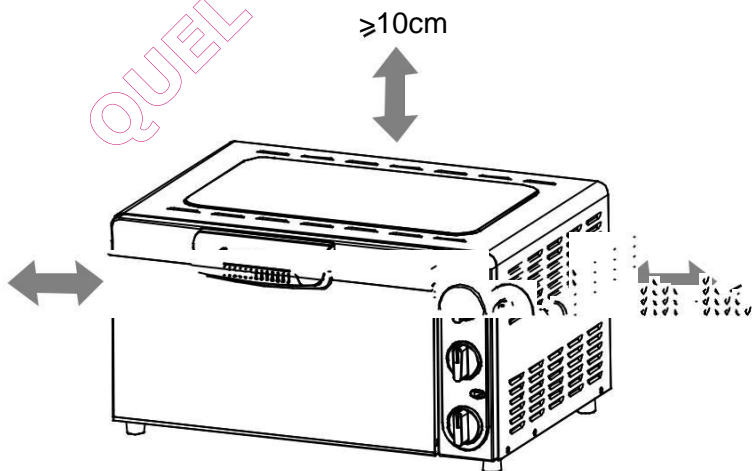

POPIS VÝROBKU

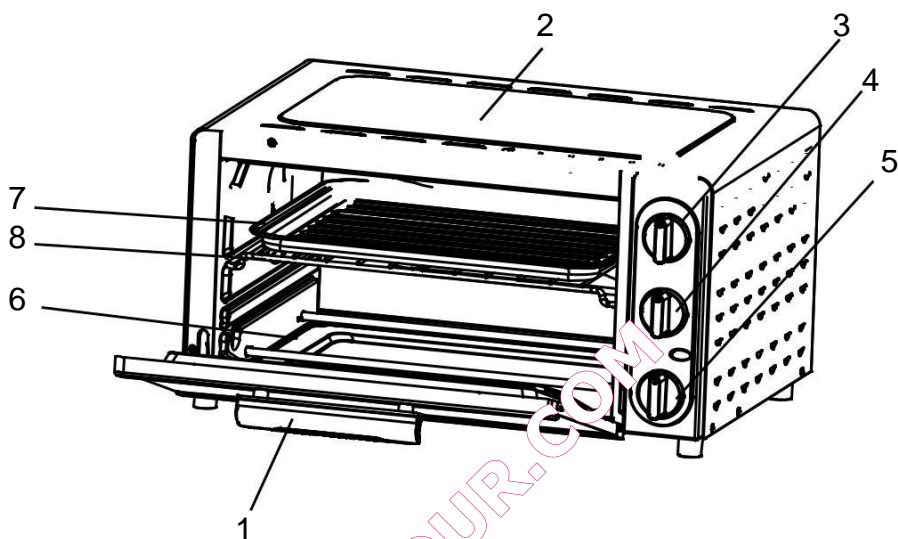

1. Rukojeť dvířek
2. Základna
3. Termočíslo
4. Knoflík funkce

5. Knoflík časovače
6. Přihrádka na drobky
7. Přihrádka na pečení
8. Polička na pečení

NASTAVENÍ OVLÁDÁNÍ

NASTAVENÍ TEPLoty

Termostat otočte doprava na požadovanou teplotu.

Teplota může být nastavena od 70 °C do 230 °C.

NASTAVENÍ FUNKCÍ

Trouba nabízí dvě funkce pro všestranné pečení.

- Gril (☀️): Po zvolení této funkce pracují horní ohřívací tělesa.
- Toast (🍞): Po zvolení této funkce pracují horní a spodní ohřívací tělesa.
- OFF (VYPNUTO): Není zvolena žádná funkce.

NASTAVENÍ ČASOVAČE

Časovač může být nastaven až do 60 minut.

Trouba nebude pracovat, dokud se nenastaví časovač. Pokud se knoflík časovače nastaví do polohy **Off (vypnuto)**, trouba se vypne.

Pro nastavení požadovaného času provozu otočte knoflíkem časovače doprava. Rozsvítí se červená kontrolka. Po uplynutí času se ozve signál zvonku.

Úprava času

Časovač může být během provozu upraven. Knoflík časovače nastavte na požadovaný čas.

POZNÁMKA: Pokud nastavujete knoflík časovače na méně než 5 minut, nejdříve otočte knoflíkem časovače přes 20 minut a poté jej otočte zpátky na zvolený čas. Toto zaručí bezpečné a přesné nastavení časovače.

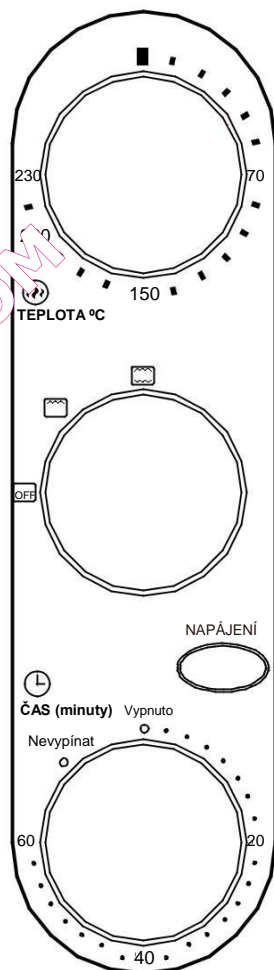

Funkce „Stay On“ (nevypínat)

Pokud chcete použít troubu bez nastavení časovače, otočte knoflíkem časovače do polohy Stay on (nevypínat). Trouba bude pracovat, dokud se knoflík časovače nenastaví do polohy Off (vypnuto).

PŘED PRVNÍM POUŽITÍM

1. Odstraňte veškeré obalové materiály a vnější část spotřebiče otřete vlhkým hadříkem.
2. Poličku a přihrádky umyjte v teplé vodě s čisticím prostředkem. Před použitím řádně vysušte.
3. Troubu postavte na pevný a rovný povrch. **Zkontrolujte, zda není žádný jiný přístroj zapojen do stejného elektrického okruhu.**
4. Troubu postavte do vzdálenosti alespoň 5 cm od všech předmětů. Na troubu nepokládejte žádné předměty.
5. Před použitím zkontrolujte, zda je příhrádka na drobky řádně namontovaná.

PROVOZ

Při prvním použití nastavte termostat na 230 °C, knoflík funkce nastavte do polohy  a knoflík časovače na 15 minut.

POZNÁMKA:

- Z trouby může během pečení stoupat kouř. Toto je v případě nové trouby normální a bude trvat maximálně 10 - 15 minut.
- Během pečení se bude tvořit kondenzace. Kondenzace je normální a neznamena chybu nebo poruchu trouby.

Obecné instrukce

1. Poličku na pečení vložte na místo.
 - Trouba má 3 nastavení výšky. Poličku na pečení zasuňte do příslušného otvoru podle výšky jídla, které budete péct.

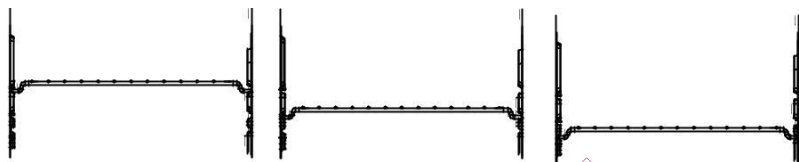

2. Během pečení může z jídla kapat olej. Jídlo položte na přihrádku na pečení a přihrádku pro olej položte na poličku na pečení. Vždy používejte nádoby vhodné do trouby a nikdy nepoužívejte plastové nebo hliněné nádoby.
3. Nikdy nepoužívejte skleněné nebo keramické náčiní.
4. Šťávy NESMÍ téct na spodek trouby. Během pečení použijte přihrádku na pečení a přihrádku na drobky.
5. Teplotu nastavte podle receptu nebo podle vašich požadavků.
6. Dvířka trouby pevně zavřete a pro spuštění pečení nastavte knoflík časovače.
7. Pro lepší výsledky doporučujeme troubu předehřát 5 - 8 minut před samotným pečením.
8. Po pečení jídlo vždy vyjměte pomocí chňapek. Jídlo a trouba jsou velmi horké.

Funkce grilování

Funkce grilování je ideální pro přípravu ryby, hovězího masa, steaků, zeleniny atd.

1. Poličku na pečení zasuňte do požadované polohy.
2. Knoflík funkce nastavte na .
3. Termostat nastavte na požadovanou teplotu.
4. Knoflík časovače nastavte na požadovaný čas.

Funkce toastování

Funkci toastování použijete při přípravě jídla jako např. kukuřice, chléb, koláčky a ohřívání jídla.

1. Poličku na pečení zasuňte do požadované polohy.
2. Knoflík funkce nastavte na .
3. Termostat nastavte na požadovanou teplotu.
4. Knoflík časovače nastavte na požadovaný čas.

ČISTĚNÍ A ÚDRŽBA

Před čištěním spotřebič odpojte ze zásuvky a nechejte jej zcela vychladnout.

Vnější část spotřebiče očistěte vlhkým hadříkem. Nepoužívejte abrazivní nebo chemické čisticí prostředky.

Všechny odnímatelné části umyjte ve vodě s čisticím prostředkem.

Před použitím je řádně opláchněte a vysušte.

TECHNICKÉ ÚDAJE

220-240 V~ 50/60Hz

1300 W

Omlouváme se za jakékoli nepříjemnosti způsobené malými nepřesnostmi v těchto pokynech, které mohou být způsobeny zlepšováním a vývojem produktů.

Kesa Electric s © UK: EC1N 6TE

08 / 04 / 2013

VAROVANIA

- TM** Toto zariadenie bolo navrhnuté iba na používanie v domácnosti a nesmie byť používané na žiadny iný účel ani aplikáciu, ako napríklad na iné než domáce používanie alebo používanie v obchodnom prostredí.
- TM** Ak je napájací kábel poškodený, musí byť nahradený výrobcom alebo ním povereným servisným technikom alebo podobne kvalifikovanou osobou, inak sa môže vyskytnúť riziko úrazu elektrickým prúdom.
- TM** Toto zariadenie môžu používať deti staršie ako 8 rokov a osoby so zníženými fyzickými a zmyslovými alebo mentálnymi schopnosťami alebo nedostatkom skúseností a znalostí, ak budú pod dozorom alebo im budú poskytnuté pokyny na použitie zariadenia bezpečným spôsobom a rozumejú možným rizikám.

Deti sa nesmú hrať so zariadením.

Čistenie a používateľskú údržbu nesmú vykonávať deti, ktoré sú mladšie ako 8 rokov a sú bez dozoru.

TM Zariadenie a napájací kábel udržiavajte mimo dosahu detí mladších ako 8 rokov.

TM Zariadenie nie je určené na používanie s externým časovačom alebo diaľkovo ovládaným systémom.

TM  Povrchy zariadenia sú počas používania horúce.

TM Keď je zariadenie v prevádzke, teplota dostupných povrchov môže byť veľmi vysoká.

DÔLEŽITÉ BEZPEČNOSTNÉ POKYNY

- * Nedotýkajte sa horúcich povrchov. Vždy používajte rukoväti.
- * Ak rúru nebudete používať a pred čistením ju odpojte od elektrickej siete. Pred čistením alebo manipuláciou nechajte zariadenie vychladnúť.
- * Pri vyberaní podnosu alebo likvidácii horúceho tuku buďte veľmi opatrní, aby nedošlo k popáleniu.
- * Do rúry nekladajte papier, kartón ani plasty.
- * Nezakrývajte podnos na omrvinky ani iné časti rúry hliníkovými fóliami. Inak môže dôjsť k prehriatiu rúry.
- * Do rúry nesmiete vkladať nadmerne veľké jedlá a kovový riad, pretože môže dôjsť k požiaru alebo úrazu elektrickým prúdom.
- * Ak je rúra počas prevádzky zakrytá alebo sa dotýka horľavých častí vrátane závesov, záclon alebo drevených panelov môže dôjsť k vzniku požiaru.
- * Počas prevádzky nepokladajte do rúry žiadne predmety.
- * Zadná plocha zariadenia musí byť umiestnená proti múru.

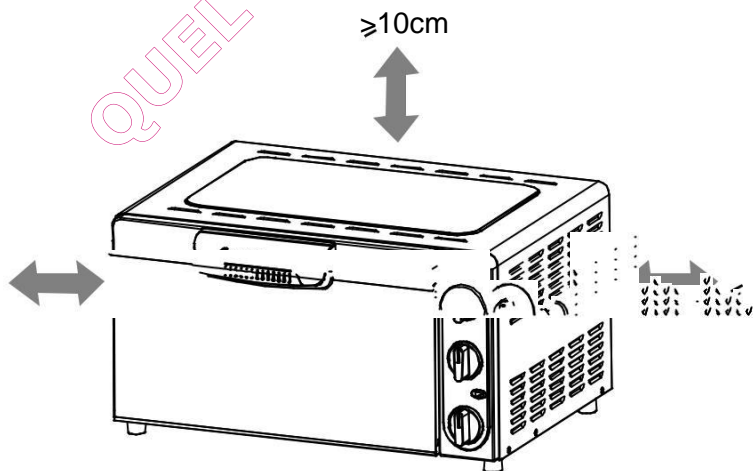

POPIS ZARIADENIA

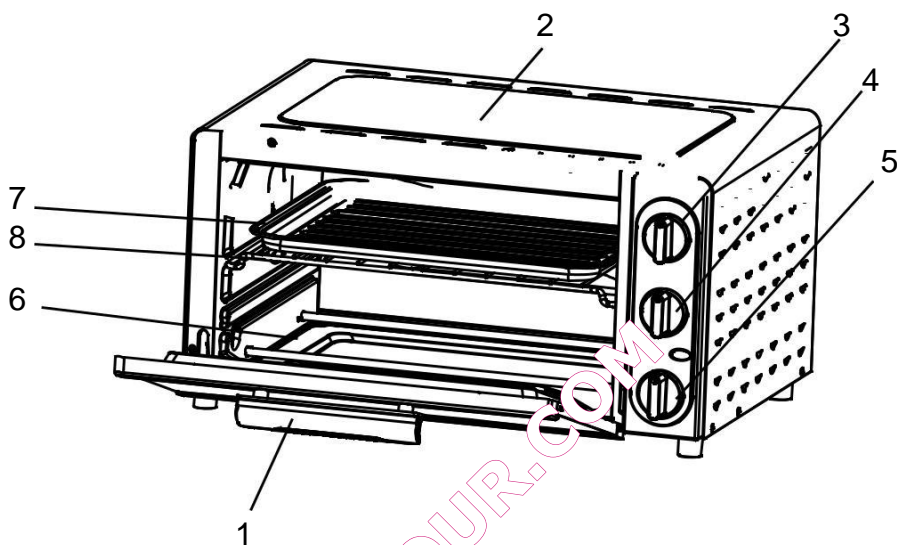

1. Rukoväť dvierok
2. Teleso
3. Termosť
4. Ovládač funkcií

5. Ovládač času
6. Podnos na omrvinky
7. Podnos na pečenie
8. Polička na pečenie

OVLÁDAČE PRE NASTAVENIE

NASTAVENIE TEPLoty

Otočte termostat v smere hodinových ručičiek na požadované nastavenie teploty. Teplotu je možné nastaviť na 70 °C až 230 °C.

NASTAVENIE FUNKCIE

Rúra obsahuje dve rôzne funkcie pre všestranné 230 pečenie.

- Opekanie (☀️): Keď je zvolená táto funkcia, pracuje horné ohrievacie teleso.
- Hrianka (☕️): Keď je zvolená táto funkcia, pracuje horné aj dolné ohrievacie teleso.
- OFF(vypnuté): Nie je zvolená žiadna funkcia.

NASTAVENIE ČASU

Časovač je možné nastaviť na maximálne 60 minút. Rúra nebude pracovať, ak nebude nastavený časovač. Je ovládač časovača v polohe **Off** (Vypnuté), rúra sa vypne.

Pre nastavenie požadovaného času prevádzky, otočte ovládač časovača v smere hodinových ručičiek. Rozsvieti sa červený indikátor. Po uplynutí nastaveného času sa ozve zvuk zvončeka.

Nastavenie času

Časovač je možné zmeniť aj počas pečenia. Otočte ovládač časovača na želaný čas.

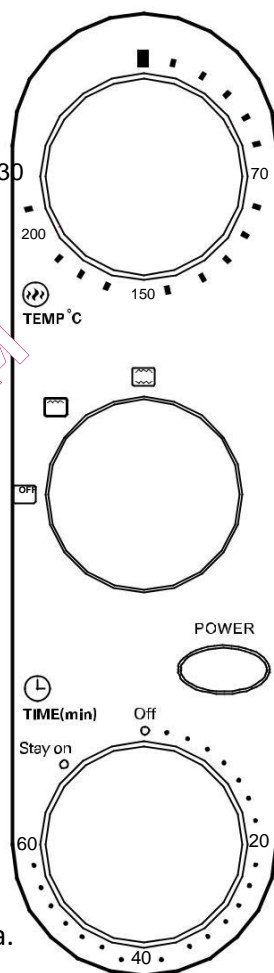

POZNÁMKA: Ak chcete nastaviť ovládač časovača na menej ako 5 minút, najskôr otočte ovládač časovača na viac ako 20 minút, potom otočte ovládač nazad na želaný čas. Zaisť sa tým bezpečné a presné nastavenie časovača.

Stay On (Stále zap.)

Ak chcete používať rúru bez ovládania času, otočte ovládač časovača do polohy Stay on (Stále zap.). Rúra bude zapnutá, kým nebude ovládač časovača v polohe **Off** (Vypnuté).

PRED PRVÝM POUŽITÍM

1. Odstráňte všetky obalové materiály a pomocou navlhčenej handričky utrite vonkajšie časti zariadenia.
2. Umyte poličku a podnosy v teplej mydlovej vode. Pred používaním zariadenie celkom osušte.
3. Rúru umiestnite na stabilný rovný povrch. **Uistite sa, že spolu s rúrou v elektrickom obvode nie je zapnuté iné zariadenie.**
4. Umiestnite rúru tak, aby boli okolie objekty vo vzdialenosti aspoň 5 cm. Na hornú časť zariadenia nekladajte žiadne objekty.
5. Pred použitím sa uistite, že podnos na omrvinky správne nainštalovaný.

POUŽÍVANIE

Pred prvým použitím nastavte termostat na 230 °C, ovládač funkcie nastavte do polohy  a ovládač časovača otočte na 15 minút.

POZNÁMKA:

- Počas pečenia môže z rúry vychádzať dym. V prípade novej rúry je to normálne a nebude to trvať dlhšie ako 10 až 15 minút.
- Počas pečenia bude dochádzať ku kondenzácii. Kondenzácia je v prípade rúry normálna a nepovažuje sa za chybu alebo poruchu.

Všeobecné pokyny

1. Umiestnite poličku na pečenie do príslušnej pozície.
 - V rúre sú 3 otvory. Poličku na pečenie nasuňte do želaného otvoru podľa výšky pokrmu, ktorý budete pripravovať.

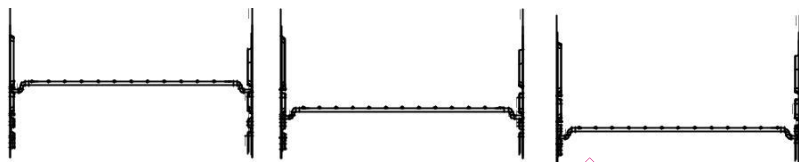

2. Počas pečenia môže z jedla kvapkať olej. Umiestnite jedlo na plech na pečenie a potom umiestnite plech na pečenie na poličku na pečenie. V rúre vždy používajte výaruvzdornú nádobu, nikdy nepoužívajte plastové alebo papierové nádoby.
3. Nikdy nepoužívajte sklenené alebo keramické riady.
4. NEDOVOLTE, aby vtiakla šťava na spodok rúry. Počas pečenia používajte plech na pečenie a podnos na omrvinky.
5. Nastavte teplotu podľa receptu alebo podľa potreby.
6. Správne zatvorte dvierka a nastavením času pečenia spustíte pečenie.
7. Aby ste dosiahli lepší výkon pečenia, odporúčame vám pred pečením rúru predhriať na 5 až 8 minút.
8. Po dokončení varenia jedlo vždy vyberajte pomocou kuchynskej rukavice. Jedlo a rúra sa zohrejú na veľmi vysokú teplotu.

Funkcia Broiling (Grilovanie)

Funkcia grilovanie je ideálna na prípravu rýb, hovädziny, steakov, zeleniny, atď.

1. Umiestnite poličku na pečenie do želanej výšky.
2. Nastavte ovládač funkcie na .
3. Otočte termostat na požadované nastavenie teploty.
4. Otočte ovládač časovača na želaný čas pečenia.

Funkcia Toasting (Hriankovač)

Funkciu hriankovač použite pre jedlá, ako napríklad kukuricu, chlieb, sušienky a na ohrievanie jedla.

1. Umiestnite poličku na pečenie do želanej výšky.
2. Nastavte ovládač funkcie na .
3. Otočte termostat na požadované nastavenie teploty.
4. Otočte ovládač časovača na želaný čas pečenia.

ČISTENIE A ÚDRŽBA

Pred čistením zariadenie odpojte od elektrickej zásuvky a nechajte ho úplne vychladnúť.

Vonkajšok zariadenia čistite pomocou navlhčenej handričky. Nikdy nepoužívajte abrazívne alebo chemické čistiace prípravky.

Umyte všetky vyberateľné časti v teplej mydlovej vode. Pred používaním ich dôkladne opláchnite a nechajte uschnúť.

TECHNICKÉ ÚDAJE

220-240 V~ 50/60Hz

1300 W

Ospravedlňujeme sa za akékoľvek nepresnosti spôsobené menšími nepresnosťami v tomto návode, ktoré mohli vzniknúť následkom vylepšenia a vývoja produktu.

Kitchen Electricals ©UK: EC1N 6TE 08 / 04 / 2013

ADVERTENCIAS

- TM Este aparato ha sido concebido para el uso exclusivamente doméstico y no se debe utilizar con ningún otro objetivo o aplicación, como por ejemplo fuera del entorno doméstico o con fines comerciales.
- TM Si el cable de suministro eléctrico está dañado, deberá ser sustituido por el fabricante, su servicio técnico o personas con una cualificación similar para evitar cualquier peligro.
- TM Este aparato puede ser utilizado por niños mayores de 8 años y personas con facultades físicas, sensoriales o mentales reducidas o sin experiencia ni conocimiento del producto siempre que hayan recibido supervisión o instrucciones sobre la utilización correcta del aparato y que comprendan los peligros que conlleva. Los niños no deben jugar con el aparato. La limpieza y el

mantenimiento no deben ser realizados por niños a menos que sean mayores de 8 años y estén supervisados por un adulto.

- TM Mantenga el aparato y su cable de suministro eléctrico fuera del alcance de los niños menores de 8 años.
- TM El aparato no debe ser utilizado con un temporizador externo o un sistema separado de control remoto.

TM  La superficie del aparato se calienta durante su funcionamiento.

TM La temperatura de las superficies accesibles puede ser elevada durante el funcionamiento del aparato.

INSTRUCCIONES IMPORTANTES DE SEGURIDAD

- * No toque ninguna superficie caliente. Utilice los mangos/tiradores.
- * Desenchufe el horno de la toma de corriente cuando no esté siendo utilizado y antes de su limpieza. Espere hasta que se haya enfriado antes de proceder a su limpieza o manipulación.
- * Para evitar quemaduras, exteme las precauciones al extraer la bandeja o tirar el aceite caliente.
- * No introduzca papel, cartón ni plástico en el horno.
- * No cubra la bandeja recoge-migas ni otra parte del horno, con papel de aluminio. Podría provocar un sobrecalentamiento del horno.
- * Los alimentos y utensilios metálicos excesivamente grandes no se deben introducir en el horno porque podrían provocar un incendio o descarga eléctrica.
- * Si el horno se cubre o está en contacto con materiales inflamables, como cortinas, visillos o paneles de madera, mientras está funcionando podría provocar un incendio.
- * No coloque ningún objeto encima del horno mientras está funcionando.

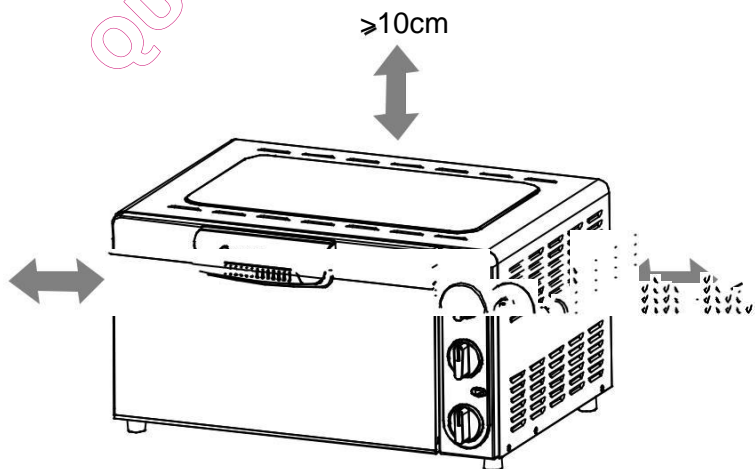

PRESENTACIÓN DEL PRODUCTO

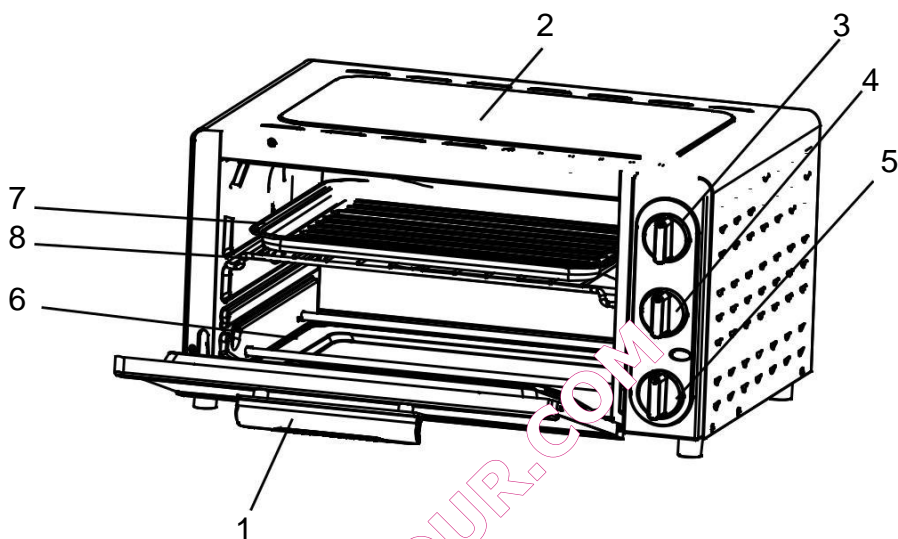

1. Tirador de la puerta
2. Carcasa
3. Termostato
4. Botón de funciones

5. Botón de tiempo
6. Bandeja recoge-gotas
7. Bandeja
8. Rejilla

AJUSTE DE LOS MANDOS

AJUSTE DE LA TEMPERATURA

Gire el termostato en el sentido de las agujas del reloj hasta seleccionar la temperatura deseada. La temperatura se puede ajustar de 70 °C a 230 °C.

AJUSTE DE LA FUNCIÓN

El horno incluye dos funciones diferentes para disfrutar de una cocción más versátil.

- Asar (☰): Al seleccionar esta función, se activará la parte superior del horno.
- Tostar (☒): Al seleccionar esta función, se activará la parte superior e inferior del horno.
- OFF (APAGADO): No se selecciona ninguna función.

AJUSTE DEL TIEMPO

El temporizador permite seleccionar hasta 60 minutos. El horno no funcionará hasta que no se ajuste el temporizador.

Al situar el botón del temporizador en la posición **Off (Apagado)**, el horno se apagará.

Para ajustar el tiempo de funcionamiento deseado, gire el botón del temporizador en el sentido de las agujas del reloj. El piloto rojo se iluminará. Cuando haya transcurrido el tiempo seleccionado, se escuchará una señal sonora.

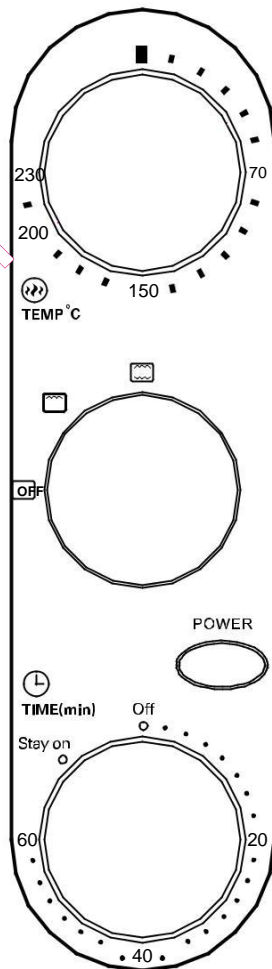

Ajustar el Tiempo

El ajuste del temporizador se puede modificar durante el proceso de cocción. Gire el botón del temporizador hasta la posición deseada.

NOTA: Si desea ajustar el botón del temporizador a menos de 5 minutos, siempre deberá girar el botón del temporizador a un valor superior a 20 minutos y después girar el botón hasta el tiempo seleccionado. De este modo, ajustará el tiempo de modo correcto y con precisión.

Funcionamiento sin Temporizador (Stay on)

Si desea utilizar el horno sin ajustar el tiempo, gire el botón hasta la posición Stay on (Funcionamiento sin Temporizador). El horno funcionará a menos que el botón del temporizador esté en la posición **Off (Apagado)**.

ANTES DE LA PRIMERA UTILIZACIÓN

1. Retire todo el material de embalaje y limpie el exterior del aparato con un paño húmedo.
2. Lave la rejilla y la bandeja siempre en agua templada con jabón. Séquelas por completo, antes de utilizarlas.
3. Coloque el horno en una superficie plana y estable. **Asegúrese de no conectar ningún otro aparato en el mismo circuito en el que el horno está conectado.**
4. Coloque el horno al menos a 5 cm de cualquier otro objeto cercano. No coloque ningún objeto encima del horno.
5. Antes de utilizar el horno, asegúrese de instalar correctamente la bandeja recoge-migas.

FUNCIONAMIENTO

Al utilizar el horno por primera vez, ajuste el termostato a 230 °C, sitúe el botón de función en la posición  y gire el botón del temporizador hasta seleccionar 15 minutos.

NOTA:

- El horno puede emitir humo durante el proceso de cocción. Este fenómeno es normal en un horno nuevo y solo durará de 10 a 15 minutos.
- Durante el proceso de cocción se producirá condensación. La condensación en el horno es un fenómeno normal y no puede considerarse un fallo o avería.

Instrucciones Generales

1. Introduzca la rejilla en el horno.
 - Existen 3 ranuras en el horno para poder colocar la rejilla en la ranura deseada y seleccionar la altura a la que desea cocinar los alimentos.



2. La grasa de los alimentos podría gotear durante el proceso de cocción, coloque los alimentos en la bandeja, y después coloque la bandeja sobre la rejilla. Asegúrese de utilizar siempre un recipiente adecuado para el horno y no introduzca nunca ningún recipiente de plástico o cartón en el horno.
3. No utilice ningún recipiente de vidrio o cerámica en el horno.
4. NO permita que la grasa de los alimentos caigan sobre la parte inferior del horno. Utilice la bandeja de cocción y la bandeja recoge-migas durante el proceso de cocción.
5. Seleccione el ajuste de temperatura indicado en la receta o el valor deseado.
6. Cierre la puerta del horno correctamente y seleccione el tiempo de cocción deseado para poder iniciar la cocción.
7. Para disfrutar del resultado óptimo, le recomendamos precalentar el horno durante 5 u 8 minutos antes de introducir los alimentos.
8. Después de su cocción, utilice siempre guantes para extraer los alimentos. Los alimentos y el horno están muy calientes.

Función para Asar

La función para asar es ideal para preparar pescado, ternera, filetes, verdura, etc.

1. Coloque la rejilla a la altura deseada.
2. Gire el botón de función hasta la posición .
3. Gire el termostato hasta seleccionar la temperatura deseada.
4. Gire el botón del temporizador para seleccionar el tiempo de cocción deseado.

Función para Tostar

La función para tostar se puede utilizar para preparar maíz, pan, galletas y para calentar alimentos.

1. Coloque la rejilla a la altura deseada.
2. Gire el botón de función hasta la posición .
3. Gire el termostato hasta seleccionar la temperatura deseada.
4. Gire el botón del temporizador para seleccionar el tiempo de cocción deseado.

LIMPIEZA Y MANTENIMIENTO

Antes de limpiar el aparato, desenchúfelo de la toma de alimentación eléctrica y espere hasta que se haya enfriado por completo.

Limpie el exterior del aparato con un paño húmedo. No utilice sustancias de limpieza abrasivas ni químicas.

Lave todas las piezas desmontables en agua templada con jabón. Enjuáguelas y séquelas por completo antes de utilizarlas.

QUEL FOUR.COM