

# Orva



## Mini-Four électrique

Réf. : 18031-56

Mode d'emploi	2	Istruzioni per l'uso	21
Bedienungsanleitung	9	Instrucciones	26
Instructies	15	Instructions	32



**salton**<sup>®</sup>

Pour garantir son bon fonctionnement et votre sécurité, veuillez lire le présent manuel attentivement avant l'emploi et le conserver afin de pouvoir vous y référer ultérieurement.

## POUR USAGE DOMESTIQUE UNIQUEMENT

### CONSIGNES DE SECURITE IMPORTANTES

Lors de l'utilisation d'un appareil électrique, certaines précautions essentielles doivent toujours être observées, et notamment les suivantes :

1. Lire toutes les instructions.
  2. Assurez-vous que tous les éléments d'emballage ont été retirés
  3. Le four doit être installé sur une surface plane et stable, appropriée pour supporter son poids.
  4. Ne pas toucher les surfaces chaudes. Se servir des poignées ou des boutons. **ATTENTION**
- 
- PAROIS CHAUDES
5. Toute utilisation de l'appareil par des enfants ou à leur proximité impose d'exercer une surveillance étroite.
  6. Pour éviter les risques de commotion électrique, ne pas immerger le cordon d'alimentation, la fiche ou une quelconque pièce du four dans l'eau ou d'autres liquides. 
  7. Ne pas laisser le cordon d'alimentation pendre sur le rebord d'une table ou d'un comptoir.
  8. Cet appareil est équipé d'un cordon d'alimentation court qui réduit les risques d'enchevêtrement ou de trébuchement aux prises, exposent les cordons plus longs.
  9. Assurez-vous que le câble électrique et la fiche ne sont pas endommagés. Assurez-vous que le câble électrique ne passe pas en dessous du four ou sur toute surface chaude ou coupante.
  10. L'utilisation d'accessoires non préconisés par le fabricant de l'appareil peut être dangereuse et causer des blessures corporelles.
- 11. Ne pas placer l'appareil sur ou à proximité d'un brûleur à gaz ou électrique chaud. Ne pas placer l'appareil sur un four à micro-ondes.**
12. Laisser de chaque côté d'un four en service un espace d'une bonne dizaine de centimètres qui permettra à l'air de bien circuler.
  13. Avant de procéder au nettoyage, débrancher le four en retirant sa fiche après avoir mis son interrupteur sur « OFF ». Toujours saisir la fiche sans jamais tirer le cordon d'alimentation.
  14. Le déplacement d'un appareil contenant de l'huile chaude et d'autres liquides chauds exige la plus grande prudence.
  15. Ne procéder qu'avec d'innombrables précautions au retrait des plaques ou à l'enlèvement de graisse brûlante ou d'autres liquides chauds.
  16. Ne pas nettoyer le four avec une éponge métallique. Au contact d'éléments électriques, les fragments qui auraient été arrachés à l'éponge feraient encourir un risque de commotion électrique.
  17. De trop gros aliments ou des ustensiles métalliques trop grands ne doivent pas être introduits dans le four en raison des risques d'incendie ou de commotion électrique qu'ils pourraient faire encourir.
  18. Un incendie peut se déclarer si le four est recouvert ou se trouve au contact d'une matière inflammable telle que rideaux, tentures, murs et autres alors qu'il est en service.

19. Ne pas laisser d'objet de quelque nature que ce soit sur un four en marche.
20. Il convient de se montrer extrêmement prudent vis-à-vis de l'utilisation de récipients réalisés autrement qu'en métal ou en verre.
21. N'enfourner pas les matériaux suivants: carton, matière plastiques, papier ou autres matériaux similaires.
22. Ne pas ranger dans un four hors fonction d'ustensiles autres que les accessoires recommandés par le fabricant.
23. Toujours commencer par raccorder l'appareil, puis insérer la fiche dans la prise murale. Pour débrancher, mettre la commande sur "OFF", puis retirer la fiche de la prise murale.
24. Toujours se protéger par l'emploi de gants isolants lors de l'enfournement d'aliments ou de leur retrait du four.
25. Cet appareil est équipé d'une porte en verre trempé de sécurité. Plus solide qu'un verre ordinaire, ce verre offre une résistance supérieure à la rupture. Le verre trempé peut se briser, mais en donnant des éclats dépourvus d'arêtes vives. Éviter de rayer la surface de la porte ou d'en ébrécher les bords.
26. Ne pas utiliser l'appareil en extérieur.
27. Ne pas utiliser l'appareil à d'autres fins que celles pour lesquelles il a été prévu.
- 28. La température de la porte et de la surface extérieure peut être élevée lorsque l'appareil fonctionne, ne pas toucher ces surfaces, tenir éloignés les jeunes enfants.**
29. Protéger l'appareil en fonction contre les chocs par objets tranchants.
30. La porte vitrée ouverte en position entièrement rabattue ne peut supporter d'aliments.
31. Il est recommandé d'examiner régulièrement le câble d'alimentation pour déceler tout signe de détérioration éventuelle, et l'appareil ne doit pas être utilisé si le câble est endommagé.
32. Si le câble d'alimentation est endommagé, il doit nécessairement être remplacé par le fabricant, son service après-vente ou un technicien agréé par le fabricant pour éviter tout danger.

**MISE EN GARDE: LES SURFACES DE L'APPAREIL SONT CHAUDES APRÈS UTILISATION. TOUJOURS se protéger par l'emploi de gants isolants en cas de contact avec le four chaud ou de plats et d'aliments chauds, ou bien lors de l'enfournement ou de l'enlèvement de plaques, de casseroles ou de plats allant au four.**

## CONSERVEZ CES INSTRUCTIONS

**Avertissement:** POUR RÉDUIRE LES RISQUES D'INCENDIE OU DE COMMOTION ÉLECTRIQUE, NE PAS FAIRE FONCTIONNER L'APPAREIL SANS SON PLATEAU SUPÉRIEUR AMOVIBLE EN PLACE.

### ATTENTION

**Avant de vous servir de votre four électrique à convection pour la première fois, veillez à :**

1. Lire toutes les instructions incluses dans le présent manuel.
2. Enlever tous les autocollants apposés sur le four.

- Vérifier la présence de tous les accessoires dans le carton et sortir tous les plats et grilles afin de les laver à l'eau chaude additionnée de liquide vaisselle.
- Après avoir installé votre four, nous vous conseillons de le faire fonctionner à température MAXI pendant environ 15 minutes afin d'éliminer toute l'huile de protection qu'il peut encore contenir à la suite du transport.

### Avant de commencer à l'utiliser :

- Assurez-vous que les caractéristiques électriques indiquées sur la plaque signalétique sont bien conformes aux valeurs délivrées par votre installation électrique.
- Veillez à ne pas laisser le cordon pendre du bord d'une table ou d'un plan de travail pour éviter que des enfants trébuchent dessus.
- Si le cordon d'alimentation électrique vient à être endommagé, le four ne doit pas être utilisé tant qu'il n'a pas été réparé.
- Le four doit être confié pour réparation à un agent de service après-vente agréé.

Cet appareil est équipé d'un cordon d'alimentation électrique court pour réduire les risques de trébucher sur un cordon long ou de se prendre les pieds dedans. Vous pouvez vous servir d'un cordon prolongateur si vous restez prudent dans son utilisation :

- Les caractéristiques électriques nominales du cordon prolongateur doivent être au moins aussi élevées que celles de l'appareil.
- Le cordon prolongateur raccordé au cordon d'alimentation électrique doit être disposé de telle sorte qu'il ne pende pas de la table ou du plan de travail, afin d'éviter que des enfants puissent tirer dessus ou se prendre les pieds dedans accidentellement.

### DESIGNATION DES ELEMENTS

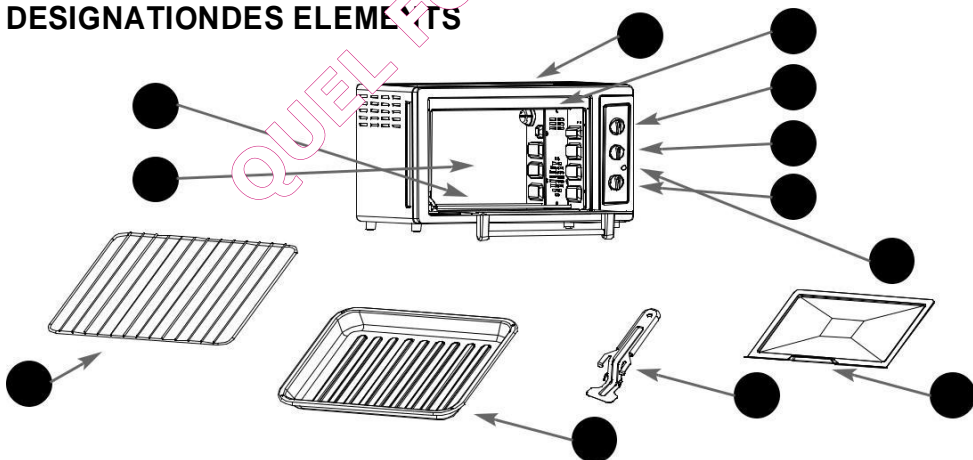

- |                               |   |
|-------------------------------|---|
| 1 - Poignée de la porte       | 8 - Porte en verre                                  |
| 2 - Commande de température   | 9 - Grille  |
| 3 - Sélecteur de fonctions    | 10 - Plat de cuisson                                |
| 4 - Minuterie                 | 11 - Poignée (pour le plat de cuisson et la grille) |
| 5 - Témoin lumineux de marche | 12 - Plateau amovible                               |
| 6 - Paroi extérieure          |   |
| 7 - Résistance                |   |

# INSTRUCTIONS D'EMPLOI

## 1. Minuterie

- La minuterie peut être ajustée de 0 à 90 minutes. Si vous actionnez la position «OFF» l'alimentation du four sera stoppée et il s'arrêtera de fonctionner. Le temps de cuisson peut être ajusté à la position requise tout en veillant à rester en accord avec la température.
- Pour allumer le four, tournez la minuterie dans le sens des aiguilles d'une montre sur le temps de cuisson désiré. Par exemple, si vous réglez la minuterie sur « 15 », le four va cuire pendant 15 minutes à la température désirée. Au bout de 15 minutes, la cuisson s'arrête et la minuterie est sur «OFF».
- Si vous voulez continuer la cuisson mais sans la minuterie, réglez la minuterie sur la position « ON ». Dans ce cas, le four continue de marcher mais sans minuterie. Notez bien que si la minuterie est sur la position « OFF », le four ne fonctionne pas.
- Pendant la cuisson, vous pouvez toujours ajuster le temps de cuisson en réglant la minuterie sur une valeur différente.
- Quand le temps de cuisson est écoulé, une sonnerie retentit et le four s'arrête automatiquement de fonctionner. Le four commence à fonctionner uniquement lorsque le temps de cuisson est sélectionné. Si la minuterie est sur «OFF», le four ne marche pas.

**Note :** Le four commence à fonctionner uniquement lorsque le temps de cuisson est sélectionné. Si la minuterie est sur «OFF», le four ne marche pas.

## 2. Commande de température

- Le bouton de thermostat est utilisé pour contrôler la température intérieure du four et ainsi la maintenir au niveau désiré.
- Le temps de cuisson dépend de la température de la nourriture avant de la mettre dans le four.
- Ainsi, la nourriture congelée va prendre plus de temps à cuire. Prévoyez donc un temps de cuisson plus ou moins long en fonction de la température des aliments.
- Vous devez obligatoirement sélectionner la température du four pour lancer la cuisson.

## 3. Fonctions de cuisson

5 choix sont possibles (Voir les symboles autour du sélecteur des fonctions) • **Gril**



Les résistances supérieures fonctionnent.



Les résistances inférieures fonctionnent.



Les résistances supérieures et inférieures fonctionnent.

### • Cuisson avec chaleur tournante



La résistance supérieure fonctionne.



Les résistances supérieures et inférieures fonctionnent.

### Précaution :

Quand le four fonctionne, ne jamais toucher les parties métalliques de la porte et le plateau amovible. Toujours utiliser un gant pour ouvrir la porte et pour sortir le plateau amovible.

#### 4. Porte du four (en verre)

Fermez la porte du four lorsque vous cuisez, préchauffez ou rôtissez des aliments. Ne touchez pas la porte lorsque le four fonctionne pour éviter de vous brûler. Attendez que la température soit descendue avant de nettoyer la porte du four avec un chiffon humide.

#### 5. Cuisson par chaleur tournante

Pendant la cuisson en mode Chaleur tournante, de l'air chaud est ventilé à l'intérieur du four. Cette fonction vous assure une cuisson égale, plus rapide et qui prend moins de temps qu'un four traditionnel.

2 choix sont possibles pour sélectionner la cuisson par chaleur tournante (voir les symboles autour du sélecteur des fonctions). Remarque :

1. Le temps de cuisson peut varier en fonction des ingrédients, de la température, du poids et de la taille des portions.
2. Dans le cas d'une cuisson prolongée, le temps de cuisson peut être raccourci si les résistances de chauffage sont portées à une température plus élevée.
3. Ce four électrique régule automatiquement la température des résistances de chauffage pour éviter toute surchauffe. Lorsqu'il s'arrête, ne sortez pas le plat tout de suite afin de laisser le processus de cuisson se terminer convenablement.
4. Une fois la cuisson achevée, tournez le sélecteur de marche sur la position "OFF".

#### NETTOYAGE ET ENTRETIEN

**DEBRANCHEZ TOUJOURS LE FOUR ET LAISSEZ-LE REFROIDIR AVANT DE LE NETTOYER** Lavez tous les accessoires à l'éponge avec de l'eau chaude et un peu de liquide vaisselle. Nettoyez la porte du four avec une éponge humide et séchez-la en l'essuyant avec un linge doux.

#### SPECIFICATION

Modèle numéro	18031-56
Puissance four	1500 W
Consommation	220-240V~ 50/60Hz
Poids net	7.8 kgs
Dimension	510x416x308 mm
Capacité du four électrique	30 L

**Attention :** Vous ne devez pas vous débarrasser de cet appareil avec vos déchets ménagers. Un système de collecte sélective pour ce type de produit est mis en place par les communes, vous devez vous renseigner auprès de votre mairie afin d'en connaître les emplacements. En effet, les produits électriques et électroniques contiennent des substances dangereuses qui ont des effets néfastes sur l'environnement ou la santé humaine et doivent être recyclés.

## Garantie commerciale

La garantie et les services après-vente ne sont dispensés que dans le pays où le produit est commercialisé par le fabricant (Cf. art. L 121-1-1 22° Code de la Conso).

Si vous constatez un problème de fonctionnement dans l'année qui suit l'achat de votre appareil, il sera remplacé gratuitement, à condition que vous ayez respecté le mode d'emploi et les instructions d'entretien, et que ce problème ne résulte donc pas d'une négligence ou d'un mauvais usage de l'appareil. La garantie ne couvre pas les pièces présentant des signes d'usure à l'utilisation. La garantie ne s'applique pas aux dommages résultant du transport, de chutes accidentelles ou de manipulations erronées.

## Service

Le produit ne peut pas être réparé par l'utilisateur.

S'il ne fonctionne pas, lisez les instructions, vérifiez votre fusible ou le disjoncteur général. S'il ne fonctionne toujours pas, contactez en priorité votre revendeur ou le service SALTON SAV France :

Par téléphone :  0 820 200 275

0,09 € TTC / MN

 0 820 200 278

0,09 € TTC / MN

Par fax :

Email : [salton.france.sav@orange.fr](mailto:salton.france.sav@orange.fr)

## Garantie légale

Indépendamment de cette garantie, le vendeur reste tenu des défauts de conformité du bien au contrat et des vices rédhibitoires dans les conditions prévues au Code de la consommation et aux articles 1641 à 1649 du Code civil :

- **Article L. 211-4 du Code de la consommation** : "Le vendeur est tenu de livrer un bien conforme au contrat et répond des défauts de conformité existant lors de la délivrance. Il répond également des défauts de conformité résultant de l'emballage, des instructions de montage ou de l'installation lorsque celle-ci a été mise à sa charge par le contrat ou a été réalisée sous sa responsabilité."
- **Article L. 211-5 du Code de la consommation** : "Pour être conforme au contrat, le bien doit :
  1. Être propre à l'usage habituellement attendu d'un bien semblable et, le cas échéant :
    - correspondre à la description donnée par le vendeur et posséder les qualités que celui-ci a présentées à l'acheteur sous forme d'échantillon ou de modèle ;
    - présenter les qualités qu'un acheteur peut légitimement attendre eu égard aux déclarations publiques faites par le vendeur, par le producteur ou par son représentant, notamment dans la publicité ou l'étiquetage ;
  2. Ou présenter les caractéristiques définies d'un commun accord par les parties ou être propre à tout usage spécial recherché par l'acheteur, porté à la connaissance du vendeur et que ce dernier a accepté."

- **Article L. 211-12 du Code de la consommation** : "L'action résultant du défaut de conformité se prescrit par deux ans à compter de la délivrance du bien."
- **Article 1641 du Code civil**: "Le vendeur est tenu de la garantie à raison des défauts cachés de la chose vendue qui la rendent impropre à l'usage auquel on la destine, ou qui diminuent tellement cet usage, que l'acheteur ne l'aurait pas acquise, ou n'en aurait donné qu'un moindre prix, s'il les avait connus."
- **Article 1648, alinéa 1 du Code civil** : "L'action résultant des vices rédhibitoires doit être intentée par l'acquéreur dans un délai de deux ans à compter de la découverte du vice."

QUEL FOUR.COM