

CFCE65B-14



Mises en garde et consignes de sécurité

MISE EN GARDE

- Lorsque le four est mis en marche pour la première, il peut émettre une odeur désagréable. Cela est dû au liant utilisé pour les panneaux isolants à l'intérieur du four. C'est totalement normal. Si cela se produit, il vous suffit d'attendre que l'odeur disparaisse avant de mettre des aliments dans le four.
- **AVERTISSEMENT** : L'appareil et ses pièces accessibles chauffent pendant l'utilisation.
- Une attention toute particulière doit être portée afin d'éviter de toucher les éléments chauffants.
- Il convient de maintenir à distance les enfants de moins de 3 ans, à moins qu'ils ne soient sous une surveillance continue.
- Cet appareil peut être utilisé par des enfants âgés d'au moins 8 ans et par des personnes ayant des capacités physiques, sensorielles ou mentales réduites ou dénuées d'expérience ou de connaissance, s'ils (si elles) sont correctement surveillé(e)s ou si des instructions relatives à l'utilisation de l'appareil en toute sécurité leur ont été données et si les risques

encourus ont été appréhendés.

- Les enfants ne doivent pas jouer avec l'appareil.
- Le nettoyage et l'entretien par l'utilisateur ne doivent pas être effectués par des enfants sans surveillance.
- Ne pas utiliser de produits d'entretien abrasifs ou de grattoirs métalliques durs pour nettoyer la porte en verre du four, ce qui pourrait érafler la surface et entraîner l'éclatement du verre.
- Lors de son utilisation, l'appareil devient très chaud. Faire attention à ne pas toucher les éléments chauffants situés à l'intérieur du four.
- Ne pas laisser les enfants s'approcher du four quand il est allumé, notamment si son grill est allumé.
- S'assurer que l'appareil est déconnecté de l'alimentation avant de remplacer la lampe du four pour éviter tout risque de choc électrique.
- **MISE EN GARDE:** Les parties accessibles peuvent devenir chaudes au cours de l'utilisation. Il est recommandé d'éloigner les jeunes enfants.
- Il convient de surveiller les enfants pour s'assurer qu'ils ne jouent pas avec l'appareil.
- Ne pas utiliser d'appareil de nettoyage à la vapeur.
- Si le câble d'alimentation est endommagé, il doit être remplacé par le fabricant, son service après-vente ou des personnes de qualification

- similaire afin d'éviter un danger.
- Respectez les indications du schéma d'installation du four de la page 13, et placez les grilles et la plaque multiusage dans les positions prévues par le fabricant et indiquées à la page 11.
 - Pour brancher le cordon d'alimentation au réseau électrique de votre habitation, reportez-vous au schéma « BANCHEMENT DU FOUR » de la page 13. Le fil marron correspond à la phase (L), le fil bleu correspond au neutre (N) et le fil jaune/vert correspond à la Terre.
 - L'appareil doit être installé et mis en service par un technicien agréé. Le fabricant ne saurait être tenu responsable en cas de dommage dû à un positionnement incorrect ou une installation effectuée par une personne non autorisée.
 - Un dispositif de déconnexion doit être intégré dans les câblages fixes conformément aux spécifications de câblage.
 - Les enfants de moins de 8 ans ne doivent pas toucher l'appareil à moins d'être continuellement supervisés par un adulte.
 - Un moyen de déconnexion du réseau d'alimentation ayant une distance d'ouverture des contacts de tous les pôles doit être prévu

dans les canalisations fixes conformément aux règles d'installation.

INSTALLATION DU FOUR DANS UNE CUISINE INTÉGRÉE

Installez le four dans l'espace prévu de la cuisine intégrée. Il peut être placé sous un plan de travail ou dans un meuble colonne. Fixez le four dans son emplacement en le vissant à travers les deux trous de fixation de son châssis. Pour trouver les trous de fixation, ouvrez la porte du four et regardez à l'intérieur. Afin de permettre une bonne ventilation, les distances et les mesures doivent être scrupuleusement respectées lors de la fixation du four.

IMPORTANT

Pour que le four puisse fonctionner correctement, le meuble de cuisine doit être approprié. Les panneaux du meuble de cuisine se trouvant juste à côté du four doivent être constitués d'un matériau résistant à la chaleur. Veillez à ce que les pièces encollées soient constituées de bois de placage capables de résister à des températures d'au moins 120°C. Les plastiques et les colles ne pouvant résister à de telles températures fondront et provoqueront la déformation du

meuble. Une fois que le four a été installé dans le meuble de cuisine, les pièces électriques doivent être complètement isolées. C'est une exigence légale. Tous les dispositifs de protection doivent être solidement fixés pour garantir qu'il soit impossible de les retirer sans utiliser des outils spéciaux. Retirez l'arrière du meuble de cuisine pour garantir une circulation d'air suffisante tout autour du four. Il doit y avoir un espace vide d'au moins 45 mm à l'arrière de l'appareil.

DÉCLARATION DE CONFORMITÉ



Lorsque vous déballez le four, vérifiez qu'il n'a subi aucune détérioration. En cas de doute, ne l'utilisez pas et contactez des professionnels qualifiés. Veillez à ce que les éléments d'emballage, par exemple les sacs en plastique, les pièces en polystyrène et les clous, restent hors de portée des enfants, car ils sont dangereux pour les enfants.



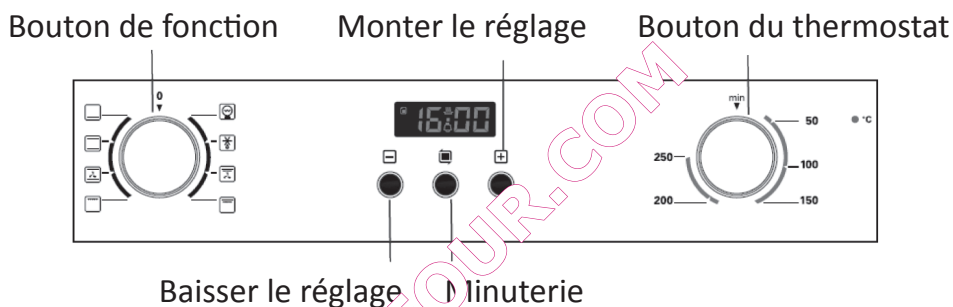

Félicitations

Merci pour votre achat. Pour plus de confort dans l'utilisation de votre nouvel appareil, nous vous recommandons de lire attentivement cette notice et de la conserver.

Description du produit



Icône	Description des fonctions
	Éclairage du four : Permet à l'utilisateur d'observer l'avancement de la cuisson sans avoir à ouvrir la porte.
	Décongélation : La circulation de l'air à température ambiante permet d'accélérer la décongélation des aliments congelés (sans chauffer). C'est un moyen doux, mais efficace d'accélérer la décongélation des plats préparés, des plats fourrés de crème, etc.
	Chauffe inférieure : L'élément intégré dans le bas du four chauffe les aliments par le bas sans les griller. Ce type de cuisson est idéal pour cuire lentement les plats, par exemple les ragoûts, les pâtisseries et les pizzas, nécessitant dont le fond doit être croustillant.



	<p>Chauffe double : Les éléments chauffants supérieur et inférieur fournissent une cuisson à convection. Le four doit être d'abord préchauffé à la température requise. Ce mode de cuisson est idéal pour les plats seuls tels que les gros gâteaux. Pour que la cuisson soit optimale, placez les aliments au centre du four.</p>
	<p>Chaleur tournante : Fonctionnement combiné du ventilateur et des deux éléments chauffants. Ce mode de cuisson fournit une pénétration plus uniforme de la chaleur tout en économisant jusqu'à 30 à 40% d'énergie. L'extérieur des plats brunit légèrement et l'intérieur reste humide. Remarque : Ce mode convient pour griller ou rôtir de grandes pièces de viande à une température élevée.</p>
	<p>Grill rayonnant : L'élément de grill intérieur s'allume et s'éteint pour maintenir la température. Pour optimiser la cuisson, placez les petits plats sur la grille supérieure et les grands plats sur la grille inférieure.</p>
	<p>Grill double : Fonctionnement combiné de l'élément rayonnant et de l'élément supérieur.</p>
	<p>Grill double avec ventilateur : Fonctionnement combiné de l'élément rayonnant, de l'élément supérieur et du ventilateur.</p>

Instructions d'utilisation

Quand le four est raccordé pour la première fois au réseau électrique, attendez que son écran affiche automatiquement « 12.30 », qu'un bip retentisse et que « . » se mette à clignoter. Réglez impérativement l'horloge avant d'utiliser le four.



Remarque : Le four affiche l'heure sur 24 heures, par exemple 2PM est indiqué par « 14.00 ».

Régler l'horloge

1. Réglez les chiffres des heures avec les touches « + » et « - ».
2. Appuyez sur «  » pour confirmer le réglage des heures.
3. Réglez les chiffres des minutes avec les touches « + » et « - ».
4. Appuyez sur «  » pour confirmer le réglage des minutes et retourner dans le mode veille.

Remarque : Maintenez la touche « + » ou « - » appuyée pour que les chiffres augmentent ou baissent rapidement après 5 secondes.



Régler la minuterie :

Dans le mode veille, appuyez sur «  » au moins 3 secondes pour entrer dans le mode minuterie, l'icône «  » s'allume.

L'ordre de réglage de la minuterie est le suivant : Mode manuel - Alerte sonore - Durée de cuisson - Heure de fin de cuisson. Puis appuyez sur «  » pour retourner dans le mode manuel.

Mode manuel :



Dans ce mode, la durée de cuisson est réglée par l'utilisation.



Dans le mode veille, pour basculer dans le mode manuel, appuyez sur la touche «  » jusqu'à ce que l'heure et l'icône «  » s'allument. Pour annuler le mode manuel, appuyez simultanément sur les touches «  » et « + » au moins 3 secondes.



Dans ce mode de la minuterie, la minuterie arrête la cuisson après 10 heures si vous n'appuyez sur aucune touche. Donc pour cuire manuellement quand le mode manuel est déjà sélectionné, nous vous recommandons d'appuyer sur la touche « + » ou « - ». Par contre, cela n'est pas nécessaire si le four vient de basculer dans le mode manuel.

Alerte sonore :

Un signal sonore retentit à la fin de la durée réglée.

1. Appuyez sur la touche «  » pour activer l'alerte sonore. L'icône «  » correspondante et « . » clignotent.
2. Réglez cette fonction avec les touches « + » et « - ». (Reportez-

vous aux instructions concernant le réglage de l'horloge.) Appuyez sur la touche «  », l'icône «  » s'allume. Quand l'icône «  » s'allume, cela indique que le réglage de l'alerte sonore est terminé.

3. Une fois la durée écoulée, le four sonne et l'icône «  » clignote. Après 1 minute, le four retourne dans le mode manuel. Appuyez sur n'importe quelle touche dans les 3 secondes, l'alerte sonore s'arrête et l'icône «  » clignote.

L'alerte sonore n'est conçue que pour alerter l'utilisateur. Après que le four est retourné dans le mode manuel, la minuterie arrête la cuisson après 10 heures si vous n'appuyez sur aucune touche.

Programme semi-automatique selon la durée de cuisson :

Cette fonction permet programmer la cuisson pour qu'elle dure une durée spécifique. Mettez les aliments à cuire dans le four.

Sélectionnez le mode de cuisson en tournant le bouton de fonction sur la position correspondante. Réglez la température du four en tournant le bouton du thermostat sur la température désirée.

1. Appuyez sur la touche «  » jusqu'à ce que « Dur » s'affiche.
2. Appuyez sur la touche « + » ou « - » pour entrer dans le mode de réglage de la durée de cuisson, le symbole « A » clignote. La durée maximale réglable est 10:00. (Pour effectuer ce réglage, consultez les instructions concernant le réglage de l'horloge.)



Appuyez sur la touche «  », le réglage est terminé, l'horloge s'affiche et le symbole « A » s'allume. Dans le même temps, la cuisson démarre.

3. À la fin de la durée réglée, la minuterie arrête le four et l'icône «  » n'est plus affichée. De plus, un signal sonore retentit et le symbole « A » clignote. Après 1 minute, le four retourne dans le mode veille. Appuyez sur n'importe quelle touche dans les 3 secondes, le signal sonore s'éteint et le symbole « A » clignote.

Tournez les boutons de fonction et du thermostat sur leur position « 0 ».

Programme semi-automatique selon l'heure de fin de cuisson :

Cette fonction permet de programmer la cuisson pour qu'elle se termine à une heure spécifique. Mettez les aliments à cuire dans le four. Sélectionnez le mode de cuisson en tournant le bouton de fonction sur la position correspondante. Réglez la température du four en tournant le bouton du thermostat sur la température désirée.

1. Appuyez sur la touche «  » jusqu'à ce que « End » s'affiche.
2. Appuyez sur la touche « + » ou « - » pour entrer dans le mode de réglage de l'heure de fin de cuisson, le symbole « A » et l'heure par défaut (l'heure actuelle + 30 minutes) se mettent à clignoter. (Pour effectuer ce réglage, consultez les instructions concernant le réglage de l'horloge.) Vous pouvez régler une heure jusqu'à 23 heures 59 minutes correspondant à la durée de cuisson additionnée à l'heure actuelle.
3. Appuyez sur la touche «  », le réglage est terminé, l'horloge s'affiche et le symbole « A » s'allume. Le four commence la cuisson immédiatement et la poursuit jusqu'à l'heure de fin programmée.
4. À la fin de la durée réglée, la minuterie arrête le four et l'icône «  » n'est plus affichée. De plus, un signal sonore retentit et le symbole « A » clignote. Après 1 minute, le four retourne dans le mode veille. Appuyez sur n'importe quelle touche dans les 3 secondes, le signal sonore s'éteint et le symbole « A » clignote. Tournez les boutons de fonction et du thermostat sur leur position « 0 ».

Programme entièrement automatique (démarrage différé) :



Cette fonction permet de programmer le démarrage de la cuisson après le délai spécifié. Mettez les aliments à cuire dans le four. Sélectionnez le mode de cuisson en tournant le bouton de fonction sur la position correspondante. Réglez la température du four en tournant le bouton du thermostat sur la température désirée.

Première étape : Appuyez sur la touche «  » jusqu'à ce que « Dur » s'affiche. Appuyez sur la touche « + » ou « - » pour entrer

dans le mode de réglage de la durée de cuisson, le symbole « A » clignote. La durée maximale réglable est 10:00. (Pour effectuer ce réglage, consultez les instructions concernant le réglage de l'horloge.)

Appuyez sur la touche «  », le réglage est terminé, l'horloge s'affiche et le symbole « A » reste allumé sans clignoter.

Deuxième étape : Appuyez sur la touche «  » jusqu'à ce que « End » s'affiche. Quand « End » s'affiche, appuyez sur la touche « + » ou « - » pour entrer dans le mode de réglage de l'heure de fin de cuisson. Le symbole « A » et l'heure par défaut (c'est à dire l'heure actuelle additionnée de la durée de cuisson) se mettent à clignoter (Pour effectuer ce réglage, consultez les instructions concernant le réglage de l'horloge).

Appuyez sur la touche «  », le réglage est terminé, l'horloge s'affiche, le symbole « A » reste allumé sans clignoter, et l'icône «  » n'est plus affichée jusqu'à l'heure de démarrage de la cuisson.

Vous pouvez régler une heure jusqu'à 23 heures 59 minutes qui correspond à la durée de cuisson additionnée à l'heure actuelle.



Le four démarre à l'heure de démarrage calculée en soustrayant la durée de cuisson de l'heure de fin de cuisson programmée et l'icône «  » s'affiche.

Le four s'arrête à l'heure de cuisson programmée et l'icône «  » n'est plus affichée. De plus, un signal sonore retentit et le symbole « A » clignote. Après 1 minute, le four retourne dans le mode veille. Appuyez sur n'importe quelle touche dans les 3 secondes, le signal sonore s'éteint et le symbole « A » clignote.

Tournez les boutons de fonction et du thermostat sur leur position « 0 ».

Remarque : Appuyez simultanément sur les touches « + » et « - » au moins 3 secondes, l'horloge clignote. Vous pouvez alors modifier l'heure du système, ce qui annule la fonction d'alerte sonore, de durée de cuisson et d'heure de fin de cuisson.

Spécifications

1. Lors du réglage de l'alerte sonore, de la durée de cuisson ou de l'heure de fin de cuisson. Après 5 minutes sans action de votre part, le four retourne dans le mode manuel.
2. Lors du réglage de chaque fonction, appuyez sur «  » plus de 3 secondes pour annuler l'opération actuelle, le four retourne dans le mode manuel.
3. Pendant le réglage de la minuterie, appuyez simultanément sur « + » et «  » plus de 3 secondes pour annuler le réglage et retourner dans le mode veille.
4. Nous vous conseillons de faire fonctionner les éléments du four pendant 15 minutes à 200° pour brûler les résidus présents sur leurs surfaces.

Accessoires

Grilles : Permet de poser des plats, récipients pour griller et rôtir les aliments qu'ils contiennent.

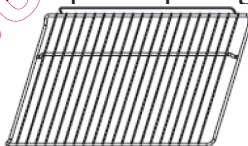

Plaque multiusage : Permet de cuire de grandes quantités d'aliments, par exemple des pains moelleux, des pâtisseries, des aliments congelés, etc. Elle permet également de récupérer les projections, les graisses et le jus des viandes.

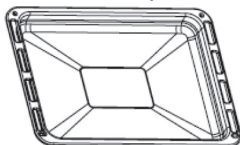

Mise en garde concernant le positionnement des grilles :

Pour garantir l'utilisation sécurisée des grilles du four, il est impératif de les placer correctement entre les rails latéraux. Cela permet de garantir que les aliments brûlants ne sortent pas du récipient lors du retrait précautionneux d'une grille ou de la plaque.

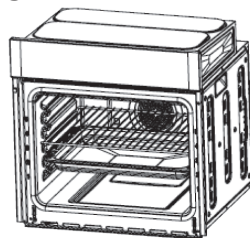

Remplacement de l'ampoule

L'ampoule de la lampe est une ampoule spéciale résistante aux hautes températures (240 W~ 25 W). Pour la changer, procédez comme suit :

1. Débranchez l'appareil de l'alimentation électrique ou mettez hors tension le circuit d'alimentation du four en actionnant le disjoncteur.
2. Dévissez le cache en verre, puis changez l'ampoule par une ampoule neuve du même type.
3. Revissez le cache en verre.

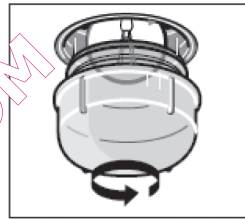

Fixation du four dans un meuble

1. Insérez le four dans le renforcement du meuble.
2. Ouvrez la porte du four.
3. Fixez le four dans le meuble de cuisine avec deux entretoises « A » dont la taille est adaptée aux trous du châssis du four et deux vis à bois « B ».

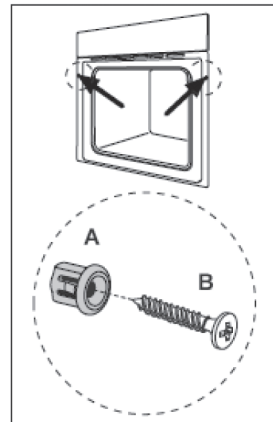

Branchement du four

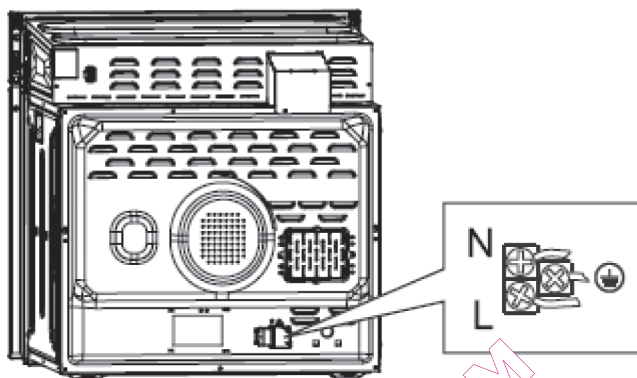

Installation

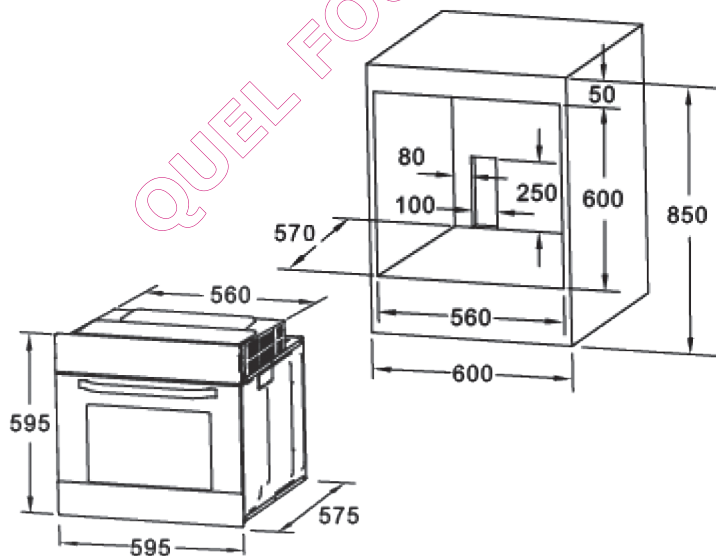

REMARQUE : Le nombre d'accessoires inclus dépend du modèle d'appareil acheté.

Nettoyage et entretien

Maintenez l'appareil propre afin de préserver son apparence et sa fiabilité. La conception moderne de cet appareil facilite son entretien et le réduit au minimum. Les pièces de l'appareil entrant en contact avec les aliments doivent être nettoyées régulièrement. Avant toute opération d'entretien ou de nettoyage, mettez le four hors tension. Réglez tous ces boutons de commande sur leur position d'arrêt. Attendez que l'appareil ne soit plus brûlant, mais encore légèrement tiède, car le nettoyage est plus facile si le four n'est pas complètement froid. Nettoyez les surfaces de l'appareil avec un chiffon humide, une brosse souple ou une éponge fine, puis séchez-les avec un chiffon. Pour éliminer les salissures tenaces, utilisez de l'eau chaude et un produit nettoyant non abrasif. Pour nettoyer le verre de la porte du four, n'utilisez pas de produits nettoyants abrasifs ni de racloirs métalliques tranchants, car ils peuvent rayer la surface du verre et le détériorer irrémédiablement. Ne laissez jamais des substances acides (jus de citron, vinaigre) sur les pièces en inox. N'utilisez pas de produit nettoyant sous haute pression pour nettoyer l'appareil. Lavez les grilles et plaques de cuisson avec un détergent doux.

Marques commerciales

Carrefour Home est une marque enregistrée de Carrefour group. Tous les autres noms de sociétés sont des marques déposées, des marques enregistrées ou des marques de service de leurs propriétaires respectifs.

Mise au rebut du produit

Ce produit porte le symbole du tri sélectif pour les déchets d'équipements électriques et électroniques (DEEE). Cela signifie que ce produit doit être traité conformément à la directive européenne 2002/96/CE de sorte qu'il puisse être recyclé ou démonté de manière à limiter son impact sur l'environnement. L'utilisateur peut remettre ce produit à un organisme de recyclage compétent ou au distributeur lorsqu'il achète un appareil électrique ou électronique neuf. Pour plus d'informations, veuillez contacter les autorités locales ou régionales.

Poids net : 30 kg

Information Complémentaire

Un format alternatif de ce mode d'emploi est disponible, sur demande, auprès de votre service consommateurs Carrefour.



F

Service Consommateurs Carrefour France

TSA 91431 - F - 91343 MASSY Cedex
www.carrefour.fr

 **N°Cristal 09 69 39 7000**

APPEL NON SURTAXE

M

IMPORTE PAR:
CARREFOUR MOROCCO
LABEL VIE
ESPACE LES LAURIES
ANGLE AV ANNAKKHIL-MEHDI BENBARKA
HAY RIAD RABAT 10000 MAROC
MOROCCO

QUEL FOUR.COM