

FR GUIDE D'UTILISATION
DA BRUGERVEJLEDNING
DE BETRIEBSANLEITUNG
EN USER GUIDE
ES MANUAL DE UTILIZACIÓN
IT MANUALE D'USO
NL GEBRUIKSAANWIJZING
PT MANUAL DE UTILIZAÇÃO

Four
Ovn
Backofen
Oven
Horno
Forno
Oven
Forno

De Dietrich 



De Dietrich 

- FR 02** *Chère Cliente, Cher Client,*
- DA 25** *Vous venez d'acquérir un four **DE DIETRICH** et nous vous en remercions.*
- DE 48** *Nos équipes de recherche ont conçu pour vous cette nouvelle génération d'appareils, qui par leur qualité, leur esthétique, leurs fonctions et leurs évolutions technologiques en font des produits d'exception, révélateurs de notre savoir-faire.*
- EN 71**
- ES 94** *Votre nouveau four **DE DIETRICH** s'intégrera harmonieusement dans votre cuisine et alliera parfaitement les performances de cuisson, et la facilité d'utilisation. Nous avons voulu vous offrir un produit d'excellence.*
- IT 117**
- NL 140** *Vous trouverez également dans la gamme des produits **DE DIETRICH**, un vaste choix de cuisinières, de tables de cuisson, de hottes aspirantes, de lave-vaisselle, et de réfrigérateurs intégrables, que vous pourrez coordonner à votre nouveau four **DE DIETRICH**.*
- PT 163** *Bien entendu, dans un souci permanent de satisfaire le mieux possible vos exigences vis-à-vis de nos produits, notre service consommateurs est à votre disposition et à votre écoute pour répondre à toutes vos questions ou suggestions (coordonnées à la fin de ce livret).*
- Et connectez-vous aussi sur notre site:
www.dedietrich-electromenager.com sur lequel vous trouverez nos dernières innovations ainsi que des informations utiles et complémentaires.*

DE DIETRICH
Les nouveaux objets de valeur

www.dedietrich-electromenager.com

Dans le souci d'une amélioration constante de nos produits, nous nous réservons le droit d'apporter à leurs caractéristiques techniques, fonctionnelles ou esthétiques toutes modifications liées à leur évolution.



Important :

Avant de mettre votre appareil en marche, veuillez lire attentivement ce guide d'installation et d'utilisation afin de vous familiariser plus rapidement avec son fonctionnement.

SOMMAIRE**FR**

1 / A L'ATTENTION DE L'UTILISATEUR	
• La cuisson vapeur _____	04
• Consignes de sécurité _____	05
• Respect de l'environnement _____	06
2 / INSTALLATION DE VOTRE APPAREIL	
• Choix de l'emplacement _____	07
• Encastrement _____	07
• Raccordement électrique _____	08
3 / DESCRIPTION DE VOTRE APPAREIL	
• Principe de fonctionnement _____	09
• Présentation de votre four _____	09
• Accessoires _____	10
• Présentation du programmateur _____	11
4 / UTILISATION DE VOTRE APPAREIL	
• Comment régler l'heure _____	12
• durées de cuissons preprogrammées pour les différentes fonctions _____	12
• Cuisson vapeur immédiate _____	13
• Arrêt en cours de cuisson _____	14
• En fin de cuisson _____	14
• Gestion de l'eau _____	14
• Cuisson différée _____	15
• Utilisation de la fonction minuterie _____	16
• Verrouillage des commandes (sécurité enfants) _____	16
• Mode veille de l'afficheur _____	17
5 / DESCRIPTION DES FONCTIONS ET TABLEAU DE CUISSON _____	18
• Tableau de cuisson du four _____	19-20
6 / ENTRETIEN ET NETTOYAGE DE VOTRE APPAREIL	
• Nettoyage de la surface extérieure _____	21
• Nettoyage de la cavité _____	21
• Nettoyage du tuyau d'arrivée d'eau _____	21
• Nettoyage du générateur vapeur _____	21
• Nettoyage de la goulotte _____	21
7 / EN CAS D'ANOMALIES DE FONCTIONNEMENT _____	22
• Changement de l'ampoule _____	23
8 / SERVICE APRES-VENTE	
• Interventions _____	24

FR 1 / A L'ATTENTION DE L'UTILISATEUR

• **LA CUISSON VAPEUR**

Généralités

La cuisson vapeur est tout bénéfique si l'on respecte le mode d'emploi. Saine et naturelle, la cuisine vapeur conserve leur bon goût aux aliments. Une sauce raffinée ou aux herbes aromatiques ajoute le petit plus qui fait la différence.

Elle ne transmet aucune odeur. Inutile d'aromatiser l'eau de cuisson avec des herbes ou des épices, en revanche, on peut parfumer un poisson en le déposant sur un lit d'algues ou une volaille sur un bouquet de romarin ou d'estragon.

Elle cuit simultanément viande, poisson et légumes.
Elle réchauffe en douceur pâtes, riz et purée sans risque d'attacher et sans dessèchement.
Elle facilite la cuisson des crèmes, flans, gâteaux de riz... recouverts de papier aluminium, l'eau de condensation ne les détrempe pas.

Inutile de saler avant, pas même l'eau de cuisson.
Pour donner meilleure mine à une viande, faites la dorer rapidement de tous les côtés, au beurre chaud à la poêle.

Comparée à la cuisson à l'eau, la vapeur ne présente que des avantages:

Elle est rapide: la cuisson démarre immédiatement alors que le temps de cuisson des aliments dans un récipient d'eau n'est décompté qu'à partir de la reprise de l'ébullition.

Elle est diététique: les vitamines (celles dites hydrosolubles) et les sels minéraux sont bien préservés puisqu'ils se dissolvent à peine dans l'eau condensée qui nappe les aliments.

De plus, aucune matière grasse n'est utilisée pour conduire la cuisson.
La vapeur respecte le goût des aliments. Elle n'ajoute pas de parfum, ni goût de grillé ou de poêlé et n'en ôte pas non plus puisqu'il n'y a pas de dilution dans l'eau.

Revers de la médaille: inutile de cuire de cette façon un poisson qui ne serait pas frais, ou un légume oublié au réfrigérateur depuis une semaine: résultat catastrophique!

La vapeur ne communique pas les goûts ni les odeurs; n'hésitez donc pas à gagner à la fois du temps et de l'argent en faisant cuire côte à côte mais sans se toucher, un poisson et un dessert par exemple.

La vapeur convient aussi pour blanchir, réchauffer ou encore maintenir au chaud, en particulier les sauces.

Faites d'abord revenir à la poêle, avec très peu de matière grasse, les viandes genre volaille, veau, porc, pour qu'elles prennent un aspect doré appétissant. Achever ensuite leur cuisson à la vapeur.

Détaillés en morceaux, les aliments cuisent plus vite et de façon plus homogène que s'ils sont entiers.

1 / A L'ATTENTION DE L'UTILISATEUR**FR****Important**

Conservez cette notice d'utilisation avec votre appareil. Si l'appareil devait être vendu ou cédé à une autre personne, assurez-vous que la notice d'utilisation l'accompagne. Merci de prendre connaissance de ces conseils avant d'installer et d'utiliser votre appareil. Ils ont été rédigés pour votre sécurité et celle d'autrui.

• CONSIGNES DE SÉCURITÉ

- Cet appareil a été conçu pour être utilisé par des particuliers dans leur lieu d'habitation. Il est destiné exclusivement à la cuisson des denrées alimentaires. Ce four ne contient aucun composant à base d'amiante.
- Cet appareil n'est pas prévu pour être utilisé par des personnes (y compris les enfants) dont les capacités physiques, sensorielles ou mentales sont réduites, ou des personnes dénuées d'expérience ou de connaissance, sauf si elles ont pu bénéficier, par l'intermédiaire d'une personne responsable de leur sécurité, d'une surveillance ou d'instructions préalables concernant l'utilisation de l'appareil.
- A la réception de l'appareil, déballez-le ou faites le déballer immédiatement. Vérifiez son aspect général. Faites les éventuelles réserves par écrit sur le bon de livraison dont vous gardez un exemplaire.
- Votre appareil est destiné à un usage domestique normal. Ne l'utilisez pas à des fins commerciales ou industrielles ou pour d'autres buts que celui pour lequel il a été conçu.
- Ne modifiez pas ou n'essayez pas de modifier les caractéristiques de cet appareil. Cela représenterait un danger pour vous.
- Eloignez les jeunes enfants de l'appareil pendant son fonctionnement. Vous éviterez ainsi qu'ils se brûlent en renversant un récipient de cuisson.
- Ne tirez jamais votre appareil par la poignée de la porte.
- Lors de la cuisson, assurez-vous que la porte de votre four est bien fermée afin que le joint d'étanchéité remplisse correctement sa fonction.
- Lors de son utilisation, l'appareil devient chaud. Ne touchez pas les éléments chauffants situés à l'intérieur du four. Vous risqueriez de graves brûlures.
- En enfournant ou en sortant vos plats du four, utilisez des gants thermiques de cuisine.
- Après une cuisson, ne prenez pas à main nue la casseroles.
- Sur la porte ouverte du four, ne posez pas de charges lourdes, et assurez vous qu'un enfant ne puisse ni monter ni s'asseoir.
- Pour toute intervention de nettoyage dans la cavité du four, le four doit être arrêté.
- Une utilisation intensive et prolongée de l'appareil peut nécessiter une aération supplémentaire en ouvrant la fenêtre ou en augmentant la puissance de la ventilation mécanique.
- En plus des accessoires fournis avec votre four, n'utilisez que des plats résistants à de hautes températures (suivez les instructions des fabricants).
- Après utilisation de votre four, assurez-vous que toutes les commandes se trouvent sur la position arrêt.
- N'utilisez jamais d'appareils à vapeur ou à haute pression pour nettoyer le four (exigences relatives à la sécurité électrique).

FR 1 / A L'ATTENTION DE L'UTILISATEUR

• **RESPECT DE L'ENVIRONNEMENT**

– Les matériaux d'emballage de cet appareil sont recyclables. Participez à leur recyclage et contribuez ainsi à la protection de l'environnement en les déposant dans les conteneurs municipaux prévus à cet effet.

– Votre appareil contient également de nombreux matériaux recyclables. Il est donc marqué de ce logo afin de vous indiquer que les appareils usagés ne doivent pas être mélangés avec d'autres déchets. Le recyclage des appareils qu'organise votre fabricant sera ainsi réalisé dans les meilleures conditions, conformément à la directive européenne 2002/96/CE sur les déchets d'équipements électriques et électroniques. Adressez vous à votre mairie ou à votre revendeur pour connaître les points de collecte des appareils usagés les plus proches de votre domicile.



– Nous vous remercions pour votre collaboration à la protection de l'environnement.



Attention

L'installation est réservée aux installateurs et techniciens qualifiés.

Cet appareil est conforme aux directives européennes suivantes :

- Directive Basse Tension 73/23/CEE modifiée par la directive 93/68/CEE pour l'apposition du marquage CE.
- Directive Compatibilité Electromagnétique 89/336/CEE modifiée par la directive 93/68/CEE pour l'apposition du marquage CE.
- Règlement CE n° 1935/2004 concernant les matériaux et objet destinés à entrer en contact avec des denrées alimentaires.

2 / INSTALLATION DE VOTRE APPAREIL

FR

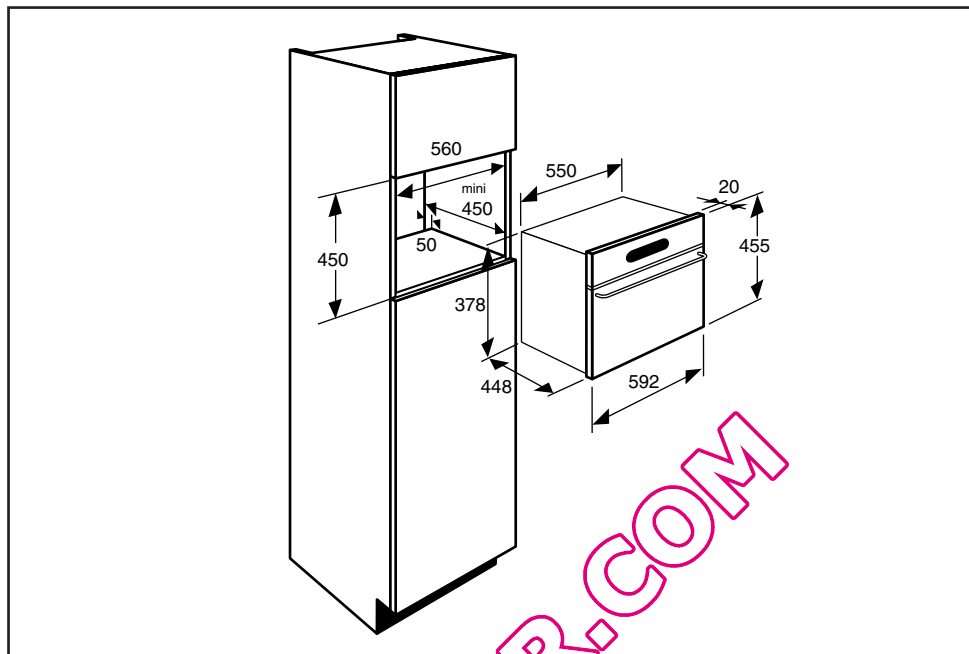

• CHOIX DE L'EMPLACEMENT • ENCASTREMENT

Les schémas ci-dessus déterminent les cotes d'un meuble qui permettra de recevoir votre four.

Le four peut indifféremment être installé sous un plan de travail ou dans un meuble en colonne (ouvert ou fermé) ayant les dimensions d'encastrement adaptées.

- Pour plus de stabilité, fixez le four dans le meuble par 2 vis au travers des trous prévus à cet effet sur les montants latéraux.

Pour ce faire :

- 1) Effectuez un trou de \varnothing 2 mm dans la paroi du meuble pour éviter l'éclatement du bois.
- 2) Fixez le four avec les 2 vis.

Conseil
 Pour être assuré d'avoir une installation conforme, n'hésitez pas à faire appel à un spécialiste électroménager.

Attention
 Notre responsabilité ne saurait être engagée en cas d'accident ou d'incident consécutif à une mise à la terre inexistante, défectueuse ou incorrecte.
 Si l'installation électrique de votre habitation nécessite une modification pour le branchement de votre appareil, faites appel à un électricien qualifié.
 Si le four présente une quelconque anomalie, débranchez l'appareil ou enlevez le fusible correspondant à la ligne de branchement du four.

FR 2 / INSTALLATION DE VOTRE APPAREIL

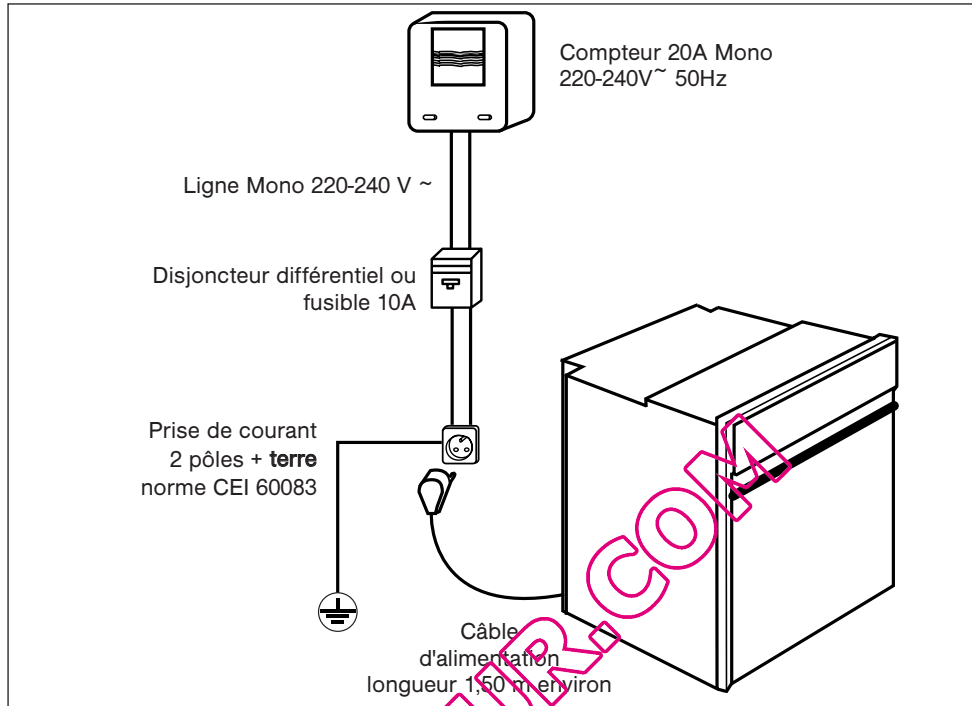

• RACCORDEMENT ELECTRIQUE

La sécurité électrique doit être assurée par un encastrement correct. Lors de l'encastrement et des opérations d'entretien, l'appareil doit être débranché du réseau électrique, les fusibles doivent être coupés ou retirés.

Le raccordement électrique est à réaliser avant la mise en place de l'appareil dans le meuble.

Vérifiez que:

- la puissance de l'installation est suffisante,
- les lignes d'alimentation sont en bon état,
- le diamètre des fils est conforme aux règles d'installation.

Votre four doit être branché avec un cordon d'alimentation (normalisé) à 3 conducteurs de 1,5mm² (1ph + 1N + terre) qui doivent être raccordés sur réseau 220-240V~ monophasé

par l'intermédiaire d'une prise de courant 1ph + 1 neutre + terre normalisée CEI 60083 ou d'un dispositif à coupure omnipolaire ou conformément aux règles d'installation.

⚠ Attention

Le fil de protection (vert-jaune) est relié à la borne  de l'appareil et doit être relié à la terre de l'installation.

Dans le cas d'un branchement avec prise de courant, celle-ci doit être accessible après installation.

Le fusible de l'installation doit être de 10 ampères.

Si le câble d'alimentation est endommagé, il doit être remplacé par le fabricant, son Service Après Vente ou des personnes de qualification similaire pour éviter tout danger.

3 / DESCRIPTION DE VOTRE APPAREIL**FR****• PRINCIPE DE FONCTIONNEMENT**

L'eau contenue dans le réservoir arrive dans la cavité par un tuyau. Cette eau est transformée en vapeur au contact d'une surface chaude placée dans la partie inférieure de la cavité:

il s'agit du générateur de vapeur.

Il n'est pas nécessaire de rajouter de l'eau dans le plat de cuisson. Pour garantir UNE VRAIE CUISSON VAPEUR, votre four est proposé avec une casserolier spécialement étudiée pour une parfaite cuisson.

⚠ Attention
Remplissez **IMPERATIVEMENT** le réservoir d'eau jusqu'au niveau maxi avant la cuisson. Remettez le réservoir dans son logement en l'engageant **A FOND** jusqu'à ce que vous ressentiez le **PASSAGE D'UN CRAN**.

⚠ Attention
Lors de la cuisson, l'appareil devient chaud. De la vapeur chaude s'échappe lorsque vous ouvrez la porte de l'appareil. Eloignez les enfants.

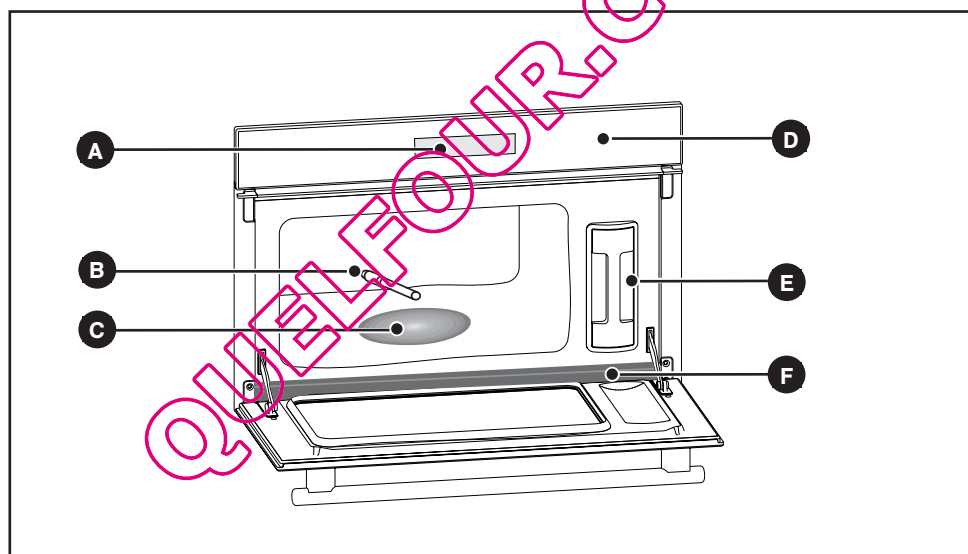
• PRESENTATION DE VOTRE FOUR

- | | |
|--------------------------------|-------------------------------|
| A Afficheur | D Bandeau de commandes |
| B Tuyau d'arrivée d'eau | E Réservoir |
| C Générateur de vapeur | F Goulotte |

FR 3 / DESCRIPTION DE VOTRE APPAREIL

• **ACCESSOIRES**

• **Plat support aliment (fig.1)**

Plat inox perforé évitant le contact entre les aliments et l'eau de condensation

• **Plat à condensats (fig.2)**

Plat inox permettant de récupérer l'eau de condensation

Conseil

Pour la cuisson, posez le plat fig.1 sur le plat fig.2 dans le sens inverse afin qu'ils ne s'emboîtent pas (schéma ci-contre).

Pour le rangement, posez le plat fig.1 sur le plat fig.2 dans le même sens afin qu'ils s'emboîtent.

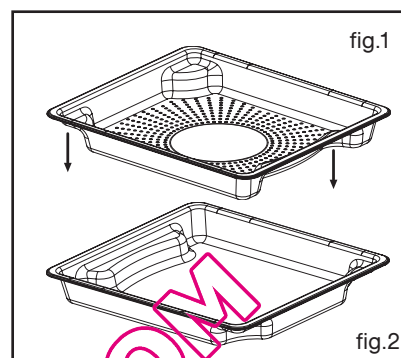

• **Grille (fig.3)**

Grille support amovible en inox: à enfourner obligatoirement.

Conseil

La casserole peut être nettoyée au lave-vaisselle.

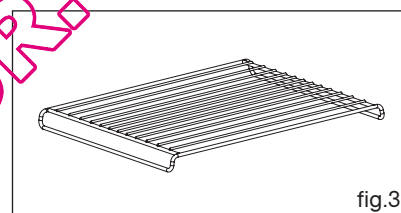

• **Réservoir amovible (fig.4)**

Réservoir permettant l'alimentation en eau de votre four de façon indépendante. Sa contenance est d'environ 1 litre (niveau maxi.).

Conseil

La casserole peut être nettoyée au lave-vaisselle.

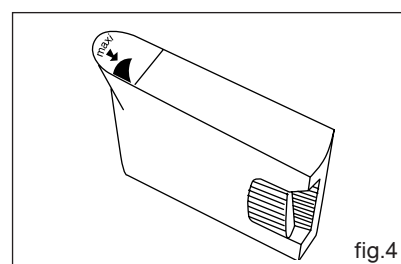

Attention

L'utilisation d'une eau déminéralisée est interdite (pas alimentaire).

3 / DESCRIPTION DE VOTRE APPAREIL

FR

• PRESENTATION DU PROGRAMMATEUR

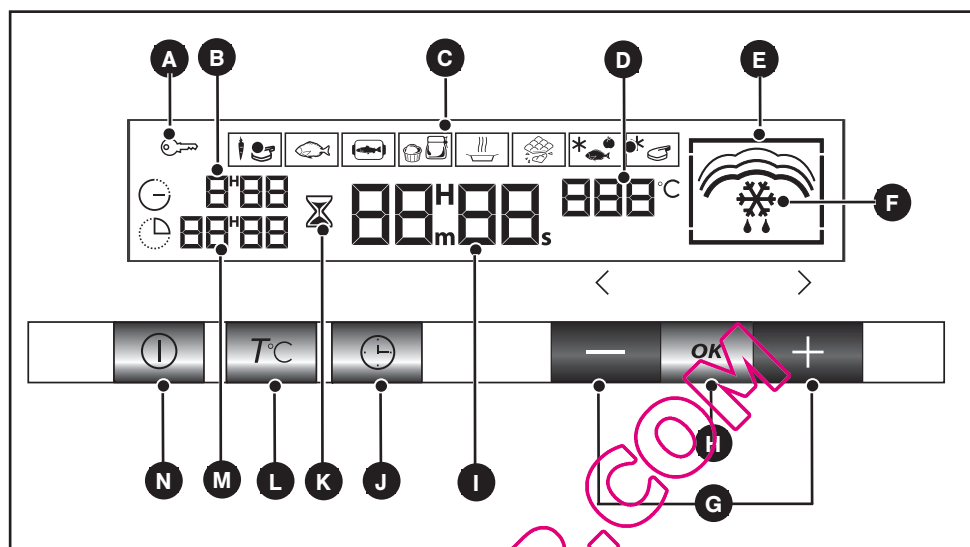

- A** Indicateur de verrouillage clavier (sécurité enfant)
- B** Indicateur durée de cuisson
- C** Affichage des modes de cuisson
- D** Affichage de la température du four
- E** Indicateur de problème sur circuit d'eau
- F** Indicateur du mode de cuisson choisi
- G** Touches de réglages
- H** Touches de validation des réglages
- I** Affichage de l'horloge ou de la minuterie
- J** Réglage des durées/fin de cuisson et mise à l'heure
- K** Indicateur de minuterie
- L** Réglage de température
- M** Affichage fin de cuisson
- N** Start / Stop

FR 4 / UTILISATION DE VOTRE APPAREIL

• Comment régler l'heure

- A la première mise sous tension

L'afficheur clignote à 12H00 (fig.1).

Réglez l'heure en appuyant sur les touches + et - (le maintien de la touche permet d'obtenir un défilement rapide) (fig.2).

Exemple : 12H30.

Appuyez sur la touche **OK** pour valider. L'affichage ne clignote plus.

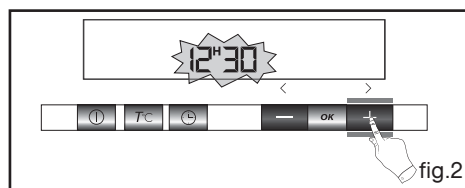
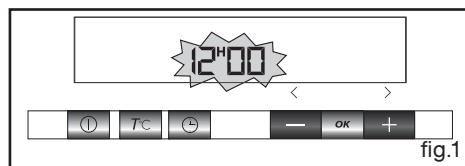

• Comment régler l'heure

- Pour remettre à l'heure l'horloge

Appuyez sur la touche \ominus pendant quelques secondes jusqu'à faire clignoter l'afficheur (fig.1), puis relâchez.

Des bips sonores indiquent que le réglage est alors possible.

Ajustez le réglage de l'heure avec les touches + et - (fig.2).

Appuyez sur la touche **OK** pour valider.

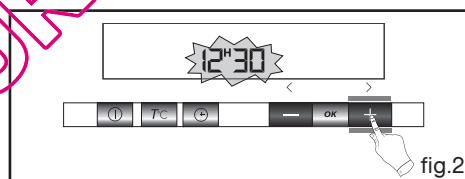
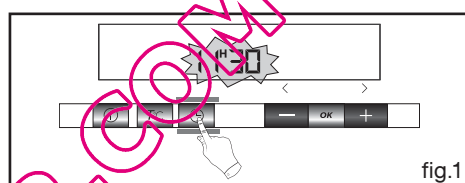

• DURÉES DE CUISSONS PREPROGRAMMÉES POUR LES DIFFÉRENTES FONCTIONS

Cuisson	Température °C	Temps préprogrammé	Temps réglage mini	Temps réglage maxi
	100	25 min	5 min	1 heure
	85	15 min	5 min	1 heure
	75	15 min	5 min	1 heure
	90	20 min	5 min	1 heure
	95	30 min	5 min	1 heure
	80	15 min	5 min	1 heure
	55	30 min	5 min	1 heure
	60	30 min	5 min	1 heure

4 / UTILISATION DE VOTRE APPAREIL

FR

• **CUISSON VAPEUR IMMEDIATE À 100°C**

VOTRE FOUR POSSEDE 8 FONCTIONS DE CUISSON A LA VAPEUR

**Attention**

Dans tous les cas, ne pas faire fonctionner le four sans eau dans le réservoir.

Appuyez 1 fois sur la touche ①

pour sélectionner la fonction  (fig.1).

Appuyez une seconde fois sur la touche **OK** pour accéder au réglage du temps de cuisson.

RÉGLAGE DU TEMPS DE CUISSON:

- 0:25 clignote (fig.2).

- Ajustez en appuyant sur les touches + ou -.

Exemple : 30 minutes

RÉGLAGE DE LA TEMPÉRATURE UNIQUEMENT AVEC**LA FONCTION  :**

- Appuyez sur la touche **T°C**, le symbole **100°C** clignote (fig.3).

- Ajustez en appuyant sur la touche - pour modifier la température.

Exemple : 90°C

- Assurez vous que votre porte est bien fermée.

Validez votre choix en appuyant sur la touche **OK**.

Votre four démarre en décomptant de secondes en secondes.

Si nécessaire, arrêtez la cuisson en appuyant sur ① pendant 1 seconde.

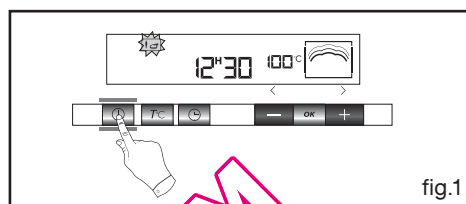

fig.1

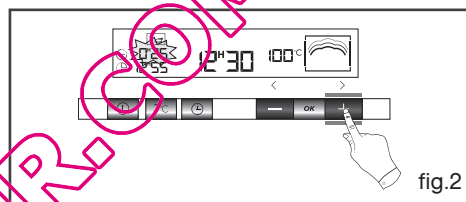

fig.2

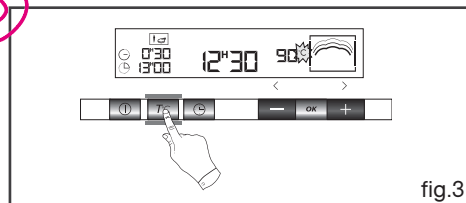

fig.3

Conseil

Afin de ne pas altérer les résultats de cuisson, n'ouvrez pas la porte de l'appareil pendant la cuisson.

FR 4 / UTILISATION DE VOTRE APPAREIL

• ARRET EN COURS DE CUISSON

A tout moment, vous pouvez stopper la cuisson en appuyant sur la touche ① (appui long d'environ 1 seconde).

Si la génération de vapeur ne s'est pas encore déclenchée (environ 1 minute), le four s'arrête immédiatement et le temps disparaît. Si la génération de vapeur est déjà commencée, le temps passe à 3 minutes et un décompte s'effectue, la vapeur s'évacue avant l'ouverture.

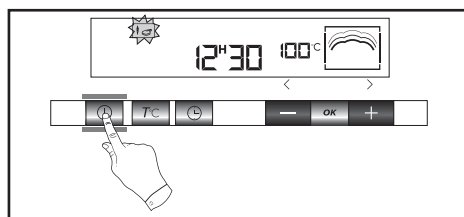

• EN FIN DE CUISSON

0m00s s'affiche. Suppression de l'animation. Emission de bips discontinus durant 3 minutes.

Pour stopper les bips, appuyer sur la touche ① ou ouvrez la porte.

⚠ Attention
Videz **IMPERATIVEMENT** le réservoir.

• GESTION DE L'EAU

En cas de problème lié au circuit d'eau en cours de cuisson, le symbole  clignote et un bip retentit (fig.1).

Ce défaut est lié en particulier à:

- un réservoir vide.
- un réservoir mal emboîté.

Après avoir vérifié ces deux points, la cuisson redémarre automatiquement après fermeture de la porte.



4 / UTILISATION DE VOTRE APPAREIL

FR

• **CUISSON DIFFEREE**• **Cuisson différée avec heure de fin choisie**

La cuisson différée est possible dans tous les cas **sauf pour les fonctions décongelations** :



- Procédez comme une cuisson immédiate puis, après la durée de cuisson,
- Appuyez sur la touche "Fin de cuisson" (🕒), l'heure de fin de cuisson s'affiche et clignote pour indiquer que le réglage est alors possible.

Exemple : Il est 12h30 (fig.1).

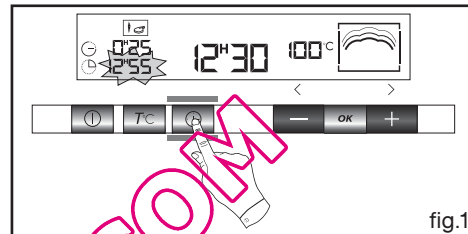

fig.1

Vous avez programmé une durée de cuisson de 25 min.

L'heure de fin de cuisson affichée est 12h55.

- Réglez l'heure de fin de cuisson en appuyant sur les touches + ou -.

Exemple : Fin de cuisson 14h00 (fig.2).

- Validez avec la touche "Fin de cuisson" (🕒).

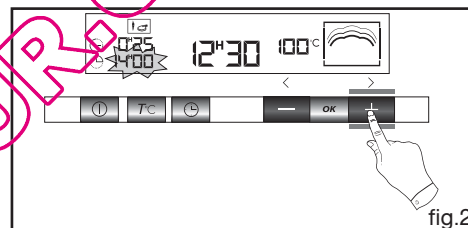

fig.2

Une fois l'heure de fin de cuisson différée programmée l'heure réapparaît dans l'afficheur. Après ces actions, le départ de la chauffe est différé pour que la cuisson soit finie à 14h. Quand votre cuisson est terminée, une série de bips est émise pendant quelques minutes. L'arrêt des bips se fait en appuyant sur la touche ① pendant une seconde.

Conseil :

Vous pouvez à tout moment consulter ou modifier la fin de cuisson en appuyant sur la touche (🕒). Pour annuler si vous le souhaitez votre programmation, appuyez sur la touche START/STOP.

FR 4 / UTILISATION DE VOTRE APPAREIL

• UTILISATION DE LA FONCTION MINUTERIE

- Le programmeur de votre four peut être utilisé comme minuterie indépendante permettant de décompter un temps sans fonctionnement du four.

Dans ce cas, l'affichage de la minuterie est prioritaire sur l'afficheur de l'heure du jour.

- Appuyez 3 fois sur la touche  (fig.1).

Le symbole 0m00s clignotent.

- Ajustez le temps choisi en appuyant sur les touches + ou - (maxi 59 minutes 50 secondes) (fig.2).

- Appuyez sur la touche **OK** pour valider.

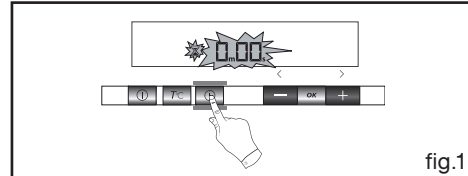

fig.1

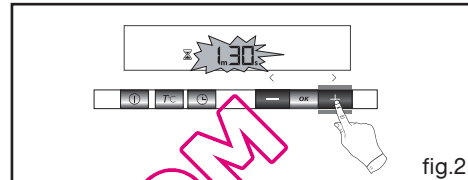

fig.2

L'afficheur s'arrête de clignoter au bout de quelques secondes et la minuterie se met en marche et décompte le temps de secondes en secondes.

Une fois la durée écoulée, la minuterie émet une série de bips sonores pour vous avertir.

L'arrêt de ces bips se fait en appuyant sur n'importe quelle touche.



Attention

Il est possible de modifier ou d'annuler à n'importe quel moment la programmation de la minuterie; pour annuler ramenez le temps sur 0:00 et appuyez sur START/STOP.

• VERROUILLAGE DES COMMANDES (SÉCURITÉ ENFANTS) FOUR À L'ARRÊT

Vous avez la possibilité d'interdire l'accès aux commandes du four en procédant de la façon suivante :

le four étant à l'arrêt, appuyez sur la touche  pendant quelques secondes, une "clé" vient alors s'afficher dans l'écran -> l'accès aux commandes de votre four est bloqué (fig.1).

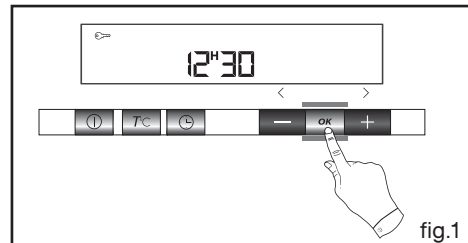



fig.1

Pour le débloquer, appuyez pendant quelques secondes sur la touche . Les commandes de votre four sont à nouveau accessibles.



Attention

Vous ne pouvez pas verrouiller le four si vous avez programmé une cuisson.

4 / UTILISATION DE VOTRE APPAREIL**FR****• MODE VEILLE DE L'AFFICHEUR**

- Afin de limiter la consommation d'énergie de votre four hors utilisation, vous avez la possibilité de mettre votre afficheur en MODE VEILLE.

Pour cela, veuillez suivre la procédure suivante :

ACTIVATION DU MODE VEILLE :

- Votre four doit être en mode affichage heure.
- Appuyez simultanément sur les touches + et - pendant 5 secondes (fig.1).
- Votre afficheur indique "Lcd off" (fig.2).
- Relâchez l'appui.
- 30 secondes après votre afficheur s'éteint.



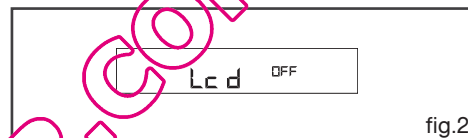
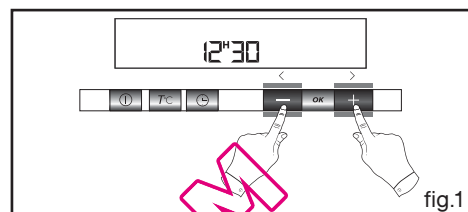



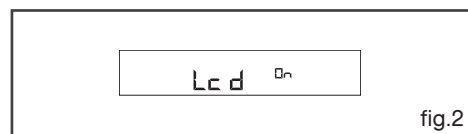
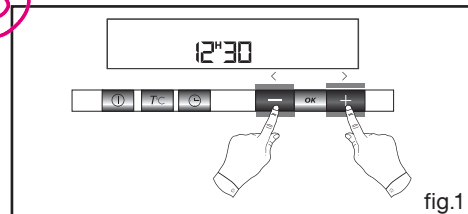

Votre four est maintenant en mode veille, il s'éteindra automatiquement après 30 secondes en mode affichage heure.

**DESACTIVATION DU MODE VEILLE :**

- Votre four doit être en mode affichage heure.
- Appuyez simultanément sur les touches + et - pendant 5 secondes (fig.1).
- Votre afficheur indique "Lcd on" (fig.2).
- Relâchez l'appui.
- Vous êtes sorti du MODE VEILLE, votre afficheur reste allumé en permanence.



FR 5 / DESCRIPTION DES FONCTIONS

FONCTIONS Température °C	CUISSON	EXEMPLES DE CUISSON
 100	Cuisson vapeur la plus utilisée	Légumes et viandes
 85	Pour la cuisson des aliments fragiles	Poissons fragiles entiers (truites)
 75	La chair reste nacrée, le collagène n'apparaît pas	Cuisson de poissons fragiles (filets de sardines, de rougets)
 90	Pour la cuisson des aliments fragiles, fruits, compotes	Oeufs cocotte; bonne tenue des tomates farcies. Ramequins, crèmes...
 95		Terrines, foies de volailles. Réchauffage plats cuisinés
 80	Chauffage doux	Chocolat fondu, beurre. Fruits juste tièdes pour consommation immédiate
 55	Décongélation lente sans risque de cuisson	Décongélation de filets de poisson avant d'être panés. Fruits rouges qui doivent rester froids (pour tartes et coulis)
 60		Décongélation de viandes avant d'être grillées (ex: saucisses)

5 / TABLEAU DE CUISSON DU FOUR

FR

ALIMENTS Quelle que soit la quantité	TEMPS	°C	PREPARATIONS	REMARQUES	
LEGUMES	Artichauts (petits)	40 à 45 min .	100	posés à l'envers dans le plat	<ul style="list-style-type: none"> • Ces temps sont fonction de la nature, de la grosseur et de la fraîcheur des légumes. Suivez les indications figurant dans la colonne «préparations». • Le temps de cuisson reste le même quelle que soit la quantité à cuire. <i>Exemple</i> : 1 ou 4 artichauts même temps de cuisson. • Pour contrôler le degré de cuisson piquez dans la partie la plus épaisse du légume; s'il est cuit, il n'y aura pas de résistance.
	Asperges	35 à 40 min.	100	pour les pointes, réduire le temps	
	Brocolis	18 min.	100	en petits bouquets	
	Carottes	20 à 22 min.	100	en fines rondelles	
	Céleri-rave	25 à 30 min.	100	en fines tranches	
	Citrouille	15 à 20 min.	100	en cubes	
	Champignons	15 min.	100	en fines lamelles	
	Choux	30 à 35 min. 22 min. 30 à 35 min.	100	Bruxelles Fleurs en petits bouquets Vert émincés	
	Courgettes	10 à 15 min.	100	en rondelles	
	Crosnes	20 min.	100		
	Epinards	20 min. 35 min	100	(frais) remuer en cours de cuisson (surgelés) "	
	Endives	30 min.	100	trognon ôté et coupées en 2 dans la longueur	
	Fenouil	22 min.	100	Coupés en 2	
	Haricots verts	30 à 35 min.	100		
	Navets	15 à 20 min.	100	en cubes	
	Petits pois frais	20 à 25 min.	100	/	
Poireaux	25 min.	100	coupés en 2		
Pommes de terre	25 min. 40 à 45 min.	100	coupées en rondelles entières		
COQUILLAGES CRUSTACÉS	Coquilles St Jacques	10 à 12 min.	90	avec aromates	<ul style="list-style-type: none"> • Disposez les coquillages sur la grille du plat en verre,ajoutez herbes aromatiques. • Déposez les crustacés sur un lit d'algues.
	Moules Bigorneaux	20 à 25 min.	95	avec aromates	
	Crabes/ Tourteaux	25 min.	95	/	
	Homards	30 à 35 min.	95	selon le poids	
	Langoustines	12 à 15 min.	90	/	
FRUITS CREMES	Pommes/pêches/poires	10 à 15 min.	90	entières, épluchées	<ul style="list-style-type: none"> • Temps selon maturité.
	Compote	25 min.	95	fruits en lamelles	
	Crèmes	10 min.	90	en ramequins	

FR 5 / TABLEAU DE CUISSON DU FOUR

ALIMENTS Quelle que soit la quantité		TEMPS	°C	PREPARATIONS	REMARQUES
POISSONS	Brochet	25 à 30 min.	85	entier (1 kg)	<ul style="list-style-type: none"> * Darnes: tranches de poissons rondes de 2 à 3 cm d'épaisseur (180/200g) par personne. • Exigez des produits très frais. • Posez des poissons entiers dans le plat tel quel ou sur des feuilles de laurier, de fenouil ou autre herbe aromatique. • Dès la fin de la cuisson, ôtez la peau qui se décollera très facilement.
	Cabillaud/Colin	13 à 15 min.	85	darnes (180 g)*	
	Dorade	20 à 25 min.	85	entière (1 kg)	
	Haddock	15 min.	75	filets	
	Hareng	20 min.	85	entier (200 g)	
	Lieu (noir & jaune)	15 à 20 min.	85	darnes (180 g)	
	Lotte	15 min.	80	selon épaisseur	
	Maquereau	20 min.	85	entier (250 g)	
	Merlan/Morue	15 min.	75	filets	
	Raie	25 à 30 min.	80		
	Rougets	15 min.	80	entier (200 g)	
	Rougets/Sole	10 min.	75	filets	
	Saumonette	20 min.	85	gros tronçons (5 à 10 cm de long)	
	Saumon	15 à 20 min.	85	darnes (180/200 g)	
Thon	20 à 25 min.	100	darnes (180/200 g)		
Truite entière (1kg)	20 à 25 min.	100	entière (200 g) 13 à 15 min.		
VIANDES	Boeuf	15 à 30 min.	100	Rôti 800 g : 55 à 60 min.	<ul style="list-style-type: none"> • Puis dorez au grill dans un autre plat.
	Porc (filets mignon)	25 min.	100	Cuisses poulet : 35 à 40 min.	
	Volaille (blancs)	20 à 25 min.	100		
	(Paupiettes)	25 min.	95	Rôti dindonneau : 50-60 min.	
	Saucisses	20 min.	90	Morteau 400 g	
	Boudins	10 à 15 min.	90		
OEUFS	à partir d'oeufs très frais	7 min.	100	<u>Coque</u> : posé directement sur la grille.	<ul style="list-style-type: none"> <u>Mollet</u> : posé directement sur la grille. <u>Dur</u> <u>Au plat</u> : cassé dans un plat individuel posé sur la grille et recouvert d'un film alimentaire. <u>Cocotte</u> : voir recettes détaillées.
		8 min.	100		
	conservés à température ambiante.	10 à 12 min.	100		
		5 à 6 min.	100		
			90		
RIZ, PÂTES SEMOULE	Déposez directement dans un plat, recouvrez d'eau ou de lait. En effet la vapeur ne suffit pas pour saturer ces aliments qui gonflent. Posez une feuille d'aluminium sur le plat pour éviter les retombées des gouttelettes d'eau.				
	Riz au lait	30 min.	100	100 g de riz lavé - 20 cl de lait - 2 c. à soupe de sucre	<ul style="list-style-type: none"> • Egrenez à la fourchette en fin de cuisson.
Semoule	20 min.	100	200 g (1/4 litre d'eau)		

6 / ENTRETIEN ET NETTOYAGE DE VOTRE APPAREIL**FR**

- **NETTOYAGE DE LA SURFACE EXTERIEURE**

Pour nettoyer la fenêtre du programmateur électronique, ainsi que la porte du four, utilisez un chiffon doux, imbibé de produit à vitre.

Ne pas utiliser de produits d'entretien abrasifs ou de grattoirs métalliques durs pour nettoyer la porte en verre du four, ce qui pourrait érafler la surface et entraîner l'éclatement du verre.

Pour préserver votre appareil, nous vous recommandons d'utiliser les produits d'entretien Clearit.



*L'expertise des professionnels
au service des particuliers*

Clearit vous propose des produits professionnels et des solutions adaptées pour l'entretien quotidien de vos appareils électroménagers et de vos cuisines.

Vous les trouverez en vente chez votre revendeur habituel, ainsi que toute une ligne de produits accessoires et consommables.

- **NETTOYAGE DE LA CAVITE (APRÈS CHAQUE CUISSON)**

Essayez la cavité avec un chiffon sec après refroidissement du générateur de vapeur ou bien laissez sécher la cavité en maintenant la porte entre ouverte.

- **NETTOYAGE DU TUYAU D'ARRIVÉE D'EAU (1 FOIS PAR MOIS)**

Retirez le tuyau d'arrivée d'eau en le dévissant.

Enlevez le dépôt de tartre pouvant éventuellement s'être déposé à l'intérieur (à l'aide d'un objet fin et pointu type fine brochette ou aiguille à tricoter).

- **NETTOYAGE DU GÉNÉRATEUR VAPEUR (1 FOIS PAR MOIS)**

Versez 1/2 verre de vinaigre d'alcool blanc sur le générateur.

Laissez agir quelques minutes, nettoyez et rincez à l'eau.

Ne pas utiliser d'éponge ou poudres abrasives, de détartrant à cafetière.

- **NETTOYAGE DE LA GOULOTTE**

Démontez cette goulotte en la tirant vers le haut, essuyez-la et remettez-la en place grâce aux trois encoches prévues à cet effet.



Attention
Le nettoyage du four ne doit pas être réalisé avec un nettoyeur vapeur.

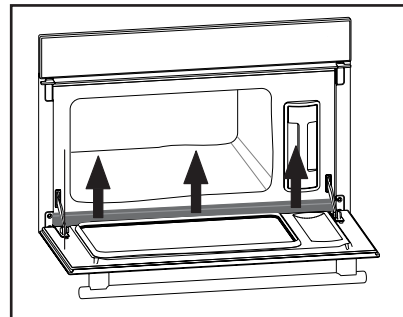

FR 7 / EN CAS D'ANOMALIES DE FONCTIONNEMENT

Vous avez un doute sur le bon fonctionnement de votre four, ceci ne signifie pas forcément qu'il y a une panne. *Dans tous les cas, vérifiez les points suivants :*

VOUS CONSTATEZ QUE...	LES CAUSES POSSIBLES	QUE FAUT-IL FAIRE ?
<i>Votre afficheur ne s'allume pas</i>	<ul style="list-style-type: none"> - Défaut d'alimentation du four. - Carte électronique hors service. 	<ul style="list-style-type: none"> - Vérifiez l'alimentation (fusible de votre installation). - Faire appel au Service Après Vente.
<i>Fuite d'eau ou de vapeur au niveau de la porte pendant la cuisson.</i>	<ul style="list-style-type: none"> - La porte est mal fermée. - Le joint de porte est défectueux. 	<ul style="list-style-type: none"> - Faire appel au Service Après vente.
<i>La lampe de votre four ne fonctionne plus.</i>	<ul style="list-style-type: none"> - La lampe est hors service. - Votre four n'est pas branché ou le fusible est hors service. 	<ul style="list-style-type: none"> - Changez la lampe. - Branchez votre four ou changez le fusible.

**Attention**

- Les réparations sur l'appareil doivent être effectuées uniquement par des professionnels. Les réparations non effectuées dans les règles peuvent être source de dangers pour l'utilisateur.

**Conseil**

Dans tous les cas, si votre intervention n'est pas suffisante, contactez sans attendre le Service après-vente.

7 / EN CAS D'ANOMALIES DE FONCTIONNEMENT

FR



Attention

- *Débranchez votre four avant toute intervention sur l'ampoule pour éviter tout risque de choc électrique et laissez refroidir si besoin l'appareil.*



Conseil

- *Pour dévisser le hublot et l'ampoule, utilisez un gant de caoutchouc qui facilitera le démontage.*

• **CHANGEMENT DE L'AMPOULE**

L'ampoule se situe à l'arrière droit de la cavité du four.

- Déconnectez votre four de l'alimentation électrique avant toute intervention sur l'ampoule afin d'éviter tout choc électrique.
- Tournez le hublot vers la gauche d'un quart de tour.
- Dévissez l'ampoule dans le même sens.

Caractéristiques de l'ampoule :

- 15 W - 220-240 V
- 300°C - culot E 14

- Changez l'ampoule puis remonter le hublot en veillant au bon positionnement des joints.
- Reconnectez votre four.

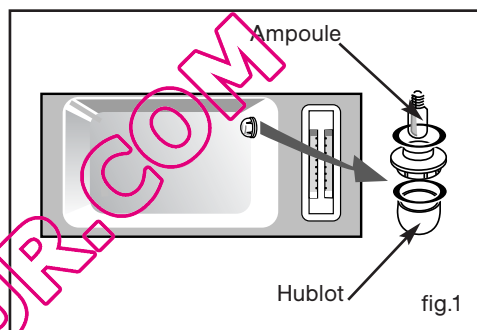

FR 8 / SERVICE APRES-VENTE

• **INTERVENTIONS**

Les éventuelles interventions sur votre appareil doivent être effectuées par un professionnel qualifié dépositaire de la marque. Lors de votre appel, mentionnez la référence complète de votre appareil (modèle, type, numéro de série). Ces renseignements figurent sur la plaque signalétique (fig.1).

PIÈCES D'ORIGINE

Lors d'une intervention d'entretien, demandez l'utilisation exclusive de pièces détachées certifiées d'origine.

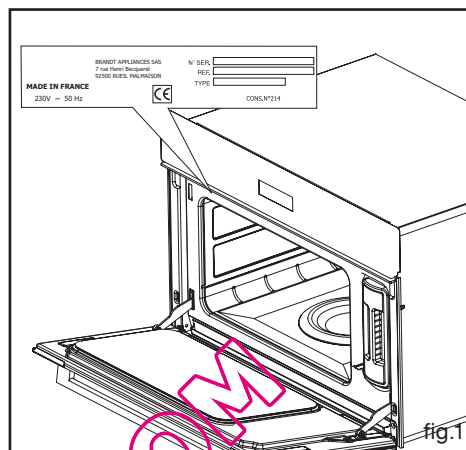

QUELFOUR.COM

* Service fourni par Brandt Customer Services, société par actions simplifiée au capital de 2.500.000 euros, 5/7 avenue des Béthunes, 95310 Saint Ouen l'Aumône - RCS Pontoise 440 303 303

Brandt Appliances - société par actions simplifiée au capital de 10.000.000 euros RCS Nanterre 440 302 347.

De Dietrich

FR 02

Kære kunde,

DA 25

*Tak, fordi du har købt en **DE DIETRICH** ovn.*

DE 48

Vores forskningsteam har udviklet denne nye generation af kogeplader, hvis kvalitet, æstetik, funktion og teknologiske udvikling resulterer i fremragende produkter, som understreger DE DIETRICH's enestående knowhow.

EN 71

*Din nye ovn fra **DE DIETRICH** integreres på harmonisk vis i køkkenet, hvor dens fantastiske bage- og stegeegenskaber og den lette anvendelse fremhæves. Og det har netop været vores mål at kunne tilbyde et uovertruffent produkt.*

ES 94

IT 117

*Den brede vifte af produkter fra **DE DIETRICH** tilbyder ligeledes et stort udvalg af komfurer, kogeplader, emhætter, opvaskemaskiner og integrerede køleskabe, som du kan sammensætte med din nye ovn fra **DE DIETRICH**.*

NL 140

PT 163

For at kunne opfylde alle dine krav til vores produkter er vores kundeservice til rådighed og er klar til at svare på alle dine spørgsmål og modtage dine forslag (se adresse og tlf.nr. bag i vejledningen).

Du kan også klikke ind på: www.dedietrich-electromenager.com for at se de sidstnede produkter, få nyttige oplysninger og yderligere oplysninger om vores produkter.

DE DIETRICH
Forøget værdi

www.dedietrich-electromenager.com

Med en konstant forbedring af vores produkter for øje forbeholder vi os ret til ændringer af de tekniske, funktionelle og æstetiske egenskaber i forbindelse med den teknologiske udvikling.



Vigtigt!

Inden apparatet tages i brug, bør du læse denne installations- og brugervejledning grundigt, så du hurtigt kan sætte dig ind i dets funktion.

DA INDHOLDSFORTEGNELSE

1 / RÅD TIL BRUGEREN	
• Dampkogning _____	27
• Sikkerhedsanvisninger _____	28
• Pas på miljøet _____	29
2 / INSTALLATION AF APPARATET	
• Valg af placering _____	30
• Indbygning _____	30
• Elektrisk forbindelse _____	31
3 / BESKRIVELSE AF APPARATET	
• Funktionsprincipper _____	32
• Oversigt over ovnen _____	32
• Tilbehør _____	33
• Oversigt over programvælger _____	34
4 / ANVENDELSE AF APPARATET	
• Sådan indstilles klokkeslættet _____	35
• Varighed af forudprogrammerede tilberedninger til de forskellige funktioner _____	35
• Omgående dampkogning _____	36
• Stop under kogning _____	37
• Efter kogning _____	37
• Styring af vandet _____	37
• Udskudt dampkogning _____	38
• Brug af minutret _____	39
• Fastlåsning af kommandoer (børnesikring) _____	39
• Display i vågetilstand _____	40
5 / FUNKTIONSBESKRIVELSER SAMT DAMPKOGNINGSOVERSIGT	41
• Dampkogningsoversigt _____	42-43
6 / VEDLIGEHOLDELSE OG RENGØRING AF APPARATET	
• Rengøring af udvendig flade _____	44
• Rengøring af ovnen _____	44
• Rengøring af vandtilførselsslangen _____	44
• Rengøring af dampgeneratoren _____	44
• Rengøring af vandrende _____	44
7 / I TILFÆLDE AF DRIFTSFEJL	45
• Udskiftning af pære _____	46
8 / KUNDESERVICE	
• Reparation _____	47

• DAMPKOGNING

Generelle bemærkninger

Der er mange fordele ved dampkogning, hvis man overholder brugervejledningens retningslinjer. Dampkogning giver sund og naturlig mad, og fødevarerne beholder den gode smag. En god sauce eller lidt krydderier giver et ekstra pift.

Der udsendes ingen ubehagelige lugte. Du skal ikke tilsætte kogevandet urter eller krydderier, men i stedet krydre fisken ved at anbringe den på et leje af alger, eller fjerkræet ved at anbringe det på et leje af rosmarin eller estragon.

Dampkogning kan omfatte kød, fisk og grøntsager samtidigt. Dampkogning varmer pasta, ris og puréer, uden at de klæber, og uden at de udtørres. Dampkogning gør det lettere at tilberede kagecreme, buddinger, riskager osv. Da kondensvandet er overdækket af sølvpapir, fordamper det ikke.

Du skal ikke tilsætte salt i vandet før dampkogningen. For at give kødet et bedre udseende kan du hurtigt brune det på alle sider i noget smør på en pande.

Sammenlignet med almindelig kogning, giver dampkogning en masse fordele:

Dampkogning er hurtig: Dampkogningen sker omgående, hvorimod almindelig kogning i vand først skal vente på, at det kolde vand koger op.

Dampkogning er sund: Vitaminer (de såkaldte vandopløselige vitaminer) og mineralsaltene bevares, fordi de kun opløses lidt i det kondensvand, der dækker fødevarerne.

Desuden anvendes der ingen fedtsoffer til dampkogning. Dampen bevarer fødevarernes smag. Dampkogning giver ingen bismag overhovedet, og den gode smag forsvinder heller ikke fra den mad, der tilberedes, da der ikke er noget vand, den kan blive opløst i.

Bagsiden af medaljen: Du kan kun bruge frisk fisk eller friske grøntsager, som har ligget i køleskabet i mindre end en uge, til dampkogning - ellers får du det værste resultat!

Dampkogning i sig selv giver ingen gode smage eller dufte. Men du kan både vinde tid og spare penge ved f.eks. at stege fisken og tilberede desserten samtidigt, uden at de dog kommer i berøring med hinanden.

Dampkogning er også nyttig ved blanchering, opvarmning eller til at holde maden varm, især saucer.

Vend først kødet, f.eks. fjerkræ, kalve- eller svinekoteletter, på panden med en lille smule fedtstof, så de får farve. Færdiggør retten ved brug af dampkogning.

Hvis fødevarerne er i mindre stykker, bliver de hurtigere færdige og får en mere ensartet tilberedning, end hvis de er i hele stykker.

DA 1 / RÅD TIL BRUGEREN**Vigtigt!**

Opbevar denne brugervejledning sammen med apparatet. Hvis apparatet skal sælges eller videregives til en anden person, skal du sørge for, at vedkommende får den med. Inden apparatet installeres og tages i brug, skal du læse vores råd og vejledning grundigt. De er udarbejdet for din sikkerhed og med andre personers sikkerhed for øje.

• SIKKERHEDSANVISNINGER

- Dette apparat er designet til husholdningsbrug. Den er udelukkende beregnet til bagning og stegning af levnedsmidler. Ovnen indeholder ikke asbestholdige bestanddele.
- Dette apparat er ikke planlagt til brug af personer (herunder børn), hvis fysiske, sensoriske eller mentale kapacitet er nedsat, eller personer uden erfaring med eller kendskab til brugen af apparatet, medmindre de får hjælp fra en person, som er ansvarlig for deres sikkerhed eller overvågning, eller som har fået forudgående instruktion i brug af apparatet.
- Ved modtagelse af apparatet skal du straks pakke det ud eller få det pakket ud. Kontroller det overordnede udseende. Skriv eventuelle forbehold ned på følgesedlen, som du skal beholde en kopi af.
- Apparatet er beregnet til almindelig husholdningsbrug. Brug det ikke til kommercielle eller industrielle formål eller til andre formål end det formål, det er blevet udviklet til.
- Der må ikke foretages eller forsøges foretaget ændringer af apparatets egenskaber. Det kan udgøre en fare.
- Hold børn væk fra apparatet, mens det er i brug. Så undgår du, at de måske brænder sig, hvis du vælter en gryde eller en pande.
- Træk aldrig i apparatet ved hjælp af lågets håndtag.
- Under madlavningen skal du sikre dig, at ovnlågen er korrekt lukket, således at pakningen udfører sin funktion.
- Under brug bliver ovnen varm. Rør aldrig ved varmeelementerne inden i ovnen. Du risikerer alvorlige forbrændinger.
- Når du sætter fad i ovnen eller tager dem ud, skal du bruge ovnhandsker.
- Efter endt tilberedning må man aldrig røre fadet med hænderne.
- Når du åbner lågen, må du aldrig læne dig op ad den eller sætte noget tungt på den. Pas på, at eventuelle børn ikke læner eller sætter sig derpå.
- Ovnen skal være slukket ved al rengøring.
- En intensiv og lang brug af apparatet kan kræve en ekstra udluftning ved enten at åbne et vindue eller øge den mekaniske ventilations styrke.
- Ud over det medfølgende tilbehør må der kun benyttes fade, som er modstandsdygtige over for meget høje temperaturer (følg altid fabrikantens anvisninger).
- Efter brug af ovnen skal du sikre, at alle kommandoknapperne er i stopposition.
- Brug aldrig damp- eller højtryksapparater til rengøring af ovnen (i henhold til krav om elektrisk sikkerhed).

1 / RÅD TIL BRUGEREN

DA

• PAS PÅ MILJØET

– Emballagematerialerne til dette apparat kan genbruges. Du kan sørge for dette og dermed være med til at beskytte miljøet ved at bortskaffe dem på genbrugspladsen.

– Apparatet indeholder ligeledes flere genanvendelige materialer. Dette angives med den illustrerede tegning for at vise, at brugte apparater ikke må blandes sammen med almindeligt husholdningsaffald. Genvinding af apparaterne, som producenten organiserer, sker under de mest optimale betingelser i overensstemmelse med Europa-Parlamentets og Rådets direktiv 2002/96/EF om affald af elektrisk og elektronisk udstyr. Kontakt Rådhuset eller forhandleren for at få at vide, hvor brugte apparater skal afleveres.



– Vi takker for dit samarbejde med hensyn til at beskytte miljøet.



Advarsel!

Installationen skal udføres af uddannede installatører eller teknikere.

Dette apparat er i overensstemmelse med følgende europæiske direktiver:

- Lavspændingsdirektivet 73/23/EØF, som ændret ved direktiv 93/68/EØF vedrørende CE-mærkning.

- Direktiv 89/336/EØF om elektromagnetisk kompatibilitet, som ændret ved direktiv 93/68/EØF vedrørende CE-mærkning.

- EF-forordning 1935/2004 om materialer og genstande bestemt til kontakt med fødevarer.

DA 2 / INSTALLATION AF APPARATET

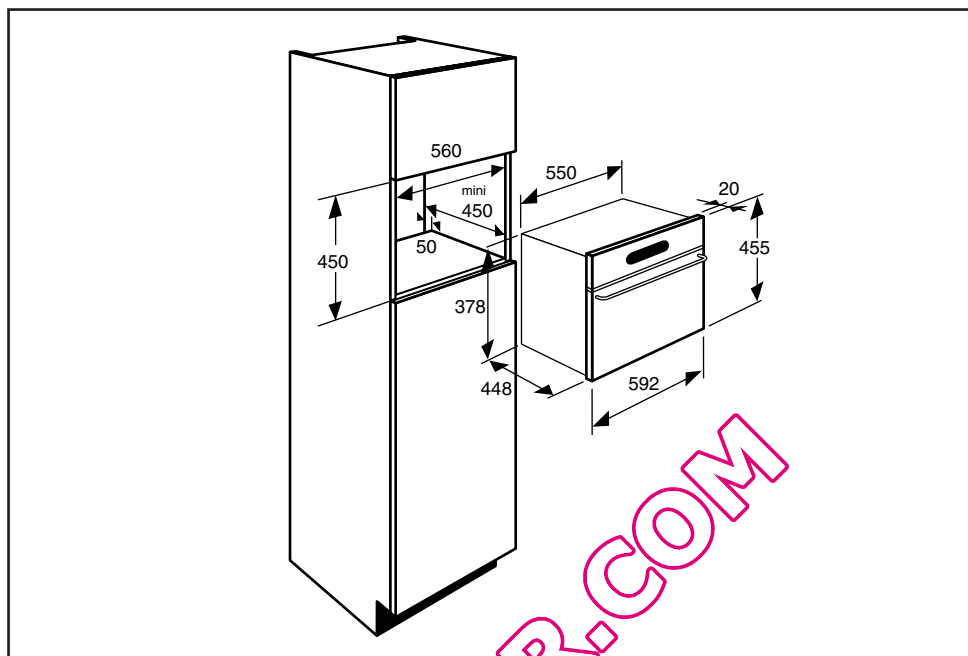

• VALG AF PLACERING

Ovennævnte diagrammer viser, hvordan siderne i et møbel, som er egnet til ovnen, ser ud.

Ovnen kan installeres på et køkkenbord eller i et søjlemøbel (åbent* eller lukket) med de relevante størrelser for indbygning.

- For at garantere bedst mulig stabilitet skal du fastgøre ovnen i møblet med to skruer i de relevante huller i begge sider.

• INDBYGNING

Du skal gøre følgende:

- 1) Udfør et hul på Ø 2 mm i møblets væg for at undgå, at træet sprækker.
- 2) Fastgør ovnen ved hjælp af de to skruer.



Gode råd

For at være sikker på, at installationen er lovlig, bør du kontakte en el-installatør.



Advarsel!

Vi er ikke ansvarlige for ulykker, som omfatter en manglende, defekt eller ukorrekt jordforbindelse.

Hvis den elektriske installation i hjemmet skal ændres eller tilpasses for at tilslutte apparatet, skal dette udføres af en uddannet elektriker.

Hvis der konstateres en beskadigelse, skal ovnen afbrydes, eller ovenns sikring fjernes.

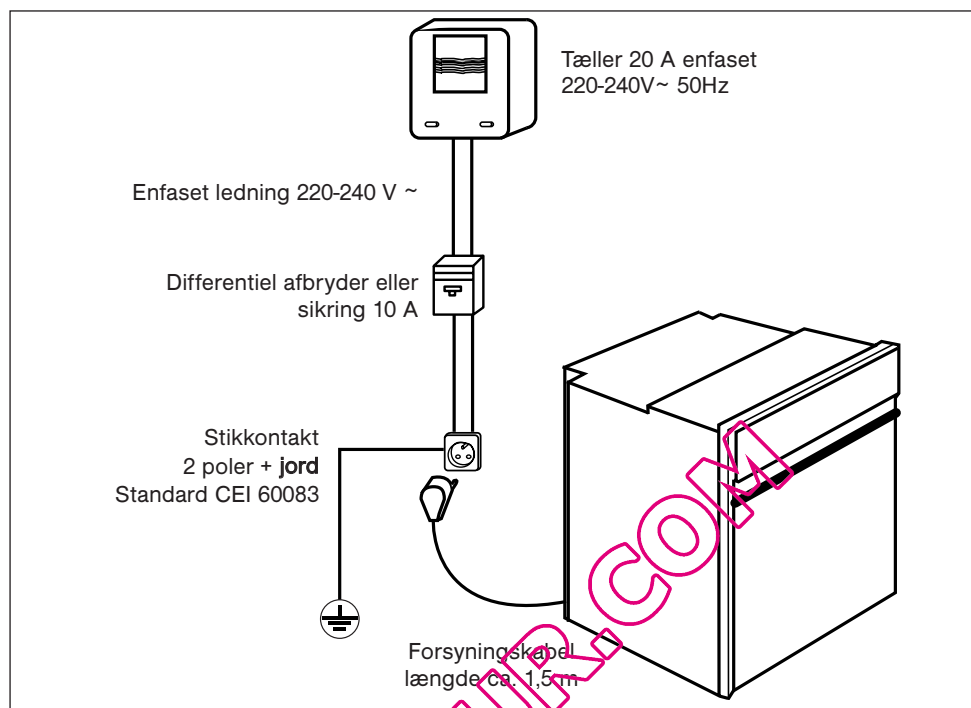
2 / INSTALLATION AF APPARATET**DA****• ELEKTRISK FORBINDELSE**

Den elektriske sikring skal kontrolleres ved indbygning i et møbel. Ved indbygning og vedligeholdelse skal apparatet frakobles elnettet, og sikringerne skal udløses eller tages ud.

Den elektriske forbindelse skal udføres, inden apparatet sættes på plads i møblet.

Kontroller, at:

- Installationens forsyningskapacitet er tilstrækkelig.
- Fødeledningerne er i god stand.
- Ledningsdiameteren overholder installationsreglerne.

Oven skal tilsluttes et forsyningskabel (standard) med 3 strømførende ledninger på 1,5 mm² (1 fase + 1 N + jord), som forbindes til et ledningsnet 220-240V~ enfaset ved hjælp af

en stikkontakt 1 fase +1 N + jord i henhold til standard CEI 60083 eller en omnipolær afbryder eller i henhold til installationsreglerne.

**Advarsel!**

Beskyttelsesledningen (grøn-gul) forbindes til apparatets klemkrue , og installationen skal have jordforbindelse. Ved tilslutning ved hjælp af stikkontakt skal denne være tilgængelig efter installationen.

Installationens sikring skal være på 10 A. Hvis forsyningskablet beskadiges, skal det udskiftes med et nyt kabel eller en særlig enhed, som købes hos fabrikanten eller kundeservice eller af en kvalificeret person for at undgå enhver fare.

DA 3 / BESKRIVELSE AF APPARATET

• FUNKTIONSPRINCIPPER

Vandet når beholderen gennem et rør. Vandet omdannes til damp, når det kommer i berøring med den varme overflade nederst i beholderen:

Det er dampgeneratoren.

Det er ikke nødvendigt at tilføje vand på kogepladen. For at garantere en ÆGTE DAMPKOGNING leveres ovnen med plader, der er særligt udformet til en perfekt kogning.

⚠ Advarsel!
Fyld vandbeholderen (VIGTIGT) indtil niveauet Maks. før kogning. Sæt beholderen på plads ved at indføre HELT ind, indtil du hører et klik, når den går ind i HAKKET.

⚠ Advarsel!
Under kogningen bliver apparatet varmt. Der udsendes damp, når du åbner apparatets dør. Hold børn på afstand.

• OVERSIGT OVER OVNE

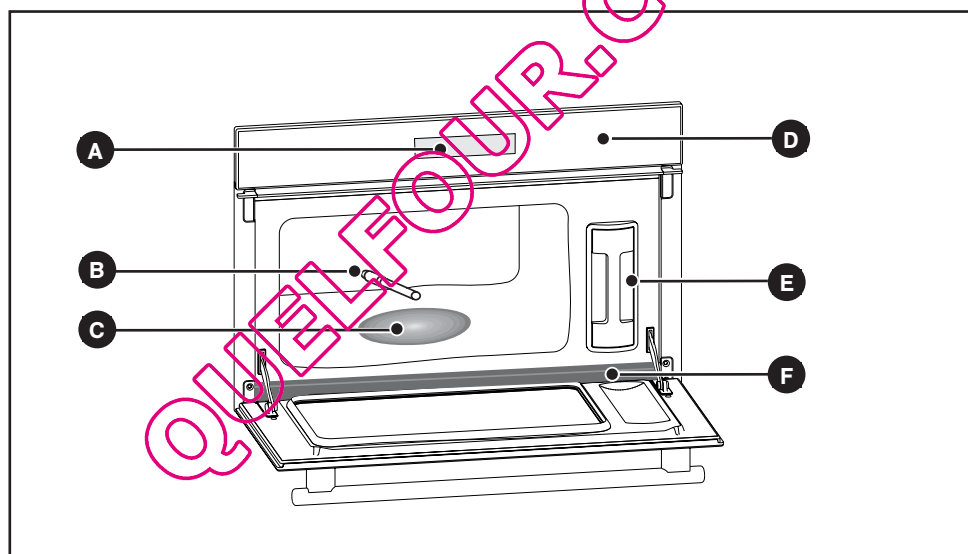

- | | |
|----------------------------|--------------------------|
| A Display | D Betjeningspanel |
| B Vandtilførselsrør | E Beholder |
| C Dampgenerator | F Vandrende |

3 / BESKRIVELSE AF APPARATET

DA

• TILBEHØR

• **Ovnplade (fig.1)**

Perforeret ovnplade af rustfrit stål for at undgå, at fødevarer og kondensvand kommer i berøring med hinanden.

• **Plade til opsamling af væsker (fig.2)**

Plade af rustfrit stål til opsamling af

**Gode råd**

Til madlavningen sættes plade i fig.1 oven på plade i fig.2 men omvendt, så de ikke bliver samlet (se ill.).

Til opbevaring sættes plade i fig.1 oven på plade i fig.2, så de er samlet.

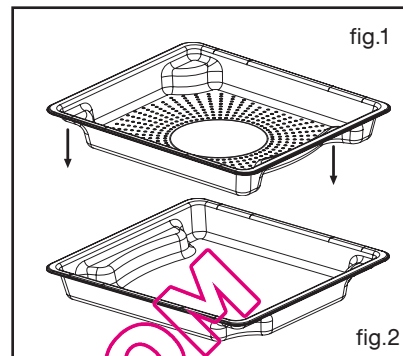
• **Rist (fig. 3)**

Udtagelig rist af rustfrit stål: skal indsættes i ovnen.

**Gode råd**

Pladerne kan rengøres i opvaskemaskine.

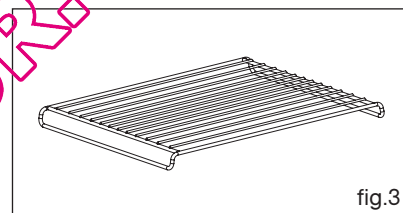
• **Udtagelig beholder (fig.4)**

Beholder, der muliggør en uafhængig forsyning af vand i ovnen. Beholderen kan indeholde ca. 1 liter (maks. niveau.)

**Gode råd**

Pladerne kan rengøres i opvaskemaskine.

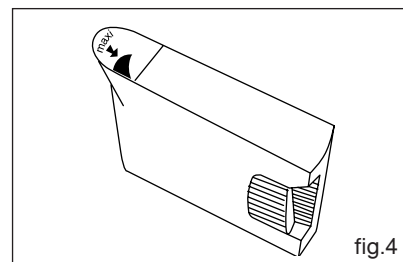
**Advarsel!**

Man må ikke bruge demineraliseret vand (andet end til konsum).

DA 3 / BESKRIVELSE AF APPARATET

• OVERSIGT OVER PROGRAMVÆLGER

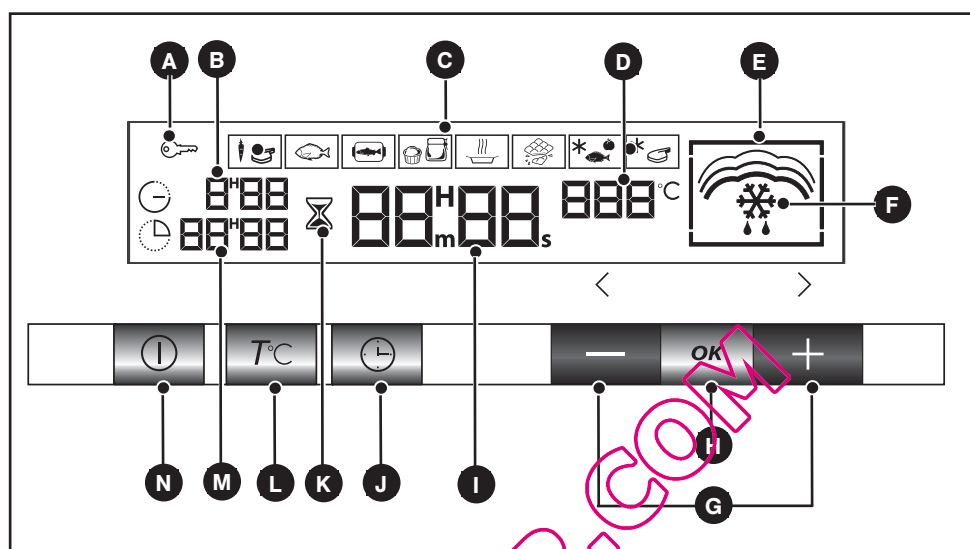

- A** Indikator for låsning af tastatur (børnesikring).
- B** Indikator for varighed af bagning eller stegning
- C** Display af fremgangsmåder for bagning og stegning
- D** Display til ovntemperatur
- E** Indikator for problemer ved vandkredsløbet
- F** Indikator for den valgte tilberedningsfunktion
- G** Indstillingstaster
- H** Taster til godkendelse af indstillinger
- I** Display af ur eller minutur
- J** Regulering af varighed/sluttidspunkt og indstilling af ur
- K** Indikator for minutur
- L** Indstilling af temperatur
- M** Display for endt tilberedning
- N** Start/Stop

4 / ANVENDELSE AF APPARATET**DA****• Sådan indstilles klokkeslættet**

- Ved første spændingsføring

Displayet blinker kl. 12:00. (fig.1)

Indstil klokkeslættet ved at trykke på knapperne + og - (hvis du holder knappen nede, ruller tallene forbi) (fig.2).

Eksempel: 12:30.

Tryk på tasten **OK** for at bekræfte dit valg.
Displayet holder op med at blinke.

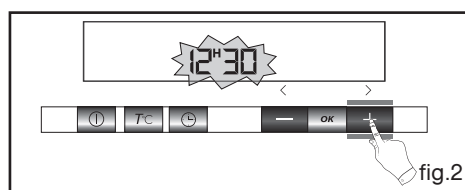
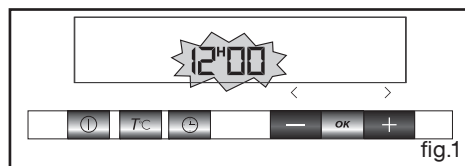
**• Sådan indstilles klokkeslættet**

- For at indsætte det aktuelle klokkeslæt igen







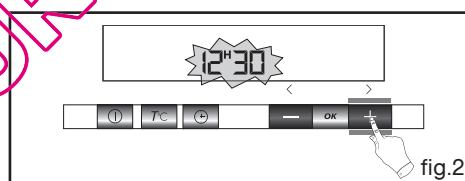
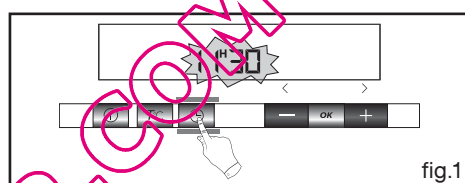

Tryk på tasten  i nogle få sekunder, indtil displayet (fig.1) blinker, og slip tasten igen. Nogle belysninger angiver, at indstilling nu kan udføres.

Foretag indstillingen af klokkeslættet ved hjælp af tasterne + og - (fig.2).

Tryk på tasten **OK** for at bekræfte dit valg.



• **VARIGHED AF FORUDPROGRAMMEREDE TILBEREDNINGER TIL DE FORSKELLIGE FUNKTIONER**

Kogning Temperatur °C	Tid forudprogrammeret	Min. tidsregulering	Maks. tidsregulering
 100	25 min.	5 min.	1 time
 85	15 min.	5 min.	1 time
 75	15 min.	5 min.	1 time
 90	20 min.	5 min.	1 time
 95	30 min.	5 min.	1 time
 80	15 min.	5 min.	1 time
 55	30 min.	5 min.	1 time
 60	30 min.	5 min.	1 time

DA 4 / ANVENDELSE AF APPARATET

• **OMGÅENDE DAMPKOGNING VED 100° C**

OVNEN HAR 8 FUNKTIONER TIL DAMPKOGNING



Advarsel!

Man må under ingen omstændigheder tænde for ovnen, uden at der er vand i beholderen.

Tryk 1 gang på tasten  for at vælge

funktionen  (fig.1).

Tryk på en gang til på tasten **OK** for at få adgang til regulering af tilberedningstiden.

INDSTILLING AF KOGETID:

- 0:25 blinker (fig.2)
- Tryk på tasterne + eller - for at justere temperaturen.

Eksempel: 30 minutter

INDSTILLING AF TEMPERATUREN UDELUKKENDE MED

FUNKTIONEN :

- Tryk på tasten °C, symbolet "°C" blinker (fig.3).
 - Juster temperaturen ved at trykke på tasten - for at ændre temperaturen.
- Eksempel: 90°C
- Sørg for, at lågen er lukket korrekt.

Bekræft ved at trykke på tasten **OK**.
Ovnen starter og nedtæller sekunderne.

Hvis det er nødvendigt, kan du stoppe tilberedningen ved at trykke på  i 1 sekund.

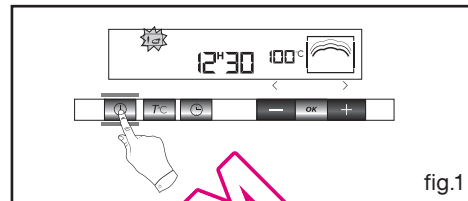

fig.1

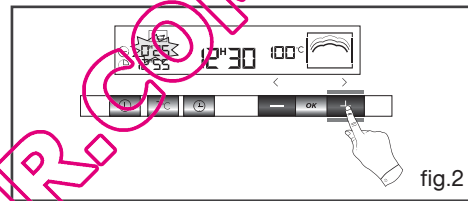

fig.2

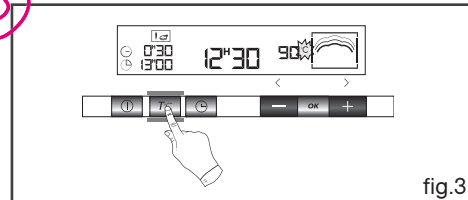



fig.3



Gode råd

For ikke at ændre kogningens resultat må du ikke åbne apparatets dør under kogningen.

4 / ANVENDELSE AF APPARATET**DA****• STOP UNDER KOGNING**

Du kan til enhver tid stoppe kogningen ved at trykke på knappen  (tryk nede længe i ca. 1 sekund).

Hvis dampgenereringen ikke er startet (efter ca. 1 minut), stopper ovnen straks, og tiden forsvinder fra displayet.

Hvis dampgenereringen allerede er startet, går tiden automatisk til 3 minutter, og en nedtælling starter. Dampen forsvinder inden åbning af apparatet.

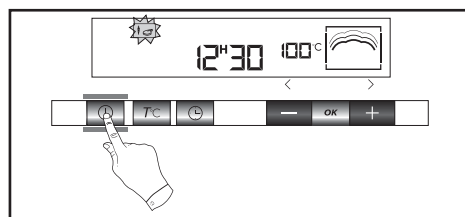
**• EFTER KOGNING**

10m00s vises på displayet. Undertrykkelse af animation. Der udsendes nogle biplyde i 3 minutter.

For at stoppe biplydene skal du trykke på tasten  eller åbne lågen.

⚠ Advarsel!
Tøm beholderen (VIGTIGT)

• STYRING AF VANDET

Hvis der er et problem med vandkredsen under kogningen, blinker symbolet , og der lyder et bip (fig.1).

Denne fejl kan skyldes:

- at beholderen er tom.
- at beholderen sidder forkert.

Når du har kontrolleret ovenstående, starter kogningen automatisk igen, efter at du har lukket lågen.



DA 4 / ANVENDELSE AF APPARATET

• UDSKUDT DAMPKOGNING

• Udsendt tilberedning med valgt sluttidspunkt

Udsendt start er altid muligt **undtagen ved optøning:**



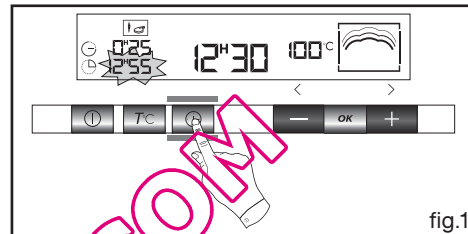

- Fortsæt som for omgående dampkogning og efter afsluttet dampkogning gør følgende:
- Tryk på knappen "Sluttidspunkt" , hvorefter sluttidspunktet vises og blinker for at angive, at regulering nu er mulig.
Eksempel: Klokken er 12:30 (fig.1).

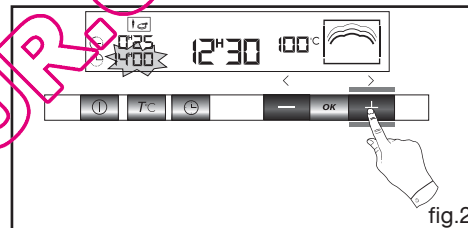

Du har programmeret en kogetid på 25 min. Den viste tid for endt kogetid er kl. 12:55.

- Regulér tidspunktet for endt kogning ved at trykke på knapperne + eller -.
Eksempel: Endt kogetid kl. 14:00 (fig.2).
- Bekræft ved at trykke på tasten "Endt tilberedning" .



Når klokkeslættet for endt udsendt kogetid er programmeret, vises tiden i displayet. Efter disse handlinger differentieres start af kogningen, så kogningen er færdig kl. 14.00. Når stegningen er færdig, udsendes der en række biplyde i nogle få minutter. Biplydene kan også stoppes ved at trykke på tasten  i ét sekund.

Gode råd:

Du kan til enhver tid få vist eller ændre sluttidspunktet for dampkogning ved at trykke på tasten . Hvis du vil annullere programmeringen, skal du trykke på tasten START/STOP.

4 / ANVENDELSE AF APPARATET

DA

- **BRUG AF MINUTURET**

- Ovnens programvælger kan benyttes som selvstændigt minutur, uden at du bruger ovnen.

I dette tilfælde har minutrets display fortrinsret over for klokkeslætsdisplayet.

- Tryk tre gange på tasten  (fig.1).

Symbolet 0m00s blinker.

- Juster den valgte tid ved at trykke på tasterne + eller - (maks. 59 minutter og 50 sekunder) (fig.2).

- Tryk på tasten **OK** for at bekræfte dit valg.

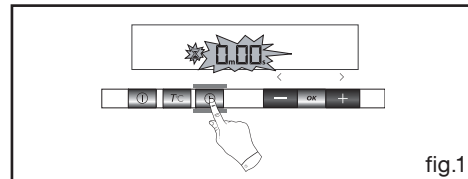

fig.1

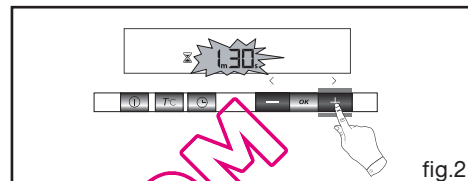

fig.2

Displayet holder op med at blinke i løbet af nogle få sekunder og minutret starter og tæller sekunderne nedad.

Når tiden er udløbet, udsender minutret en række biplyde for at gøre opmærksom på, at forløbet er afsluttet.

For at stoppe disse biplyde kan du trykke på en vilkårlig tast.

! Advarsel!

Du kan på et hvilket som helst tidspunkt ændre eller annullere minutrets programmering. For at annullere skal du sætte tiden til 0:00 og derefter trykke på START/STOP.

- **FASTLÅSNING AF KOMMANDOER (BØRNESIKRING) VED STOP AF OVN**

Du kan forhindre adgang til ovnens kommandoer ved at følge nedenstående trin:

Ovnen er ved at stoppe. Tryk på tasten  i nogle sekunder. En "nøgle" vises i displayet -> og adgang til ovnens kommandoer er spærret (fig.1).

For at fjerne spærringen skal du trykke på knappen  i nogle få sekunder. Ovnens kommandoer er tilgængelige igen.

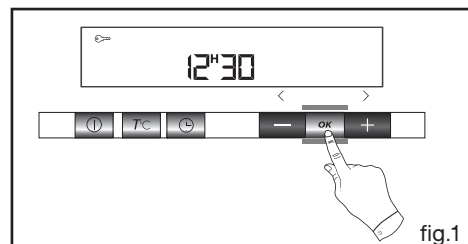

fig.1

! Advarsel!

Du kan ikke låse ovnen, hvis du har programmeret en dampkogning.

DA 4 / BRUG AF APPARATET**• DISPLAY I VÅGETILSTAND**

- For at begrænse ovnens energiforbrug, når den ikke er i brug, kan du sætte displayet i VÅGETILSTAND.

Følg nedenstående procedure:

AKTIVERING AF VÅGETILSTAND:

- Ovnens skal være i tidstilstand.
- Tryk på tasterne + og - i 5 sekunder (fig.1).
- Displayet viser "Lcd off" (fig.2).
- Slip tasterne.
- Efter -30 sekunder slukkes displayet.

Ovnens er nu i vågetilstand. Den tænder automatisk efter 30 sekunder i tidstilstand.

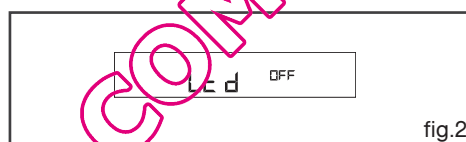
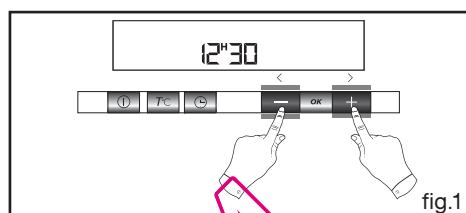



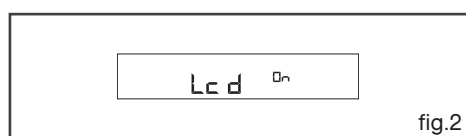
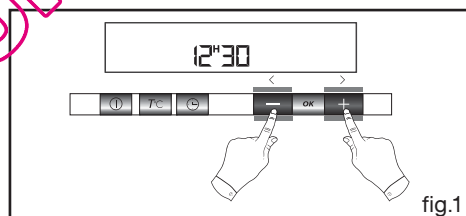



**DEAKTIVERING AF VÅGETILSTAND:**

- Ovnens skal være i tidstilstand.
- Tryk på tasterne + og - i 5 sekunder (fig.1).
- Displayet viser "Lcd off" (fig.2).
- Slip tasterne.
- Du er nu gået ud af VÅGETILSTAND, og displayet forbliver tændt.



5 / BESKRIVELSE AF FUNKTIONER

DA

FUNKTION Temperatur °C	KOGNING	EKSEMPLER PÅ KOGNING
 100	Dampkogning bruges mest til	Grøntsager og kød
	Til kogning af skrøbelige fødevarer	Hele skrøbelige fisk (ørred)
	Kødet forbliver glansfuldt, og der udgives ikke kollagen	Kogning af skrøbelige fisk (sardiner, mulle)
	Til kogning af skrøbelige fødevarer, frugt, frugtsauce	Æg i kokotte. Faste fyldte tomater. Buddinger, cremer osv.
		Terriner, leverpostej. Opvarmning af tilberedte retter
	Opvarmning	Chokoladefondu, smør. Opvarmning af frugt til omgående indtagelse
	Langsom optøning uden at ødelægge kogningen	Optøning af fiskefiletter før panering. Bærfrugter, som skal forblive kolde (til tærter og couli)
		Optøning af kød før grillning (f.eks. pølser)

DA 5 / OVERSICHT OVER BAGNING OG STEGNING I OVN

FØDEVARER Lanset mængde		TID	°C	TILBEREDNING	BEMÆRKNINGER
GRØNTSAGER	Artiskokker (små)	40-45 min.	100	anbragt i fad	<ul style="list-style-type: none"> • Tiderne er afhængige af grøntsagernes art, tykkelse og friskhed. Følg anvisningerne i kolonnen "tilberedning". • Kogetiden er den samme for alle mængder. Eksempel: 1 eller 4 artiskokker har samme kogetid. • For at kontrollere kogningen skal du prikke med en gaffel på den tykkeste del af grøntsagen.
	Asparges	35-40 min.	100	for spidser reduceres tiden	
	Broccoli	18 min.	100	i små buketter	
	Gulerødder	20-22 min.	100	i tynde ringe	
	Knoldselleri	25-30 min.	100	i tynde skiver	
	Græskar	15-20 min.	100	i terninger	
	Champignoner	15 min.	100	i tynde flager	
	Blomkål	30-35 min. 22 min. 30-35 min.	100	Rosenkål Blomster i små buketter grønt i tynde skiver	
	Courgetter	10-15 min.	100	i ringe	
	Kinesiske artiskokker	20 min.	100		
	Spinat	20 min. 35 min.	100	(friske) rør rindt under kogning (frosne) "	
	Julesalat	30 min.	100	stokke fjernes og skæres i to dele på langs	
	Fennikel	22 min.	100	skæres i to dele	
	Grønne bønner	30-35 min.	100		
	Kålroer	15-20 min.	100	i terninger	
Ærter, friske	20-25 min.	100	/		
Porrer	25 min.	100	skæres i to dele		
Kartofler	25 min.	100	skåret i skiver		
SKALDYR KREBSDYR	Kammuslinger	10-12 min.	90	med krydderier	<ul style="list-style-type: none"> • Anbring skaldyr på glaspladens grill, og tilsæt krydderurter. • Anbring krebsdyr på et leje af alger.
	Blåmuslinger/shogle	20-25 min.	95	med krydderier	
	Krabber/ taskekrabber	25 min.	95	/	
	Hummere	30-35 min.	95	afhængig af vægten	
Jomfruhummere	12-15 min.	90	/		
FRUGT CREME	Æbler/ferskner/ pærer	10-15 min.	90	hele, rensede	<ul style="list-style-type: none"> • Tid i henhold til modenhed.
	Kompot	25 min.	95	frugt i skiver	
	Creme	10 min.	90	i fad	

5 / OVERSIGT OVER BAGNING OG STEGNING I OVN

DA

FØDEVARER Uanset mængde		TID	°C	TILBEREDNING	BEMÆRKNINGER
FISK	Gedde	25-30 min.	85	Hele (1 kg)	<ul style="list-style-type: none"> • Fisk i skiver: fiskeskiver på 2-3 cm tykkelse (180-200 g) pr. person. • Brug kun helt friske varer. • Læg de hele fisk i et fad eller på nogle laurbærblade, fennikel eller andre krydderurter. • Efter kogningen fjernes skindet, som er let at fjerne.
	Torsk/sej	13-15 min.	85	fisk i skiver (180 g)*	
	Brasen	20-25 min.	85	hele (1 kg)	
	Kuller	15 min.	75	fileter	
	Sild	20 min.	85	Hele (200g)	
	Lubbe (sort og gul)	15-20 min.	85	fisk i skiver (180 g)	
	Havtaske	15 min.	80	afhængigt af tykkelse	
	Makrel	20 min.	85	Hele (250g)	
	Hvilling/torsk	15 min.	75	fileter	
	Rokke	25-30 min.	80		
	Mulle	15 min.	80	Hele (200g)	
	Mulle/søtunge	10 min.	75	fileter	
	Rødhaj	20 min.	85	store stykker (6-10 cm)	
	Laks	15-20 min.	85	fisk i skiver (180-200 g)	
Tun	20-25 min.	100	fisk i skiver (180-200 g)		
Ørred	20-25 min.	100	Hele (200 g)		
Hele (1 kg)			13-15 min.		
KØD	Oksekød	15-30 min.	100	Stege 800 g: 55-60 min.	<ul style="list-style-type: none"> • Sæt fisken under grillen i et andet fad.
	Svinekød (filet)	25 min.	100	Kyllingelår: 35-40 min.	
	Fjerkræ (hvidt kød) (benløse fugle)	20-25 min. 25 min.	100 95	Kalkunstege: 50 til 60 min.	
	Pølser	20 min.	90	Stykke 400 g	
	Blodpølse	10-15 min.	90		
ÆG	Brug meget friske, konserverede æg ved stuetemperatur	7 min.	100	<u>Iskal</u> : anbring direkte på grillen.	
		8 min.	100	<u>Som rogn</u> : anbring direkte på grillen.	
		10-12 min.	100	<u>Hårdkogt</u>	
		5-6 min.	100	<u>På tallerken</u> : Slå ud på en tallerken, og placer fadet på risten med film over.	
		90		<u>I kokotte</u> : Se opskrifterne.	
RIS, PASTA,	Anbring direkte i et fad og hæld vand eller mælk ved, så maden er dækket. Det er ikke tilstrækkeligt kun at hælde lidt væde ved, da maden opsuger væden. Læg sølvpapir over fadet for at holde på væden.				
	Risengrød	30 min.	100	100 g skyllet ris i 2 dl mælk og 2 spiseskeer sukker	<ul style="list-style-type: none"> • Vend med en gaffel efter kogning.
	Semulje	20 min.	100	200 g (1/4 l vand)	

DA 6 / VEDLIGEHOLDELSE OG RENGØRING AF APPARATET

- **RENGØRING AF UDVENDIG FLADE**

Til rengøring af den elektroniske programvælgers rude og ovnlågen skal der anvendes en blød klud med lidt rengøringsmiddel til vinduer.

Der må aldrig anvendes slibemidler, slibesvampe eller svampe af metal til rengøring af ovnlåger af glas, da dette kan ridse overfladen og måske føre til, at ruden sprænger.

Det anbefales at bruge renseprodukter af mærket Clearit til rengøring af apparatet.



*Professionel ekspertise
til private*

Clearit tilbyder professionelle produkter og løsninger, der er udviklet til den daglige vedligeholdelse af husholdningsapparater og køkkener.

De kan købes i dagligvarebutikkerne sammen med et udvalg af tilbehør og forbrugsvarer.

- **RENGØRING AF OVN (EFTER HVER TILBEREDNING)**

Tør ovnens indvendige side af med en tør klud, når dampgeneratoren er afkølet, eller lad ovnen tørre ved at lade lågen stå på klem.

- **RENGØRING AF VANDTILFØRSELSRØRET (1 GANG OM MÅNEDEN)**

Tag vandforsyningsrøret ud ved at skrue det af. Fjern de kedelstensaflejringer, som evt. har sat sig i apparatet (ved hjælp af en tyndt og spids genstand, som f.eks. en strikkepind).

- **RENGØRING AF DAMPGENERATOR (1 GANG OM MÅNEDEN)**

Hæld 1/2 glas eddike på generatoren.

Efter nogle få minutter kan du rense den og skylle efter med vand.

Brug ikke en skuresvampe eller slibemidler eller et afkalkningsmiddel til kaffemaskiner.

- **RENGØRING AF VANDRENDE**

Afmonter vandrenden ved at trække den opad, tør den af, og sæt den på plads igen i de tre hakker.



Advarsel!
Rengøring af ovnen må ikke udføres med et dampapparat.

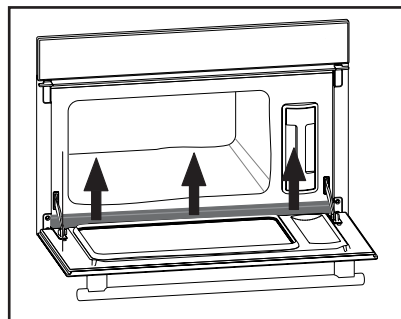

7 / TILFÆLDE AF DRIFTSFEJL**DA**

Du har et problem med ovnen, men det betyder ikke nødvendigvis, at ovnen er i stykker.
Kontroller altid følgende punkter:

DU HAR LAGT MÆRKE TIL, AT:	MULIGE ÅRSAGER	HVAD SKAL JEG GØRE?
Displayet ikke tænder	<ul style="list-style-type: none"> - Fejl til ovnens elforsyningen. - Det elektroniske kort er i uorden. 	<ul style="list-style-type: none"> - Kontroller elforsyningen (installationens sikring). - Ring til eftersalgsservice.
Vand eller damp har ramt lågen under kogningen.	<ul style="list-style-type: none"> - Ovnlågen er ikke lukket korrekt. - Lågens pakning er defekt. 	<ul style="list-style-type: none"> - Ring til eftersalgsservice.
Ovnens pære er defekt.	<ul style="list-style-type: none"> - Pæren dur ikke. - Ovnen er ikke tilsluttet, eller sikringen er defekt. 	<ul style="list-style-type: none"> - Udskift pæren. - Tilslut ovnen, eller udskift sikringen.

 **Advarsel!**

- Reparationer af apparatet må kun udføres af fagfolk. Reparationer, som ikke udføres i henhold til reglerne, kan være til fare for brugeren.

 **Gode råd**

Hvis du ikke selv kan afhjælpe fejlen, skal du straks kontakte Kundeservice.

DA 7 / TILFÆLDE AF DRIFTSFEJL

Advarsel!

- *Afbryd altid ovnen, inden der røres ved pæren, for at undgå elektrisk stød, og lad evt. apparatet køle af.*

Gode råd

- *Tag en gummihandske på for at lette afmonteringen, når du skruer lampeglasset af og pæren ud.*

• **UDSKIFTNING AF PÆRE**

Pæren er anbragt bagest til højre inden i ovnen.

- Frakobl altid ovnen, inden der røres ved pæren, for at undgå elektrisk stød.
- Skru lampeglasset mod venstre en kvart omgang.
- Skru pæren ud i samme retning.

Pærens egenskaber:

- 15 W - 220-240 V
- 300°C - sokkel E 14

- Udskift pæren, og monter lampeglasset igen, og sørg for, at det sidder korrekt.
- Tilslut ovnen igen.

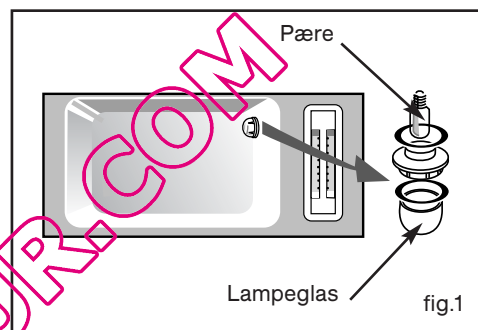

8 / KUNDESERVICE

DA

• INDGREG

Eventuelle reparationer skal udføres af en professionel kvalificeret tekniker. Når du ringer, skal du referere til apparatets model, type og serienr. Disse oplysninger finder du på skiltet (fig.1).

ORIGINALDELE:

I forbindelse med reparationer skal du anmode om, **at der kun anvendes originaldele.**

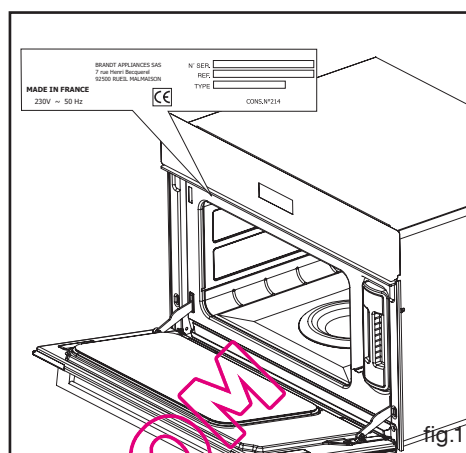

QUELFOUR.COM

De Dietrich 

- FR** 02 *Liebe Kundin, lieber Kunde,*
- DA** 25 *Sie haben soeben einen **DE DIETRICH** Backofen erworben, und wir danken Ihnen dafür.*
- DE** 48 *Unsere Entwicklungsabteilungen haben für Sie diese neue Generation von Geräten entwickelt, die aufgrund ihrer Qualität, Ästhetik, Funktionen und technischen Entwicklung außergewöhnliche Produkte sind und unser Know-how unter Beweis stellen.*
- EN** 71 *Ihr neuer **DE DIETRICH** Backofen fügt sich harmonisch in Ihre Küche ein und verbindet perfekt Kochleistung mit einfacher Benutzung. Wir möchten Ihnen ein exzellentes Produkt bieten.*
- ES** 94 *Ihr neuer **DE DIETRICH** Backofen fügt sich harmonisch in Ihre Küche ein und verbindet perfekt Kochleistung mit einfacher Benutzung. Wir möchten Ihnen ein exzellentes Produkt bieten.*
- IT** 117 *In der **DE DIETRICH** Produktpalette finden Sie auch eine große Auswahl an Küchenherden, Kochfeldern, Dunstabzugshauben, Geschirrspülern und Einbaukühlschränken, die Sie auf Ihren neuen **DE DIETRICH** Ofen abstimmen können.*
- NL** 140 *Ihr neuer **DE DIETRICH** Backofen fügt sich harmonisch in Ihre Küche ein und verbindet perfekt Kochleistung mit einfacher Benutzung. Wir möchten Ihnen ein exzellentes Produkt bieten.*
- PT** 163 *Wir sind stets darum bemüht, Ihrer Anforderungen an unsere Produkte so gut wie möglich zu erfüllen. Unser Verbraucherservice steht Ihnen daher selbstverständlich immer zur Verfügung und geht auf alle Ihre Fragen und Anregungen ein (Adresse am Schluss dieser Anleitung).*

Besuchen Sie uns auch unter:

www.dedietrich-electromanager.com. Dort finden Sie unsere letzten Innovationen und weitere nützliche Information.

DE DIETRICH
Das ist etwas Wertvolles!

www.dedietrich-electromanager.com

Da wir unsere Produkte ständig verbessern möchten, behalten wir uns im Zuge der technischen Weiterentwicklung das Recht vor, ihre technischen, funktionellen und ästhetischen Merkmale zu verändern.



Wichtig:

Bitte lesen Sie die vorliegenden Hinweise zu Einbau und Gebrauch aufmerksam vor der ersten Inbetriebnahme durch, damit Sie Ihr Gerät schnell beherrschen.

INHALT**DE**

1 / FÜR DEN BENUTZER	
• Kochen mit Dampf _____	50
• Sicherheitshinweise _____	51
• Umweltschutz _____	52
2 / EINBAU DES GERÄTS	
• Wahl des Aufstellungsortes _____	53
• Anschluss _____	53
• Elektrischer Anschluss _____	54
3 / BESCHREIBUNG DES GERÄTS	
• Funktionsprinzip _____	55
• Übersicht über den Ofen _____	55
• Zubehör _____	56
• Programmiervorrichtung _____	57
4 / BENUTZUNG DES GERÄTS	
• Einstellung der Uhrzeit _____	58
• Vorprogrammierte Garzeiten für die unterschiedlichen Funktionen _	58
• Sofortiges Garen mit Dampf _____	59
• Abschalten bei laufendem Garvorgang _____	60
• Nach dem Garvorgang _____	60
• Wasser-Management _____	60
• Zeitverschobenes Garen _____	61
• Nutzung der Funktion Kurzzeitwecker _____	62
• Verriegelung der Bedieneinrichtungen (Kindersicherung) _____	62
• Stand-by-Modus der Anzeige _____	63
5 / FUNKTIONSBESCHREIBUNG UND KOCHTABELLE _____	64
• Kochtabelle des Ofens _____	65-66
6 / PFLEGE UND REINIGUNG DES GERÄTS	
• Reinigung der Außenfläche _____	67
• Reinigung des Innenraums _____	67
• Reinigung der Wasserzufuhrleitung _____	67
• Reinigung des Dampfgenerators _____	67
• Reinigung der Wasserablaufrinne _____	67
7 / FUNKTIONSTÖRUNGEN _____	68
• Wechsel der Glühlampe _____	69
8 / KUNDENDIENST	
• Reparaturarbeiten _____	70

DE 1 / FÜR DEN BENUTZER

• KOCHEN MIT DAMPF

Allgemeines

Das Kochen mit Dampf kann nur dann effektiv genutzt werden, wenn die Gebrauchsanweisung beachtet wird. Mit Dampf kann man gesund und naturbelassen kochen, wobei der natürliche Geschmack der Lebensmittel erhalten bleibt. Eine raffinierte Soße oder eine Soße mit aromatischen Kräutern steuert das kleine Plus bei, das den Unterschied ausmacht.

Dabei wird kein Geruch übertragen. Das Kochwasser braucht nicht mit Kräutern oder Gewürzen aromatisiert zu werden, man kann jedoch Fisch aromatisieren, indem er auf ein Bett aus Algen gelegt wird oder Geflügel, indem es auf ein Sträußchen Rosmarin oder Estragon gelegt wird.

Bei diesem Verfahren werden Fleisch, Fisch und Gemüse gleichzeitig zubereitet. Teigwaren, Reis und Püree werden ohne Gefahr des Anbrennens sanft aufgewärmt, ohne auszutrocknen.

Das Garen (mit Alufolie abgedeckt) von Creme, Pudding, Reisaufguss usw. wird leichter, wobei die Speisen nicht durch das Kondenswasser durchnässt werden.

Es braucht vorher kein Salz zugefügt werden, auch dem Kochwasser nicht. Damit das Fleisch besser aussieht, es vorher kurz auf allen Seiten mit heißer Butter in der Bratpfanne anbraten.

Im Vergleich zum Kochen mit Wasser bringt der Dampf nur Vorteile:

Das Kochen mit Dampf geht schnell: Der Garvorgang beginnt sofort, während die GARDauer bei Lebensmitteln im Wasser erst mit dem Kochen beginnt.

Es ist diätbewusst: Die (so genannten wasserlöslichen) Vitamine und Mineralsalze bleiben gut erhalten, denn sie lösen sich kaum im Kondenswasser, das die Lebensmittel umgibt.

Außerdem wird zum Garen keinerlei Fett verwendet.

Der Dampf nimmt den Lebensmitteln nicht den Geschmack. Er fügt weder Aroma, noch Grill- oder Bratgeschmack zu und entzieht ihn auch nicht, da sich nichts im Wasser löst.

Die Kehrseite: Es ist nutzlos, einen Fisch auf diese Weise zu kochen, der nicht frisch ist oder ein Gemüse, das seit einer Woche vergessen im Kühlschrank liegt: Das Ergebnis ist katastrophal!

Dampf überträgt weder Geschmack noch Geruch. Um Zeit und gleichzeitig Geld zu sparen, können Sie zum Beispiel einfach Fisch und Nachtisch nebeneinander garen. Die Speisen dürfen sich dabei jedoch nicht berühren.

Der Dampf ist auch zum Blanchieren, Auftauen und Aufwärmen oder auch zum Warmhalten geeignet, insbesondere von Soßen.

Fleisch, wie Geflügel, Kalb, Schwein, zunächst in der Bratpfanne mit sehr wenig Fett anbraten, damit es ein appetitliches, goldbraunes Aussehen bekommt. Dann das Garen mit Dampf fortsetzen.

In Stücke zerlegte Lebensmittel garen schneller und gleichmäßiger, als wenn sie im Stück sind.

1 / FÜR DEN BENUTZER**DE****Wichtig**

Diese Betriebsanleitung mit dem Gerät aufbewahren. Sollte das Gerät an eine andere Person verkauft oder veräußert werden, sichergehen, dass die Betriebsanleitung mitgegeben wird. Vor der Installation und Benutzung des Geräts sollten diese Hinweise zur Kenntnis genommen werden. Sie sind für die Sicherheit des Benutzers und anderer Personen verfasst worden.

• SICHERHEITSHINWEISE

- Dieses Gerät ist für die Benutzung durch Privatpersonen in ihrem Haushalt konzipiert worden. Es ist ausschließlich für das Garen von Lebensmitteln bestimmt. Dieser Backofen enthält keinerlei asbesthaltigen Bestandteile.
- Dieses Gerät ist nicht dafür geeignet, von Personen (und Kindern) mit körperlich, wahrnehmerisch oder mental eingeschränkten Fähigkeiten oder von Menschen ohne Erfahrung oder Kenntnis benutzt zu werden, außer, wenn sie von einer für ihre Sicherheit verantwortlichen Person überwacht werden oder zuvor in die Gerätebenutzung eingewiesen worden sind.
- Das Gerät bei Lieferung sofort auspacken oder auspacken lassen. Sein allgemeines Aussehen prüfen. Eventuelle Vorbehalte schriftlich auf dem Lieferschein vermerken, und ein Exemplar davon behalten.
- Das Gerät ist für den normalen Haushaltsgebrauch bestimmt. Es nicht für kommerzielle, industrielle oder andere Zwecke als diejenigen benutzen, für die es konzipiert worden ist.
- Die Eigenschaften dieses Geräts nicht verändern oder versuchen, sie zu verändern. Dies würde eine Gefahr für Sie darstellen.
- Während des Gerätebetriebs Kleinkinder fern halten. Dadurch wird vermieden, dass sie sich durch Umkippen eines Kochgefäßes verbrennen.
- Das Gerät nie am Türgriff ziehen.
- Beim Backen darauf achten, dass die Backofentür richtig geschlossen ist, damit die Dichtung ihre Aufgabe richtig erfüllen kann.
- Das Gerät wird bei Benutzung heiß. Die Heizelemente im Backofen nicht berühren. Sie könnten sich schwere Verbrennungen zuziehen.
- Beim Hineinstellen von Tellern in den Ofen oder Herausnehmen aus dem Ofen sind Topfhandschuhe zu verwenden.
- Kochgeschirr nach dem Garen nicht mit bloßen Händen berühren.
- Keine schweren Lasten auf die offene Backofentür stellen und sicher stellen, dass kein Kind auf die Tür klettert oder sich darauf setzt.
- Den Garraum nur bei abgeschaltetem Ofen reinigen.
- Bei intensivem und längeren Betrieb des Geräts kann eine Zusatzbelüftung erforderlich sein. Fenster öffnen oder Dunstabzug stärker einstellen.
- Abgesehen von dem mit dem Ofen gelieferten Zubehör nur hitzebeständiges Geschirr verwenden (Herstellerhinweise befolgen).
- Nach der Ofenbenutzung sicher stellen, dass alle Schalter ausgeschaltet sind.
- Niemals Dampf- oder Hochdruckgeräte zur Reinigung des Ofens benutzen (Anforderungen an die elektrische Sicherheit).

DE 1 / FÜR DEN BENUTZER

• **UMWELTSCHUTZ**

– Das Verpackungsmaterial des Gerätes ist wiederverwertbar. Führen Sie es der Wiederverwertung zu und leisten Sie einen Beitrag zum Umweltschutz, indem Sie es in den dazu vorgesehenen Containern Ihrer Gemeinde entsorgen.

– In das Gerät wurden viele wiederverwertbare Materialien eingebaut. Dieses Logo bedeutet, dass Altgeräte nicht mit anderen Abfällen zu mischen sind. Die vom Hersteller organisierte Wiederverwertung erfolgt unter optimalen Bedingungen und hält die europäische Richtlinie 2002/96/EG für Abfälle aus elektrischen und elektronischen Geräten ein. Fragen Sie in der Gemeindeverwaltung oder bei Ihrem Händler nach den nächstgelegenen Sammelpunkten für Altgeräte.



– Wir danken für Ihren Beitrag zum Umweltschutz.



Achtung

Die Installation darf nur von qualifizierten Installateuren und Technikern vorgenommen werden.

Dieses Gerät entspricht folgenden europäischen Richtlinien:

- Niederspannungsrichtlinie 73/23/EWG, novelliert durch die EG-Kennzeichnungsrichtlinie 93/68/EWG.

- Richtlinie zur elektromagnetischen Verträglichkeit 89/336/EWG, novelliert durch die EG-Kennzeichnungsrichtlinie 93/68/EWG.

- EG-Verordnung Nr. 1935/2004 für Materialien und Gegenstände, die dazu bestimmt sind, mit Lebensmitteln in Kontakt zu kommen.

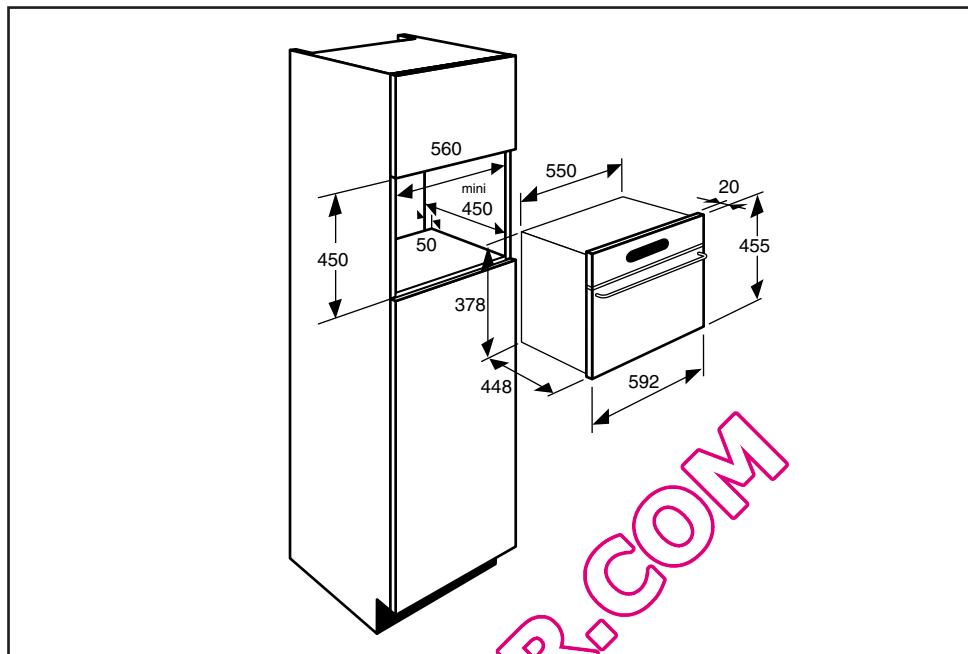
2 / EINBAU DES GERÄTS**DE****• WAHL DES AUFSTELLUNGORTES • EINBAU**

Aus obenstehenden Abbildungen gehen die Maße eines Schrankes hervor, in den der Ofen eingesetzt werden kann.

Der Backofen kann beliebig unter einer Arbeitsfläche oder in einem Säulenmöbel (offen oder geschlossen) mit den passenden Abmessungen für den Einbau installiert werden.

- Für eine bessere Stabilität den Backofen mit 2 Schrauben in den vorgesehenen Löchern an den Seitenträgern befestigen.

Hierfür:

- 1) In die Möbelwand ein Loch von 2 mm Durchmesser bohren, um ein Reißen des Holzes zu verhindern.
- 2) Den Backofen mit den 2 Schrauben befestigen.

**Empfehlung**

Lassen Sie sich von einem Fachmann für Haushaltsgeräte die fachgerechte Installation bestätigen.

**Achtung**

Wir übernehmen keine Haftung für Unfälle oder Vorkommnisse aufgrund nicht vorhandener oder nicht ordnungsgemäßer Erdung.

Wenn die Stromanlage der Wohnung für den Anschluss des Geräts geändert werden muss, ist sich an einen qualifizierten Elektriker zu wenden.

Wenn der Ofen irgendeine Störung aufweist, das Gerät vom Netz trennen oder die Sicherung für die Anschlussleitung des Geräts herausnehmen.

DE 2 / EINBAU DES GERÄTS

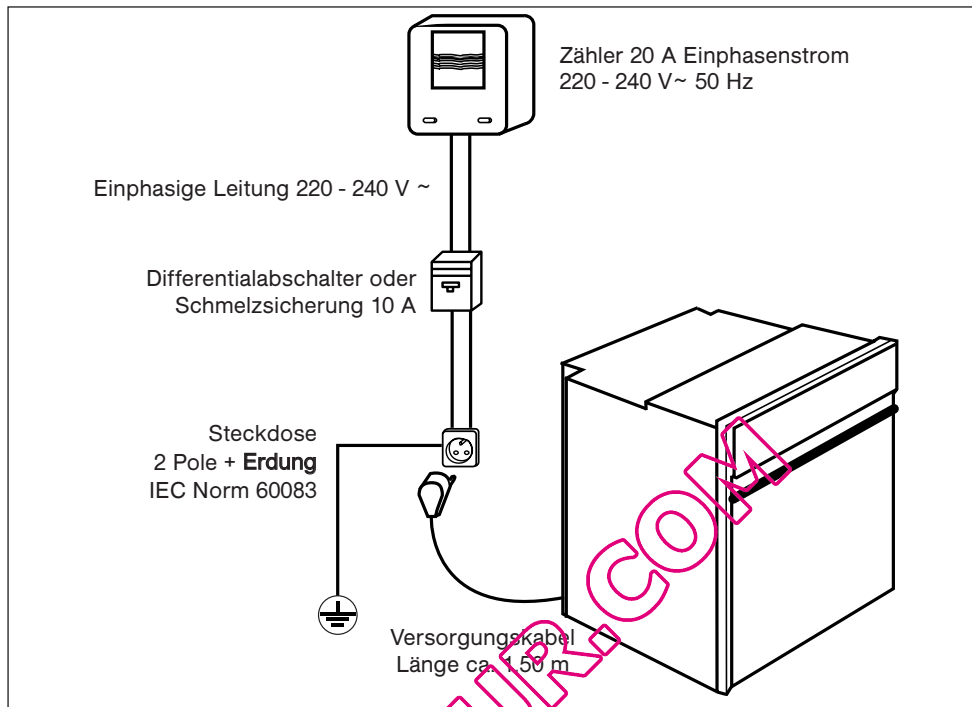

• ELEKTRISCHER ANSCHLUSS

Die elektrische Sicherheit ist durch den korrekten Einbau zu gewährleisten. Bei Einbau und Wartungsarbeiten muss das Gerät vom Stromnetz getrennt werden und die Schmelzsicherungen müssen abgeschaltet oder herausgenommen werden.

Der Stromanschluss wird hergestellt, bevor das Gerät in das Möbel eingeschoben wird.

Prüfen, ob:

- die Leistung der Installation ausreicht,
- die Versorgungsleitungen in gutem Zustand sind,
- der Drähtequerschnitt mit den Installationsregeln übereinstimmt.

Der Backofen muss mit einem (genormten) Stromkabel mit 3 Leitern mit 1,5 mm² (1 Ph + 1N + Erde) angeschlossen werden, die an das einphasige 220 - 240 V ~-Netz über eine Steckdose 1 Ph + 1 N + Erdung nach

ICE-Norm 60083 oder über eine omnipolare Abschaltvorrichtung oder gemäß den Installationsregeln angeschlossen sein müssen.

⚠ Achtung

Der Schutzdraht (grün-gelb) ist an die Klemme  des Geräts angeschlossen und muss mit der Erdung der Anlage verbunden sein.

Im Falle eines Anschlusses mit Steckdose muss diese auch nach der Installation des Gerätes zugänglich sein.

Die Schmelzsicherung der vorhandenen Anlage muss 10 Ampere aufweisen. Um jegliche Gefahr auszuschalten, muss ein beschädigtes Kabel vom Hersteller, dem Kundendienst oder einer Person vergleichbarer Qualifikation ausgetauscht werden.

3 / GERÄTEBESCHREIBUNG**DE****• FUNKTIONSPRINZIP**

Das Wasser gelangt vom Tank durch ein Röhrchen in den Garraum. Dieses Wasser wird bei Kontakt mit einer heißen Fläche im unteren Teil des Ofens verdampft:

Dies ist der Dampfgenerator.

Es braucht kein Wasser in das Kochgefäß gegeben zu werden. Um wirklich mit DAMPF ZU GAREN, wird der Ofen mit speziell für den perfekten Garvorgang konzipiertem Kochgeschirr angeboten.

! Achtung
Den Wassertank vor dem Kochen **UNBEDINGT bis zur maximalen Füllhöhe auffüllen. Den Tank in seine Aufnahme einsetzen, indem er GANZ eingeschoben wird, bis die Bewegung eines HEBEL zu spüren ist.**

! Achtung
Das Gerät wird beim Kochvorgang heiß. Beim Öffnen der Gerätetür tritt heißer Dampf aus. Kinder fern halten.

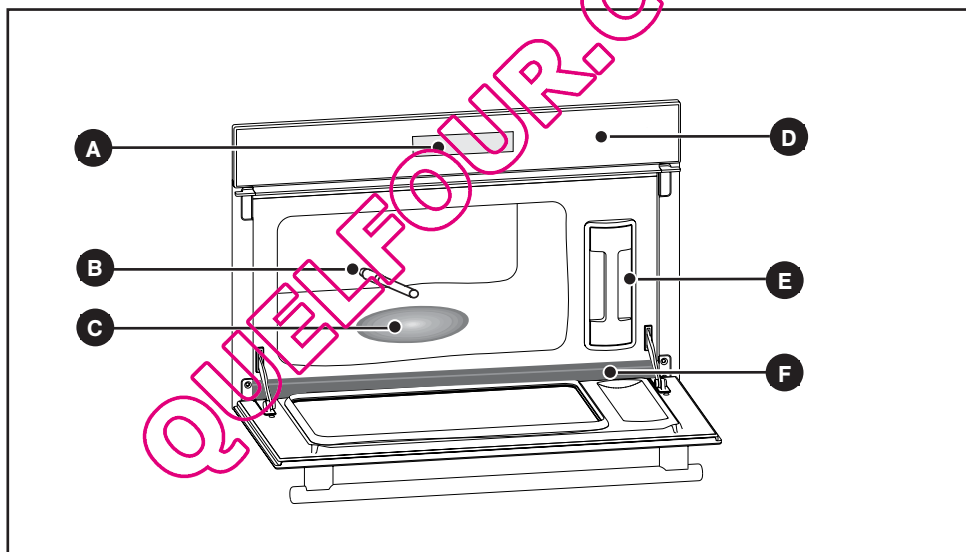
• ÜBERSICHT ÜBER DEN OFEN

- | | |
|--------------------------|-----------------------------|
| A Anzeige | D Bedienleiste |
| B Wasserzuführung | E Tank |
| C Dampfgenerator | F Wasserablauffrinne |

DE 3 / GERÄTEBESCHREIBUNG**• ZUBEHÖR****• Schale für das Lebensmittel (Abb. 1)**

Perforierte Schale, die den Kontakt der Lebensmittel mit dem Kondenswasser verhindert.

• Kondensatgefäß (Abb. 2)

In diesem Gefäß wird das Kondenswasser gesammelt.

🔍 Empfehlung

Legen Sie zum Garen die Schale Abb. 1 umgekehrt auf das Gefäß Abb. 2, damit sie nicht ineinandergreifen (nebenstehende Abbildung).

Beim Wegräumen die Schale 1 in derselben Lage in das Gefäß 2 legen, damit sie

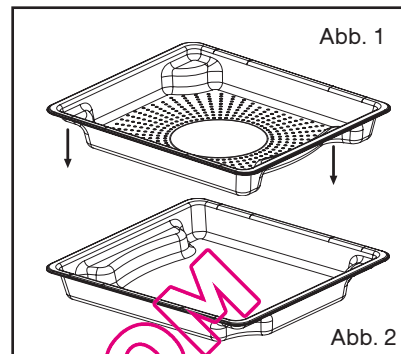
**• Gitter (Abb. 3)**

Herausnehmbares Gitter aus Edelstahl; muss unbedingt eingeschoben werden.

🔍 Empfehlung

Das Kochgeschirr kann in der Spülmaschine gereinigt werden.

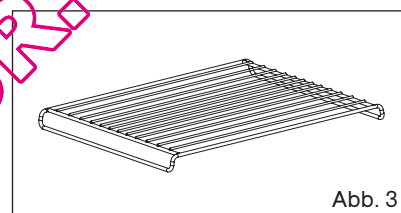
**• Herausnehmbarer Behälter (Abb. 4)**

Durch den Tank wird der Ofen unabhängig mit Wasser versorgt. Sein Fassungsvermögen beträgt ungefähr 1 Liter (maximaler Füllstand).

🔍 Empfehlung

Das Kochgeschirr kann in der Spülmaschine gereinigt werden.

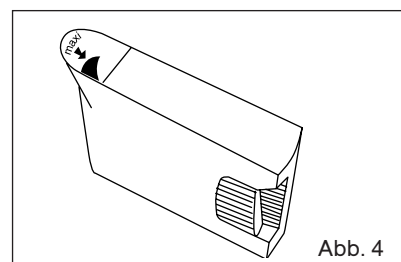
**⚠️ Achtung**

Die Verwendung von demineralisiertem Wasser ist untersagt (nicht lebensmittelgeeignet).

3 / GERÄTEBESCHREIBUNG

DE

• PROGRAMMIERVORRICHTUNG

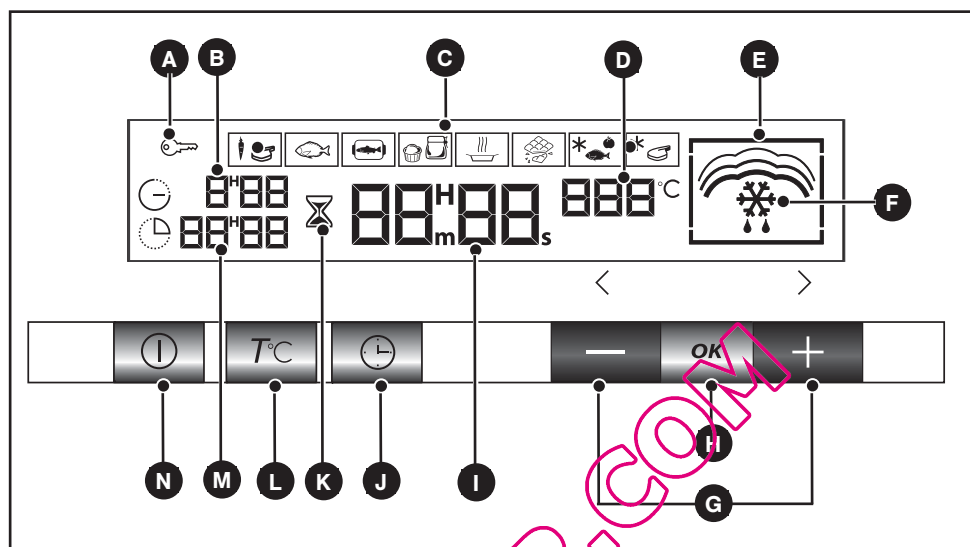

- | | |
|-------------------------------------------------------|-------------------------------------------------------------------------------|
| A Anzeige der Tastensperre (Kindersicherung) | I Anzeige der Uhr oder des Kurzzeitweckers |
| B Anzeige der Gardauer | J Einstellung der Gardauer/Ende des Garvorgangs und Uhrzeiteinstellung |
| C Anzeige der Gararten | K Anzeige des Kurzzeitweckers |
| D Anzeige der Ofentemperatur | L Temperatureinstellung |
| E Anzeige für Störungen in der Wasserleitung | M Anzeige des Garendes |
| F Anzeige des gewählten Garmodus | N Start / Stopp |
| G Einstelltasten | |
| H Tasten für die Bestätigung der Einstellungen | |

DE 4 / BENUTZUNG DES GERÄTS

•Einstellung der Uhrzeit

- Beim ersten Stromanschluss

In der Anzeige blinkt 12:00 (Abb. 1)

Die Uhrzeit durch Drücken der Tasten + und - einstellen (bei Festhalten der Taste erfolgt ein Schnelldurchlauf) (Abb. 2).

Beispiel: 12.30 Uhr

Zur Bestätigung Taste **OK** drücken.
Die Anzeige blinkt nicht mehr.



Abb. 1



Abb. 2

•Einstellung der Uhrzeit

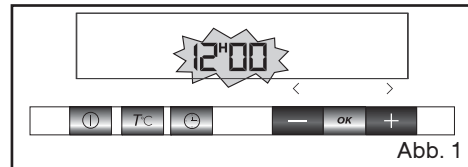
- Einstellung der korrekten Uhrzeit

Taste \oplus einige Sekunden lang gedrückt halten, bis die Anzeige blinkt (Abb. 1), dann loslassen.

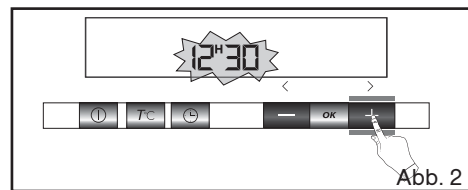
Signaltöne geben an, dass nun die Einstellung vorgenommen werden kann.

Die Uhrzeit mit den Tasten + und - einstellen (Abb. 2).

Zur Bestätigung Taste **OK** drücken



Abb. 1



Abb. 2

• VORPROGRAMMIERTE GARZEITEN FÜR DIE UNTERSCHIEDLICHEN FUNKTIONEN

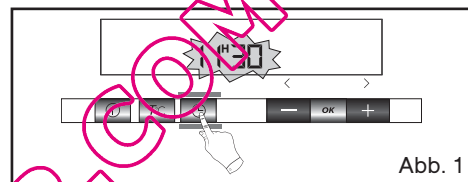
Garen Temperatur °C	Vorprogrammierte Zeit	Mindesteinstellzeit	Maximale Einstellzeit
100	25 Min.	5 Min.	1 Stunde
85	15 Min.	5 Min.	1 Stunde
75	15 Min.	5 Min.	1 Stunde
90	20 Min.	5 Min.	1 Stunde
95	30 Min.	5 Min.	1 Stunde
80	15 Min.	5 Min.	1 Stunde
55	30 Min.	5 Min.	1 Stunde
60	30 Min.	5 Min.	1 Stunde

4 / BENUTZUNG DES GERÄTS

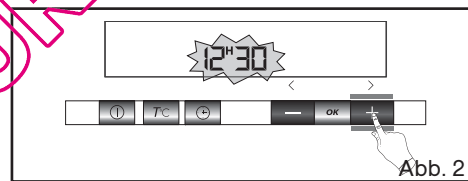
DE

• **SOFORTIGES GAREN MIT DAMPF BEI 100 °C**

IHR OFEN VERFÜGT ÜBER
8 DAMPFGARFUNKTIONEN

**Achtung**

*Den Ofen auf keinen Fall ohne gefüllten
Wasserbehälter betreiben.*

Zur Auswahl der Funktion  1 Mal auf die

Taste  drücken (Abb. 1).

Um zur Einstellung der Garzeit zu gelangen,
ein zweites Mal auf die Taste **OK** drücken.

EINSTELLUNG DER GARDAUER:

- 0:25 blinkt (Abb. 2)
- Einstellung durch Drücken der Tasten + oder - .
Beispiel: 30 Minuten

TEMPERATUREINSTELLUNG NUR MIT DER FUNKTION

- Auf die Taste **T°C** drücken, das Symbol **°C**
blinkt (Abb. 3).

- Zum Ändern der Temperatur die Taste-
drücken.

Beispiel: 90 °C

- Überprüfen Sie, dass die Tür richtig
verschlossen ist.

Zur Bestätigung die Taste **OK** drücken.

Ihr Ofen geht in Betrieb und zählt im
Sekundenrhythmus rückwärts.

Sie können den Garvorgang beenden, indem
Sie 1 Sekunde lang auf  drücken.



Abb. 1



Abb. 2



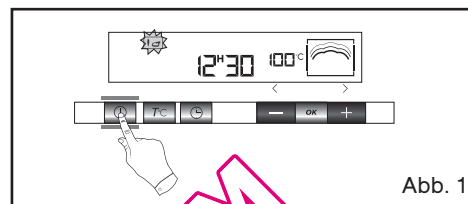

Abb. 3

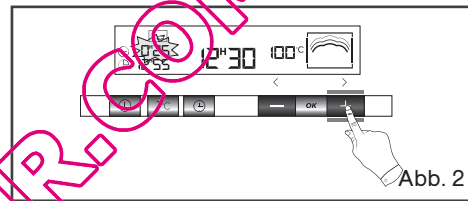
**Empfehlung**

*Die Gerätetür während des Garens
nicht öffnen, um die Garergebnisse nicht zu
beeinflussen.*

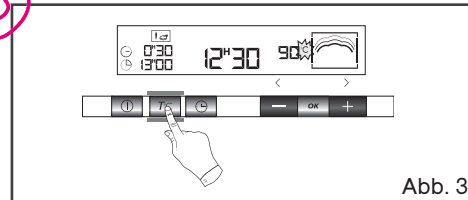
DE 4 / BENUTZUNG DES GERÄTS

• ABSCHALTEN BEI LAUFENDEM GARVORGANG

Der Garvorgang kann jederzeit durch Drücken der Taste  unterbrochen werden (ca. 1 Sekunde lang drücken).

Wenn die Dampfentwicklung noch nicht begonnen hat (ca. 1 Minute), schaltet der Ofen sofort ab, und die Gardauer erlischt.

Wenn die Dampfentwicklung schon begonnen hat, geht die Gardauer auf 3 Minuten und wird rückwärts gezählt, der Dampf wird vor dem Öffnen der Tür abgeführt.

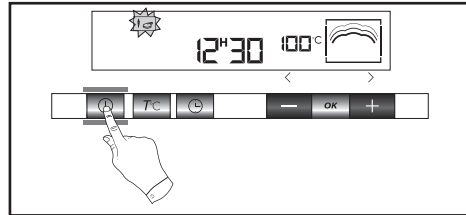

• NACH DEM GARVORGANG

0m00s wird angezeigt. Löschen der Darstellung. Es ertönt für 3 Minuten ein unterbrochener Signalton.

Zum Abschalten der Pieptöne die Taste Stopp drücken  oder die Tür öffnen.

! Achtung
Den Tank **UNBEDINGT** ausleeren.

• WASSER-MANAGEMENT

Bei Problemen mit der Wasserleitung während des Garens blinkt das Symbol  und ein Signalton ertönt (Abb. 1).

Dieser Fehler steht insbesondere im Zusammenhang mit:

- einem leeren Tank.
- einem schlecht eingesetzten Tank.

Nach Überprüfung dieser beiden Punkte startet der Garvorgang automatisch nach dem Schließen der Tür.



4 / BENUTZUNG DES GERÄTS

DE

• ZEITVERSCHOBENES GAREN

• Zeitverschobenes Garen mit festgelegtem Garzeitende

Das zeitverschobene Garen ist in allen Fällen möglich, **nur beim Auftauen nicht**:



- Wie beim sofortigen Garen vorgehen, und dann nach der Gardauer,
- Die Taste "Garende" (🕒) drücken. Die Uhrzeit des Garendes wird angezeigt und blinkt, um anzuzeigen, dass jetzt die Einstellung vorgenommen werden kann. Beispiel: Es ist 12.30 Uhr (Abb. 1).

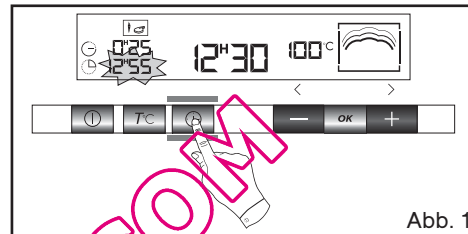

Es wurde eine Gardauer von 25 Min. eingestellt.
Das angezeigte Ende des Garvorgangs wird mit 12.55 Uhr angezeigt.

- Das gewünschte Garzeitende durch Drücken der Tasten + oder - einstellen. Beispiel: Garzeitende 14.00 Uhr (Abb. 2).
- Bestätigung mit der Taste "Garzeitende" (🕒).

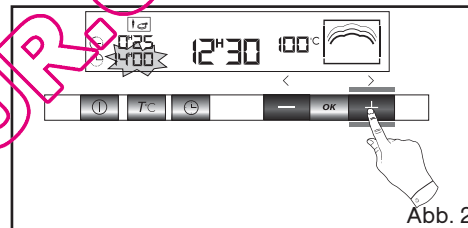

Nach dem Programmieren des Garzeitendes erscheint die Uhrzeit erneut in der Anzeige. Hiernach ist der Heizstart zeitlich so verschoben, dass der Garvorgang um 14.00 Uhr beendet ist.

Nach Beendigung des Garvorgangs ertönen für einige Minuten Signaltöne. Durch Drücken der Taste ① für eine Sekunde werden die Signaltöne abgeschaltet.



Empfehlung:

Das Garende kann jederzeit durch Drücken der Taste (🕒) abgefragt oder geändert werden. Für die Stornierung der Programmierung die Taste START/STOPP drücken.

DE 4 / BENUTZUNG DES GERÄTS

• NUTZUNG DER FUNKTION KURZZEITWECKER

- Die Programmiervorrichtung des Ofens kann als unabhängiger Kurzzeitwecker eingesetzt werden, ohne dass der Ofen eingeschaltet ist.

In diesem Fall hat die Anzeige des Kurzzeitweckers Vorrang vor der Anzeige der Tageszeit.

- 3 Mal die Taste  drücken (Abb. 1).

Das Symbol 0m00s blinkt.

- Die gewählte Zeit durch Drücken der Tasten + oder - einstellen (max. 59 Minuten und 50 Sekunden) (Abb. 2).

- Zur Bestätigung Taste **OK** drücken.



Abb. 1



Abb. 2

Die Anzeige blinkt nach einigen Sekunden nicht mehr, der Kurzzeitwecker startet und zählt die Zeit sekundenweise rückwärts.

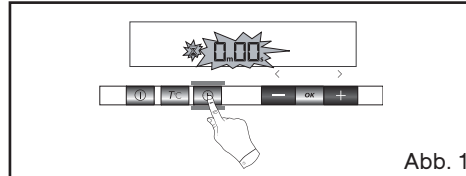
Wenn die eingestellte Zeit abgelaufen ist, ertönt ein akustisches Signal.

Dieses kann durch Drücken einer beliebigen Taste abgestellt werden.

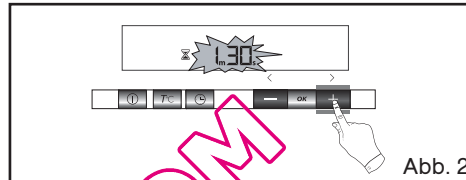
Achtung

Die Programmierung des Kurzzeitweckers kann zu jeder Zeit geändert oder gelöscht werden. Zum Löschen die Zeit auf 0:00 zurückstellen und auf START/STOPP drücken.

• VERRIEGELUNG DER TASTEN (KINDERSICHERUNG) IM AUSGESCHALTETEN ZUSTAND DES OFENS

Durch folgende Schritte kann der Zugriff zu den Bedienelementen des Backofens verriegelt werden:

Bei abgeschaltetem Backofen einige Sekunden lang die Taste **OK** drücken, dann erscheint ein "Schlüssel" im Bildschirm -> der Zugriff zu den Bedienelementen des Backofens ist blockiert (Abb. 1).



Abb. 1

Für die Freigabe einige Sekunden lang die Taste **OK** drücken.

Die Bedienelemente des Backofens sind wieder zugänglich.

Achtung

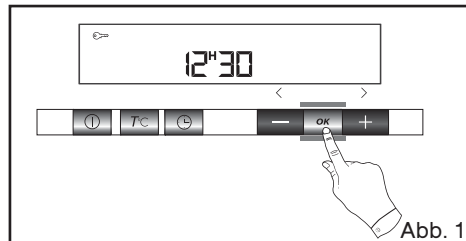
Wenn ein Garvorgang programmiert ist, kann der Backofen nicht gesperrt werden.

4 / BENUTZUNG DES GERÄTS

DE

• **STAND-BY-MODUS DER ANZEIGE**

- Um bei Nichtbenutzung des Ofen Energie zu sparen, kann die Anzeige in den STAND-BY-MODUS versetzt werden.

Hierzu ist wie folgt vorzugehen:

AKTIVIERUNG DES STAND-BY-MODUS:

- Der Ofen muss im Anzeigemodus der Uhrzeit sein.
- Gleichzeitiges Drücken der Tasten + und - für 5 Sekunden (Abb. 1).
- Die Anzeige zeigt "LCD OFF" an (Abb. 2).
- Die Tasten loslassen.
- Die Anzeige erlischt nach 30 Sekunden.

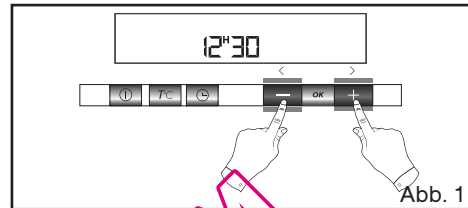

Der Ofen ist jetzt im Stand-by-Modus, nach 30 Sekunden im Uhrzeitmodus geht er automatisch aus.

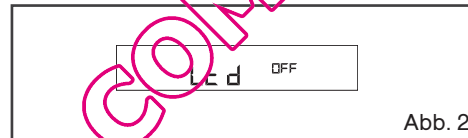





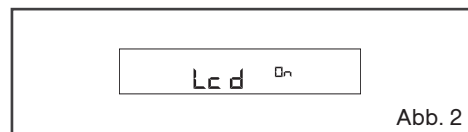
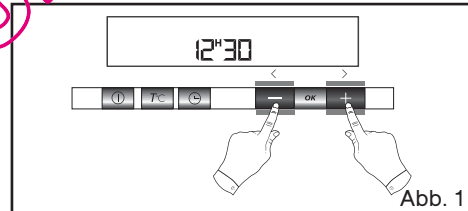



DEAKTIVIERUNG DES STAND-BY-MODUS:

- Der Ofen muss im Anzeigemodus der Uhrzeit sein.
- Gleichzeitiges Drücken der Tasten + und - für 5 Sekunden (Abb. 1).
- Die Anzeige zeigt "LCD ON" an (Abb. 2).
- Die Tasten loslassen.
- Sie haben den STAND-BY-MODUS verlassen, die Anzeige leuchtet ständig.



DE 5 / FUNKTIONSBESCHREIBUNG

FUNKTION Temperatur °C	GAREN	KOCHBEISPIELE
 100	Der am meisten benutzte Dampfgarvorgang	Gemüse und Fleisch
 85	Zum Garen von empfindlichen Lebensmitteln	Empfindlicher ganzer Fisch (Forellen)
 75	Das Fleisch bleibt perlmutterfarben, das Kollagen tritt nicht aus	Garen von empfindlichem Fisch (Sardinenfilets, Rotbarbenfilets)
 90	Zum Garen von empfindlichen Speisen, Früchten, Kompott	Eier im Topf, gutes Halten gefüllter Tomaten. Schälchen, Cremes.
 95		Pasteten, Geflügelleber. Aufwärmen von Fertiggerichten.
 80	Schonendes Erwärmen	Geschmolzene Schokolade, Butter. Warmes Obst für den sofortigen Verzehr.
 55	Langsames Auftauen ohne Gefahr des Kochens	Auftauen von Fischfilet vor dem Panieren. Beerenobst, das kalt bleiben muss (für Torten und Soßen).
 60		Auftauen von Fleisch vor dem Grillen (z. B.: Würstchen)

5 / ZUBEREITUNGSARTEN IM BACKOFEN

DE

	LEBENSMITTEL Unabhängig von der Menge	GARZEIT	°C	ZUBEREITUNG	BEMERKUNGEN
GEMÜSE	Artischocken (kleine)	40 bis 45 Min.	100	Umgedreht in die Schale legen	<ul style="list-style-type: none"> • Diese Garzeiten hängen von der Art, der Dicke und der Frische des Gemüses ab. Die Angaben in der Spalte "Zubereitung" befolgen. • Die Garzeit verändert sich bei unterschiedlichen Mengen nicht. <i>Beispiel:</i> 1 oder 4 Artischocken, gleiche Garzeit. • Zur Überprüfung des Garfortschritts in den dicksten Teil des Gemüses stechen. Wenn es gar ist, spüren Sie keinen Widerstand.
	Spargel	35 bis 40 Min.	100	Für die Spitzen die Garzeit verringern	
	Brokkoli	18 Min.	100	in kleinen Bündeln	
	Karotten	20 bis 22 Min.	100	in feinen Scheiben	
	Knollensellerie	25 bis 30 Min.	100	in feinen Scheiben	
	Kürbis	15 bis 20 Min.	100	in Würfeln	
	Pilze	15 Min.	100	in feinen Lamellen	
	Kohl	30 bis 35 Min. 22 Min. 30 bis 35 Min.	100	Rosenkohl Blumenkohl in kleinen Röschen Wirsing fein geschnitten	
	Zucchini	10 bis 15 Min.	100	in Scheiben	
	Knollenziest	20 Min.	100		
	Spinat	20 Min. 35 Min.	100	(frisch) während des Garvorgangs umrühren (tiefgekühlt) während des Garvorgangs umrühren	
	Chicoree	30 Min.	100	Kern entfernt und geteilt längs geschnitten	
	Fenchel	22 Min.	100	geteilt	
	Grüne Bohnen	30 bis 35 Min.	100		
	Weißer Rüben	15 bis 20 Min.	100	in Würfeln	
	Frische Erbsen	20 bis 25 Min.	100	/	
Lauch	25 Min.	100	geteilt		
Kartoffeln	25 Min. 40 bis 45 Min.	100	in Scheiben geschnitten ganz		
MUSCHELN KRUSTENTIERE	Jakobsmuscheln	10 bis 12 Min.	90	mit Aromastoffen	<ul style="list-style-type: none"> • Die Muscheln auf das Gitter der Glaspfanne legen, aromatische Kräuter hinzufügen. • Die Krustentiere auf ein Algenbett legen.
	Miesmuscheln/ Meerschnecken	20 bis 25 Min.	95	mit Aromastoffen	
	Krebse/ Taschenkrebse	25 Min.	95	/	
	Hummer	30 bis 35 Min.	95	je nach Gewicht	
	Scampi	12 bis 15 Min.	90	/	
OBST- CREMES	Äpfel/Pfirsiche/ Birnen/	10 bis 15 Min.	90	ganz, geschält	<ul style="list-style-type: none"> • Garzeit der Reife entsprechend.
	Kompotte	25 Min.	95	Obst in Scheiben	
	Cremes	10 Min.	90	in Schälchen	

DE 5 / ZUBEREITUNGSARTEN IM BACKOFEN					
LEBENSMITTEL Unabhängig von der Menge		GARZEIT	°C	ZUBEREITUNG	BEMERKUNGEN
FISCHGERICHTE	Hecht	25 bis 30 Min.	85	ganz (1 kg)	<ul style="list-style-type: none"> *Scheiben: Runde Fische, 2 bis 3 cm dick (180/200 g) pro Person. Sehr frische Produkte verlangen. Ganze Fische, so wie sie sind, in die Pfanne oder auf Lorbeerblätter, Fenchel oder andere aromatische Kräuter legen. Am Garende die Haut abziehen, die sich sehr leicht lösen lässt.
	Kabeljau/Seehecht	13 bis 15 Min.	85	Scheiben (180 g)*	
	Goldbrasse	20 bis 25 Min.	85	ganz (1 kg)	
	Geräucherter Schellfisch	15 Min.	75	Filets	
	Hering	20 Min.	85	ganz (200 g)	
	Seelachs und Pollack	15 bis 20 Min.	85	Scheiben (180 g)	
	Seeteufel	15 Min.	80	je nach Dicke	
	Makrele	20 Min.	85	ganz (250 g)	
	Merlan/Kabeljau	15 Min.	75	Filet	
	Rochen	25 bis 30 Min.	80		
	Rotbarbe	15 Min.	80	ganz (200 g)	
	Rotbarbe/Seezunge	10 Min.	75	Filet	
	Kleiner Lachs	20 Min.	85	dicke Stücke	
	Lachs	15 bis 20 Min.	85	Scheiben (180/200 g)	
Thunfisch	20 bis 25 Min.	100	Scheiben (180/200 g)		
Forelle ganz (1 kg)	20 bis 25 Min.	100	ganz (200 g) 13 bis 15 Min.		
FLEISCH	Rind	15 bis 30 Min.	100	Braten 800 g: 55 bis 60 Min.	<ul style="list-style-type: none"> Anschließend im Grill in einer anderen Pfanne goldbraun werden lassen.
	Schwein (Filetspitzenscheiben)	25 Min.	100	Hähnchenschenkel: 35 bis 40 Min.	
	Geflügel (weiß) (Rouladen)	20 bis 25 Min. 25 Min.	100 95	Kleiner Puterbraten: 50 bis 60 Min.	
	Würstchen	20 Min.	90	Morteauwürstchen (Art Krakauer) 400 g	
	Blutwurst	10 bis 15 Min.	90		
EIER	Aus sehr frischen Eiern mit Aufbewahrung bei Raumtemperatur	7 Min.	100	<u>In der Schale:</u> direkt auf das Gitter legen.	
		8 Min.	100	<u>Weichgekocht:</u> direkt auf das Gitter legen.	
		10 bis 12 Min.	100	<u>Etwas härter gekocht</u>	
		5 bis 6 Min.	100	<u>Spiegelei:</u> In einer Einzelpfanne aufgeschlagen, auf das Gitter gestellt und mit einer für Lebensmittel geeigneten Folie abgedeckt.	
REIS, TEIG-	Direkt in die Pfanne geben, mit Wasser oder Milch abdecken. Der Dampf reicht allerdings nicht aus, um diese aufquellenden Produkte zu sättigen. Eine Aluminiumfolie auf die Pfanne legen, um das Herabfallen von Wassertröpfchen zu vermeiden.				
	Milchreis	30 Min.	100	100 g gewaschenen Reis - 20 cl Milch - 2 Suppenlöffel Zucker	<ul style="list-style-type: none"> Nach dem Garvorgang mit der Gabel lockern.
	Grieß	20 Min.	100	200 g (1/4 Liter Wasser)	

6 / PFLEGE UND REINIGUNG DES GERÄTS**DE**

- **REINIGUNG DER AUSSENFLÄCHE**

Das Fenster der elektronischen Programmiervorrichtung und die Ofentür mit einem weichen Tuch und Glasreiniger reinigen.

Keine Scheuermittel oder harten Metallschaber zur Reinigung der Ofenglastür verwenden, da dies zu Kratzern auf der Oberfläche und u. U. zum Platzen des Glases führen kann.

Zur Pflege des Geräts empfehlen wir Clearit Pflegeprodukte.



*Die Erfahrung der Profis
im Dienst der Verbraucher*

Clearit bietet professionelle Produkte und geeignete Lösungen für die tägliche Pflege von Haushaltsgeräten und Küchen.

Sie werden von Ihrem Händler angeboten, ebenso wie eine ganze Palette von Produkten, Zubehör und Verbrauchsartikeln.

- **REINIGUNG DES INNENRAUMS (NACH JEDEM GARBORGANG)**

Nach dem Abkühlen des Dampfgenerators den Garraum mit einem trockenen Tuch auswischen oder ihn bei halb offener Tür trocknen lassen.

- **REINIGUNG DER WASSERZUFUHRLEITUNG (1 MAL PRO MONAT)**

Das Röhrchen der Wasserzuführung heraus-schrauben.

Die Kalkablagerungen entfernen, die sich eventuell innen abgesetzt haben (mit einem dünnen und spitzen, spießähnlichen Gegenstand oder einer Stricknadel).

- **REINIGUNG DES DAMPFGENERATORS (1 MAL PRO MONAT)**

1/2 Glas weißen Alkoholessig auf den Generator gießen.

Einige Minuten wirken lassen, dann reinigen und mit Wasser abspülen.

Keine Scheuerschwämme oder -pulver oder Kalkentferner für Kaffeemaschinen benutzen.

- **REINIGUNG DER WASSERABLAUFRINNE**

Die Wasserablaufrinne durch Ziehen nach oben ausbauen, abwischen und wieder mit den drei hierfür vorgesehenen Kerben einsetzen.



Achtung
Die Reinigung des Ofens darf nicht mit einem Dampfreiniger durchgeführt werden.

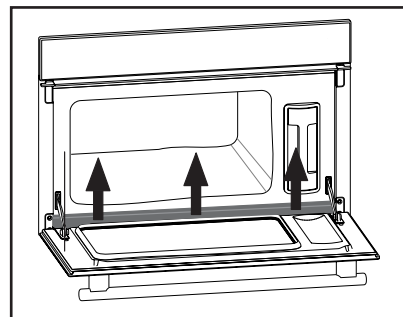

DE 7 / FUNKTIONSSTÖRUNGEN

Wenn Sie Zweifel haben, ob der Backofen richtig funktioniert, bedeutet das nicht unbedingt, dass eine Störung vorliegt. **Überprüfen Sie zunächst die folgenden Punkte:**

SIE STELLEN FEST, DASS...	MÖGLICHE URSACHEN	WAS IST ZU TUN?
Die Anzeige leuchtet nicht auf.	<ul style="list-style-type: none"> - Fehler in der Stromversorgung des Ofens. - Elektronikkarte außer Betrieb. 	<ul style="list-style-type: none"> - Die Stromversorgung überprüfen (Schmelzsicherung der Anlage). - Den Kundendienst rufen.
Wasser- oder Dampfleck an der Tür während des Garens.	<ul style="list-style-type: none"> - Die Tür ist nicht richtig geschlossen. - Die Türdichtung ist fehlerhaft. 	<ul style="list-style-type: none"> - Den Kundendienst rufen.
Die Lampe des Backofens funktioniert nicht mehr.	<ul style="list-style-type: none"> - Die Lampe ist außer Betrieb. - Der Backofen ist nicht angeschlossen oder die Schmelzsicherung ist außer Betrieb. 	<ul style="list-style-type: none"> - Die Lampe austauschen. - Den Ofen anschließen oder die Schmelzsicherung austauschen.

⚠ Achtung

- Das Gerät ist nur von geschultem Fachpersonal zu reparieren. Unsachgemäße Reparaturen können eine Gefahr für den Benutzer darstellen.

**Empfehlung**

Wenn Sie die Störung nicht beheben konnten, auf jeden Fall sofort den Kundendienst rufen.

7 / FUNKTIONSTÖRUNGEN**DE****Achtung**

- Den Ofen vor jedem Eingriff an der Glühlampe von der Stromversorgung trennen, um jegliches Risiko eines Stromschlags auszuschließen und eventuell den Backofen abkühlen lassen.

**Empfehlung**

Beim Herausdrehen der Glasabdeckung und der Lampe erleichtert das Tragen eines Gummihandschuhs den Ausbau.

- **WECHSEL DER GLÜHLAMPE**

Die Glühlampe befindet sich hinten rechts im Garraum.

- Den Ofen vor jedem Eingriff an der Glühlampe von der Stromversorgung trennen, um jegliches Risiko eines Stromschlags auszuschließen, und eventuell den Ofen abkühlen lassen.

-Die Glasabdeckung um eine viertel Drehung nach links drehen.

-Die Glühlampe in die gleiche Richtung losschrauben.

Techn. Daten der Glühlampe:

- 15 W - 220 - 240 V
- 300 °C - E 14-Sockel

- Glühlampe wechseln und anschließend die Glasabdeckung wieder einsetzen. Dabei auf den richtigen Sitz der Dichtungen achten.
- Den Ofen wieder anschließen.

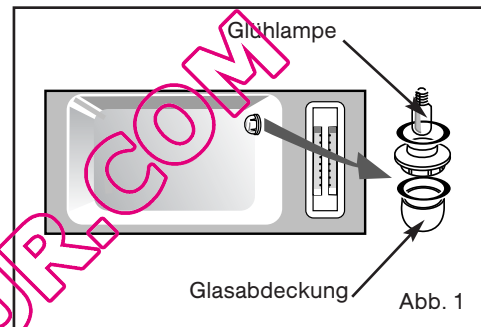

DE 8 / KUNDENDIENST**• REPARATURARBEITEN**

Eventuelle Reparaturarbeiten an dem Gerät müssen von qualifiziertem Fachpersonal des Händlers vorgenommen werden. Bei Benachrichtigung des Kundendienstes die vollständigen Geräteangaben (Modell, Typ und Seriennummer) angeben. Diese Angaben sind dem Typenschild (Abb. 1) zu entnehmen.

ORIGINAL-ERSATZTEILE

Bitten Sie bei Reparaturarbeiten darum, dass ausschließlich **zertifizierte Original-Ersatzteile** verwendet werden.

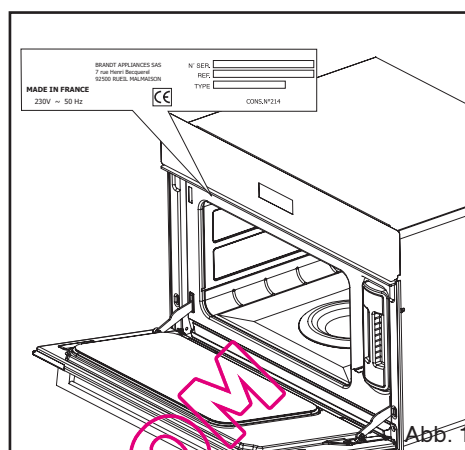

De Dietrich 

- FR 02** *Dear Customer,*
- DA 25** *You have purchased a **DE DIETRICH** oven and we would like to say thank you.*
- DE 48** *Our research teams have designed a new generation of appliances for you, which, thanks to their quality, esthetics and technological advances have resulted in exceptional products, a testament to our know-how.*
- EN 71** *Your new **DE DIETRICH** oven will fit in harmoniously in your kitchen, combining top cooking performance with ease of use. Our wish is to offer you a product of excellence.*
- ES 94** *In the **DE DIETRICH** line of products, you will also find a wide range of cookers, hobs, ventilation hoods, dishwashers, built-in refrigerators, which can be coordinated with your new **DE DIETRICH** oven.*
- IT 117** *Of course, in an ongoing effort to better satisfy your demands with regard to our products, our after-sales service department is at your disposal and ready to listen in order to respond to all of your questions and suggestions (contact information at the end of this booklet).*
- NL 140**
- PT 163**

You can also log on to our web site:
www.dedietrich-electromanager.com where you will find our latest innovations as well as useful and additional information.

DE DIETRICH
Setting New Values

www.dedietrich-electromanager.com

As part of our commitment to constantly improving our products, we reserve the right to make changes to them based on advances to their technical, functional and/or aesthetic properties.



Attention:

Before installing and using your appliance, please read this Installation and Usage Guide carefully, which will allow you to quickly familiarize yourself with its operation.

EN TABLE OF CONTENTS

1 / INFORMATION FOR THE USER	
• Steam cooking _____	73
• Safety instructions _____	74
• Care for the environment _____	75
2 / INSTALLING YOUR APPLIANCE	
• Choice of location _____	76
• Fitting _____	76
• Electric connection _____	77
3 / DESCRIPTION OF YOUR APPLIANCE	
• Operating principle _____	78
• Introduction to your oven _____	78
• Accessories _____	79
• Introduction to the programmer _____	80
4 / USING YOUR APPLIANCE	
• How to set the time _____	81
• Cooking times programmed for different functions _____	81
• Instant steam cooking _____	82
• Cancelling cooking in progress _____	83
• At the end of a cooking programme _____	83
• Water management _____	83
• Delayed cooking _____	84
• Using the timer function _____	85
• Control panel locking (child safety device) _____	85
• Display stand-by mode _____	86
5 / FUNCTION DESCRIPTION AND COOKING CHART _____	87
• Oven cooking modes _____	88-89
6 / CARING FOR AND CLEANING YOUR APPLIANCE	
• Cleaning the outer surfaces _____	90
• Cleaning the cavity _____	90
• Cleaning the water intake tube _____	90
• Cleaning the steam generator _____	90
• Cleaning the gutter _____	90
7 / TROUBLESHOOTING _____	91
• Changing the bulb _____	92
8 / AFTER-SALES SERVICE	
• Repairs _____	93

1 / INFORMATION FOR THE USER

EN

• STEAM COOKING

Overview

Steam cooking presents nothing but advantages if you follow the instructions for use. Healthy and natural, steam cooking preserves the full flavour of foods. A delicate sauce or aromatic herb seasonings add that something extra that makes the difference.

This kind of cooking releases no odours. There is no need to season the cooking water with herbs or spices; however, you can flavour a fish by placing it on a bed of seaweed or make a savoury poultry dish by adding a bunch of rosemary or tarragon.

You can simultaneously cook meat, fish and vegetables.

Steam cooking gently reheats pasta, rice and mashed potatoes with no risk of food sticking or drying out.

It facilitates cooking custard creams and tarts, rice pudding... covered with aluminium foil, the condensation water does not add moisture to the preparations.

There is no need to season before cooking, not even the steam water.

To make meat look more appetising, quickly brown it on all sides with hot butter in a pan.

Compared to boiling, steam offers nothing but advantages.

It is quick: cooking starts immediately whereas for food in a water-filled dish, the cook time only begins counting down once the water returns to a full boil.

It is healthy: vitamins (those that are water soluble) and minerals are well preserved because they scarcely dissolve in the condensation water that touches the food.

Moreover, no fats are used for this type of cooking.

The steam maintains the taste of food. It does not add odours, nor the taste of the grill or the pan. Furthermore, it takes nothing away because the food is not diluted in the water.

Words of advice: there is no point in using this cooking method to prepare fish that is not fresh or vegetables left in the refrigerator for a week: the results will be catastrophic!

therefore do not hesitate to save both time and money by cooking items side by side, but without touching. For example, you can cook a fish next to a dessert.

Steam is also appropriate for blanching, defrosting and reheating or even holding warm, especially sauces.

First use a very small amount of fat to heat meats like poultry, veal and pork so that they take on an appetizing browned appearance. Then finish cooking them using the steam method.

Cut into pieces, food cooks faster and more evenly than if left whole.

EN 1 / INFORMATION FOR THE USER**Warning**

Keep this user guide with your appliance. If the appliance is ever sold or transferred to another person, ensure that the new owner receives the user guide. Please become familiar with these recommendations before installing and using your oven. They were written for your safety and the safety of others.

• SAFETY INSTRUCTIONS

- This oven was designed for use by private persons in their homes. It is intended solely for cooking foodstuffs. This oven does not contain any asbestos-based components.
- This appliance is not intended for use by people with (including children) impaired physical, sensorial or mental abilities, or people lacking in knowledge or experience, unless they receive prior supervision or instructions on using the appliances through a person responsible for their safety.
- When you receive the appliance, unpack it or have it unpacked immediately. Give it an overall inspection. Make note of any concerns or reservations on the delivery slip and make sure to keep a copy of this form.
- Your appliance is intended for standard household use. Do not use it for commercial or industrial purposes or for any other purpose than that for which it was designed.
- Do not modify or attempt to modify any of the characteristics of this appliance. This would be dangerous to your safety.
- Keep young children away from the appliance while it is in operation. In this way you will avoid the danger of them being burned by knocking over cooking recipients.
- Never pull your appliance by the door handle.
- During cooking, ensure that the door of your oven is completely closed so that the seal can do its job properly.
- When in use, the appliance becomes hot. Do not touch the heating elements located inside the oven. In doing so, you would run the risk of suffering serious burns.
- When placing dishes inside or removing them from the oven, use heat-protective kitchen gloves.
- At the end of cooking, do not touch the dishes with bare hands.
- Do not place heavy weights on the open oven door, and make sure that children are able neither to climb nor sit on it.
- The oven must be turned off when cleaning inside the oven.
- Intensive and prolonged use of the appliance may give rise to the need for additional ventilation, by opening a window, or by increasing the power of the mechanical fan.
- Additionally to the accessories supplied with your oven, only use dishes which resist high temperatures (follow the manufacturer's instructions).
- After using your oven, make sure that all the controls are in their stop position.
- Never use steam or high-pressure devices to clean the oven (requirement imposed by electrical safety concerns).

1 / INFORMATION FOR THE USER

EN

• CARE FOR THE ENVIRONMENT

– This appliance's packing materials are recyclable. Recycle them and play a role in protecting the environment by depositing them in municipal containers provided for this purpose.

– Your appliance also contains many recyclable materials. It is therefore marked with this logo to indicate that used appliances must not be mixed with other waste. Recycling of the appliances



organised by your manufacturer will thus be undertaken in optimum conditions, in accordance with European directive EC/2002/96 relating to electrical and electronic equipment waste. Consult your city hall or your retailer to find the drop-off points for used appliances that is nearest to your home.

– We thank you for your help in protecting the environment.



Warning

Installation should only be performed by installers and qualified technicians.

This appliance complies with the following European directives:

- Low Voltage Directive EEC/73/23 modified by directive EEC/93/68 for insertion of EC marking.

- Electromagnetic Compatibility Directive 89/336/EEC modified by directive 93/68/EEC for insertion of EC marking.

- EC regulation no. 1935/2004 concerning materials and objects intended for contact with food substances.

QUELFOUR.COM

EN 2 / INSTALLING YOUR APPLIANCE

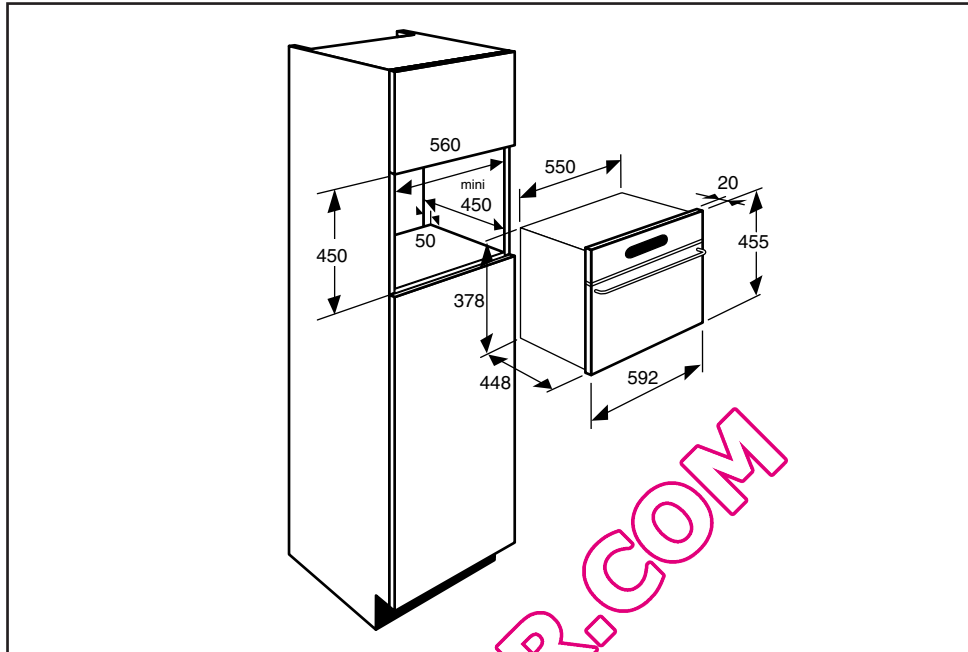

• CHOICE OF LOCATION

The diagrams above determine the dimensions of a cabinet that will be able to hold your oven.

The oven may be installed either under a worktop or in a column of cabinetry (open or closed) that has the appropriate dimensions for built-in installation.

- For greater stability, attach the oven in the cabinet with 2 screws through the holes provided for this purpose on either side of the front inner panel.

• FITTING

To do this:

- 1) Drill a \varnothing 2 mm hole in the cabinet panel to avoid splitting the wood.
- 2) Attach the oven with the two screws.



Tip
To be certain that you have properly installed your appliance, do not hesitate to seek advice from a household appliance specialist.



Warning

We cannot be held responsible for any accident or incident resulting from non-existent, defective or incorrect earthing.

If the electrical installation in your residence requires any changes in order to hook up your appliance, call upon a professional electrician.

If the oven malfunctions in any way, unplug the appliance or remove the fuse corresponding to the sector where the oven is hooked up.

2 / INSTALLING YOUR APPLIANCE

EN

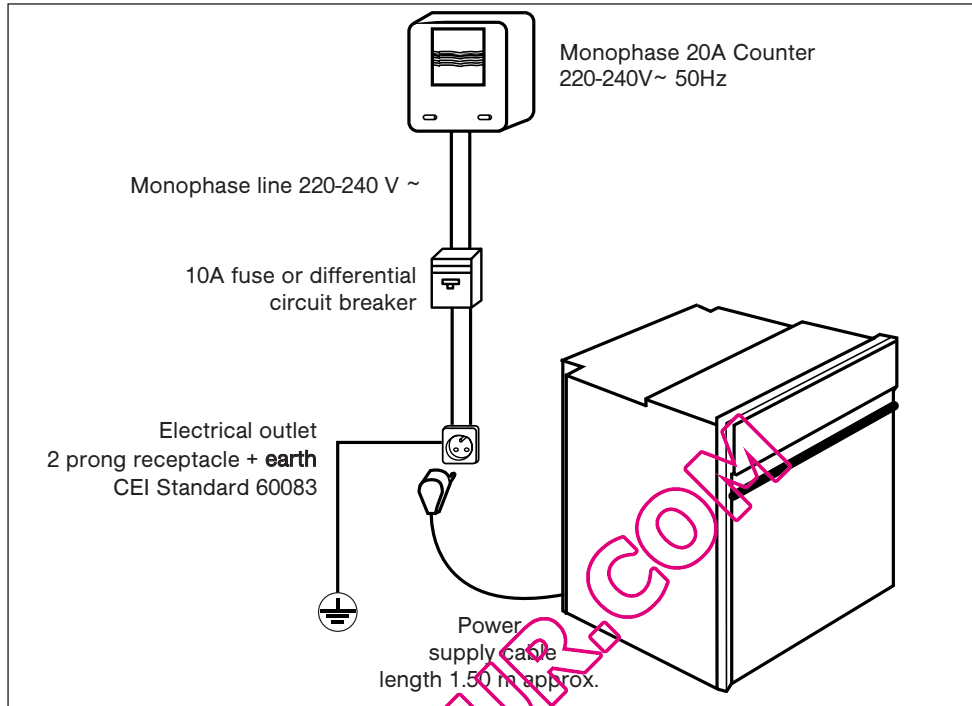

• **ELECTRIC CONNECTION**

Electrical safety must be provided by a correct build-in. During fitting and maintenance operations, the appliance must be unplugged from the electrical grid; fuses must be switched off or removed.

The electrical connection should be performed before the appliance is installed in the cabinet.

Ensure that:

- the electrical installation has sufficient voltage,
- the electrical wires are in good condition
- the diameter of the wires complies with the installation requirements.

Your oven must be connected with a (standardised) power cable with 3 conductors of 1.5mm² (1 live + 1 neutral + earth) which must be connected to a

220-240V ~single-phase grid via the intermediary of a 1 live + 1 neutral + earth CEI 60083 standardised power socket or via an all-pole cut-off device or in compliance with the installation rules.

Warning

The safety wire (green-yellow) is connected to the appliance's terminal  and must be connected to the ground lead of the electrical set-up.

In the case of connection to an electric wall socket, it must remain accessible after installation.

The fuse in your set-up must be 10 amperes. If the power cable is damaged, it must be replaced by the manufacturer, its After-Sales Service Department or a similarly qualified person to avoid danger.

EN 3 / DESCRIPTION OF YOUR APPLIANCE**• OPERATING PRINCIPLE**

The water contained in the tank arrives in the cavity via a pipe. This water is transformed into steam when it comes into contact with a hot surface located in the lower part of the cavity:

this is the steam generator.

There is no need to add water to the cooking dish. To guarantee REAL STEAM COOKING, your oven comes with specially designed cookware that will allow for perfect cooking.

Warning
You **MUST** fill the water tank to the **max. level before cooking. Return the tank to its housing by firmly pushing ALL THE WAY until you feel the tank LOCK INTO POSITION.**

Warning
When in use, the appliance becomes **hot. Hot steam will escape when you open the door of the appliance. Keep children away.**

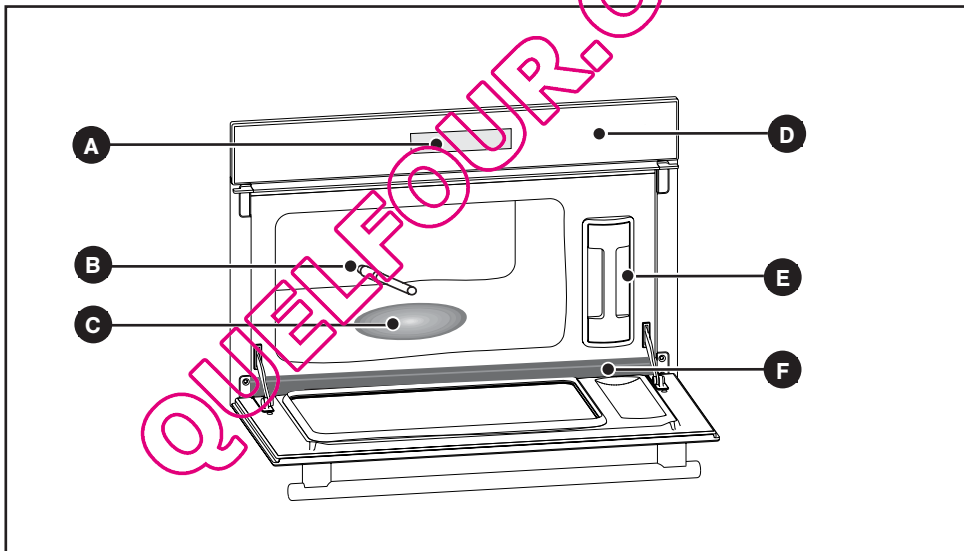
• INTRODUCTION TO YOUR OVEN

- | | |
|----------------------------|------------------------|
| A Display | D Control panel |
| B Water intake tube | E Tank |
| C Steam generator | F Gutter |

3 / DESCRIPTION OF YOUR APPLIANCE**EN****• ACCESSORIES****• Food dish (fig.1)**

Pierced stainless steel cooking dish to prevent contact between food and the condensation water.

• Condensate dish (fig.2)

Dish that makes it possible to recover the condensation water.



Tip
When cooking place the fig.1 dish on the fig.2 dish in reverse order so that that do not fit into each other (see diagram).

When storing place the fig.1 dish on the fig.2 dish in the same order so that that fit into each other.

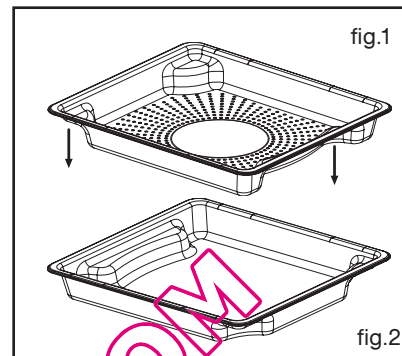
**• Grid (fig.3)**

Stainless steel removable support grid. It must be placed in the oven.

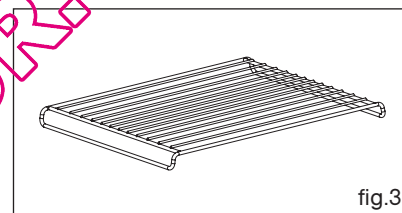

Tip
The cookware may be cleaned in the dishwasher.

**• Removable tank (fig.4)**

Tank that allows for independent water supply to the oven. Its capacity is approximately one litre (maximum level).



Tip
The cookware may be cleaned in the dishwasher.

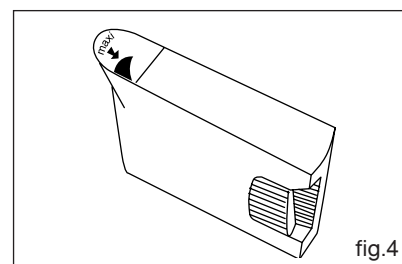

Warning
Demineralised water must not be used (not for human consumption).

EN 3 / DESCRIPTION OF YOUR APPLIANCE

• INTRODUCTION TO THE PROGRAMMER

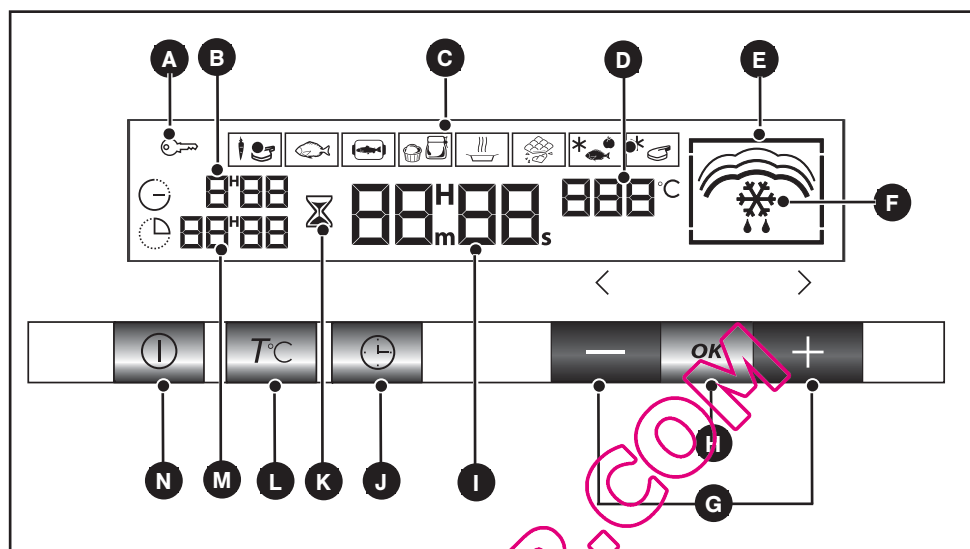

- A** Control panel lock indicator (child safety device)
- B** Cooking time indicator
- C** Cooking modes display
- D** Oven temperature display
- E** Water circuit problem indicator
- F** Cooking time indicator
- G** Touch controls
- H** Touch controls for validating settings
- I** Clock or timer display
- J** Adjust cooking times/cooking end time and clock settings
- K** Timer indicator
- L** Temperature adjustment
- M** Cooking end time display
- N** Start/Stop

4 / USING YOUR APPLIANCE

EN

•How to set the time

- When supplied with electricity

The display flashes at 12:00 (fig.1)

Set the time by pressing the + or - touch controls (holding your finger on the touch control allows you to scroll through the numbers rapidly) (fig.2).

Example: 12:30

Press the **OK** button to confirm.
The display stops flashing.

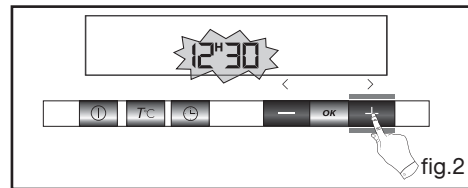
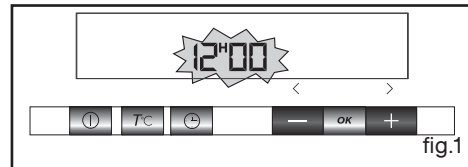

•How to set the time

- To set the time on the clock

Press and hold the \odot touch control for a few seconds until the display is flashing (fig.1), then release.

Audible beeps indicate that it is now possible to set the time.

Adjust the clock setting with the + and - touch controls (fig.2).

Press the **OK** button to confirm.

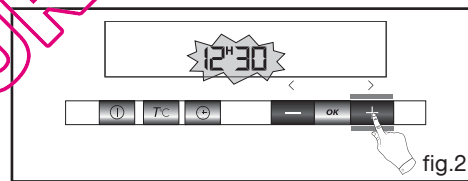
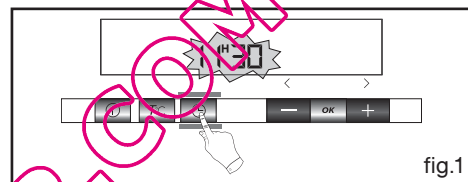

• COOKING TIMES PROGRAMMED FOR DIFFERENT FUNCTIONS

Cooking Temperature °C	Time preprogrammed	Min. setting time	Max. setting time
100	25 minutes	5 minutes	1 hour
85	15 minutes	5 minutes	1 hour
75	15 minutes	5 minutes	1 hour
90	20 minutes	5 minutes	1 hour
95	30 minutes	5 minutes	1 hour
80	15 minutes	5 minutes	1 hour
55	30 minutes	5 minutes	1 hour
60	30 minutes	5 minutes	1 hour

EN 4 / USING YOUR APPLIANCE

• **IMMEDIATE STEAM COOKING AT 100°C**

YOUR OVEN HAS 8 STEAM COOKING FUNCTIONS



Warning

Never turn on the oven without first putting water in the tank.

Press once on the ① touch control to select the  function (fig.1). Press the **OK** button a second time to access the cooking time settings.

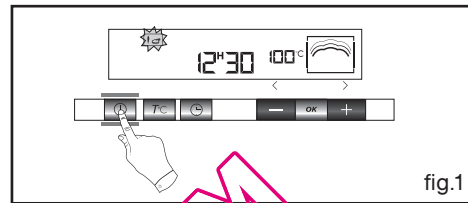

fig.1

SETTING THE COOKING TIME:

- 0:25 flashes (fig.2).
 - Adjust by pressing the + or - buttons.
- Example: 30 minutes

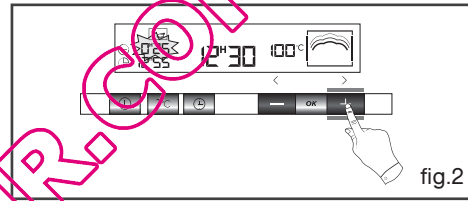

fig.2

SETTING THE TEMPERATURE WITH THE 

FUNCTION ONLY :

- Press the **T°C** touch control until the "°C" symbol begins flashing (fig.3).
 - Adjust by pressing the - touch control to change the temperature.
- Example: 90°C
- Make sure that the door is firmly closed.

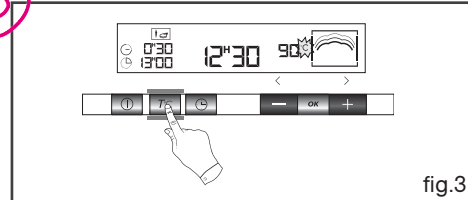

fig.3

Confirm your selection by pressing **OK**. Your oven starts by counting down second by second.

If necessary, cooking can be stopped by pressing on ① for 1 second.



Tip

To avoid compromising the cooking results, do not open the appliance door during cooking.

4 / USING YOUR APPLIANCE

EN

• CANCELLING COOKING IN PROGRESS

You can stop the cooking at any time by pressing the ① touch control (press and hold for approximately one second).

If steam generation has not yet begun (approximately 1 minute), the oven stops immediately and the time disappears.

If steam generation has already begun, the time converts to 3 minutes; a countdown begins and the steam escapes before the door is opened.

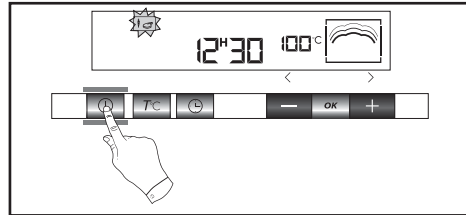

• AT THE END OF A COOKING PROGRAMME

0m00s is displayed. The display animation ceases. Discontinuous beeps are emitted for three minutes.

To silence the beeps, press the ① touch control or open the door.

Warning
You **MUST** empty the tank.

• WATER MANAGEMENT

In the event of a water circuit-related problem during cooking, the indicator  appears and a beep is emitted.(fig.1).

This error is specifically associated with:

- An empty tank.
- A poorly fitted tank.

After checking these two items, cooking automatically restarts as soon as the door is closed.

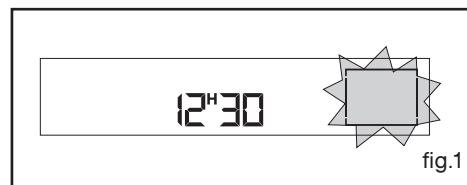

EN 4 / USING YOUR APPLIANCE**• DELAYED COOKING****• Delayed cooking with programmed cooking end**

Delayed cooking is possible in all cases **except for defrosting functions:**

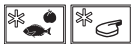

- Proceed as for an immediate cooking programme, after entering the cooking time,
- Press the “end of cooking” touch control, the end of cooking time appears and flashes, to indicate that it is now possible to set the time.

Example: It is 12:30 (fig.1).

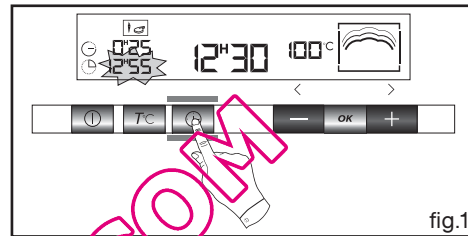

fig.1

You programmed a cooking time of 25 minutes.

The displayed end of cooking time is 12:55.

- Adjust the end of cooking time by pressing the + or - touch controls.

Example: End of cooking 14:00 (fig.2).

- Confirm with the “End of cooking” .

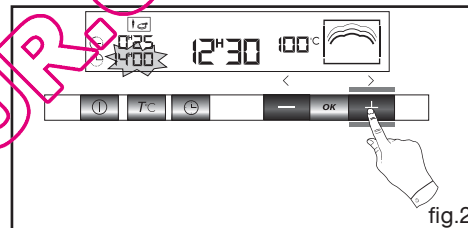

fig.2

Once the cooking end time has been programmed, the time comes back on the display.

After these steps, oven heating is delayed so that cooking ends at 14:00.

When the cooking cycle is finished, a series of beeps is emitted for several minutes. You can stop the beeps by pressing for one second.

**Tip:**

You can view or change the end of cooking by pressing the touch control. To cancel your programme, press the **START/STOP touch control.**

4 / USING YOUR APPLIANCE

EN

• USING THE TIMER FUNCTION

- Your oven's programmer can be used as an independent timer that allows you to count down a time without operating the oven.

In this case, the timer display has priority over the clock display.

- Press the  touch control 3 times (fig.1).

The 0m00s symbol flashes.

- Adjust the chosen time by pressing the + or - touch controls (max 59 minutes 50 seconds) (fig.2).

- Press the **OK** button to confirm.

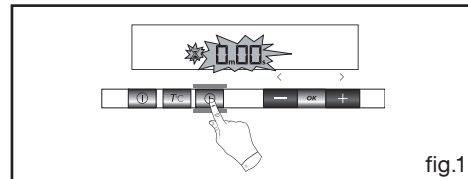

fig.1

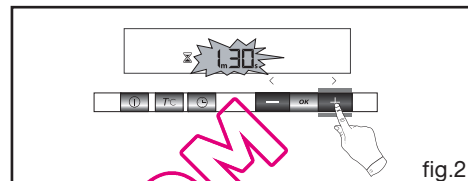

fig.2

The display stops flashing after a few seconds and the timer starts working, counting down the time in seconds.

Once the time has expired, the timer emits a series of beeps to notify you.

The beeps can be stopped by pressing any touch control.

Warning

*It is possible to change or cancel the timer programme at any time by turning it to 0:00 and pressing the **START/STOP**.*

• CONTROL PANEL LOCKING (CHILD SAFETY) OVEN OFF

You have the option of preventing access to the oven controls by taking the following steps:

When the oven is off, hold down the  touch control for a few seconds; a "key" will then be displayed on the screen -> access to the oven controls is now blocked (fig.1).

To unlock access, hold down the  touch control for a few seconds.

The oven controls are once again accessible.

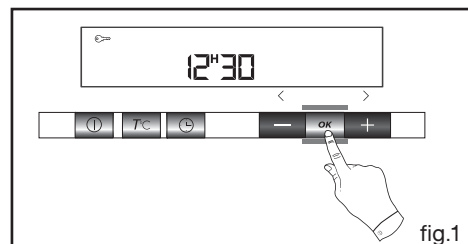

fig.1

Warning

You cannot lock the oven if you have programmed a cooking cycle.

EN 4 / USING YOUR APPLIANCE

• DISPLAY STAND-BY MODE

- To limit your oven's consumption of energy when it is not in use, you may put it on STAND-BY MODE.

To do so, perform the following procedure:

ACTIVATION OF STAND-BY MODE:

- Your oven must be in time display mode.
- Press the + and - touch controls simultaneously for 5 seconds (fig.1).
- Your display indicates "LCD OFF" (fig.2).
- Release the buttons.
- 30 seconds later, your display will turn off.

Your oven is now in stand-by mode, it will automatically turn off after 30 seconds in time display mode.

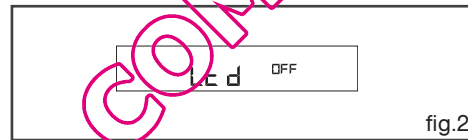
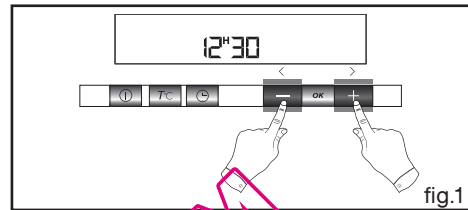





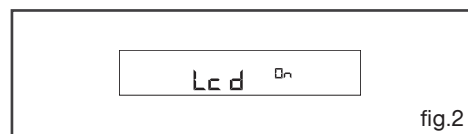
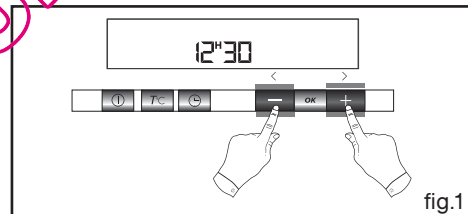



DEACTIVATION OF STAND-BY MODE:

- Your oven must be in time display mode.
- Press the + and - touch controls simultaneously for 5 seconds (fig.1).
- Your display indicates "LCD ON" (fig.2)
- Release the buttons.
- You are out of STAND-BY MODE, your display will remain on constantly.



5 / DESCRIPTION OF THE FUNCTIONS

EN

FUNCTIONS Temperature °C	COOKING	COOKING EXAMPLES
 100	Steam cooking mode most often used	Vegetables and meats
	For cooking fragile food	Delicate whole fish (trout)
	The meat remains iridescent, the collagen does not appear	Cooking delicate fish (sardine fillets, red mullet)
	For cooking fragile food, fruit, compotes	Poiled eggs; stuffed tomatoes that maintain their shape. Ramekins, custard creams, etc.
		Terrines, chicken liver. Reheating cooked dishes
	Low heat	Melting chocolate, butter. Slightly warm fruit for immediate serving
	Slow defrosting without cooking	Defrosting fish fillets before breading. Berries that must remain cool (for pies and sauces)
		Defrosting meats before grilling (e.g.: sausages)

EN 5 / OVEN COOKING CHART

	FOOD whatever the quantity	TIMES	°C	PREPARATIONS	NOTES
VEGETABLES	Artichokes (small)	40 to 45 min.	100	Placed upside down in the dish	<ul style="list-style-type: none"> • These times depend on the type, size and freshness of the vegetables. Follow the indications that appear in the "Preparations" column. • The cooking time remains the same regardless of the quantity to be cooked. <i>Example:</i> 1 or 4 artichokes require the same cooking time. • To check the level of cooking, insert the tip of a knife into the thickest part of the vegetable; if it is cooked there should be no resistance.
	Asparagus	35 to 40 min.	100	For tips only, decrease cooking time	
	Broccoli	18 min.	100	In small bunches	
	Carrots	20 to 22 min.	100	In thin, round slices	
	Celeriac	25 to 30 min.	100	In thin slices	
	Pumpkin	15 to 20 min.	100	In cubes	
	Mushrooms	15 min.	100	In thin strips	
	Cabbage	30 to 35 min. 22 min. 30 to 35 min.	100	Brussels sprouts Cauliflower in small bunches Green, chopped	
	Courgettes	10 to 15 min.	100	In round slices	
	Chinese artichokes	20 min.	100		
	Spinach	20 min. 35 min.	100	(fresh) stir while cooking (frozen)	
	Endives	30 min.	100	Core removed, cut in half lengthwise	
	Fennel	22 min.	100	Cut in half	
	Green beans	30 to 35 min.	100		
	Turnips	15 to 20 min.	100	In cubes	
	Fresh peas	20 to 25 min.	100	/	
Leeks	25 min.	100	Cut in half		
Potatoes	25 min. 40 to 45 min.	100	Cut in round slices Whole		
SHELLFISH CRUSTACEANS	Scallops	10 to 12 min.	90	With seasoning	<ul style="list-style-type: none"> • Place the scallops on the grid of the glass dish, add aromatic herbs. • Place the shell fish on a bed of seaweed.
	Mussels/periwinkles	20 to 25 min.	95	With seasoning	
	Crabs/hermit crabs	25 min.	95	/	
	Lobsters	30 to 35 min.	95	Depending on weight	
	Langoustines	12 to 15 min.	90	/	
FRUITS PUDDINGS	Apples/pears/peaches	10 to 15 min.	90	Whole, peeled	<ul style="list-style-type: none"> • Times depend on ripeness.
	Compote	25 min.	95	Fruit in strips	
	Custard creams	10 min.	90	In ramekins	

5 / OVEN COOKING CHART

EN

FOOD whatever the quantity		TIMES	°C	PREPARATIONS	NOTES
FISH	Northern pike	25 to 30 min.	85	Whole (1 kg)	<ul style="list-style-type: none"> * Steaks: round slices of fish of 2 to 3 cm in thickness (180/200g) per person. Insist on very fresh products. Place whole fish in the dish as is or on bay leaves, fennel or other aromatic herbs. As soon as cooking is complete, remove the skin, which will detach easily.
	Cod/hake	13 to 15 min.	85	Steaks (180 g)*	
	Sea bream	20 to 25 min.	85	Whole (1kg)	
	Haddock	15 min.	75	Filets	
	Herring	20 min.	85	Whole (200g)	
	Pollack/black cod	15 to 20 min.	85	Steaks (180 g)	
	Monkfish	15 min.	80	Depending on thickness	
	Mackerel	20 min.	85	Whole (250g)	
	Atlantic cod	15 min.	75	Filets	
	Ray	25 to 30 min.	80		
	Red mullet	15 min.	80	Whole (200g)	
	Red mullet/Sole	10 min.	75	Filets	
	Spotted dogfish	20 min.	85	Thick steaks (6 to 10 cm in length)	
	Salmon	15 to 20 min.	85	Steaks (180/200 g)	
	Tuna	20 to 25 min.	100	Steaks (180/200 g)	
Trout	20 to 25 min.	100	Whole (200g) 13 to 15 min.		
MEATS	Beef	15 to 30 min.	100	Roast 800 g.: 55 to 60 min.	<ul style="list-style-type: none"> Then brown under the grill in another dish.
	Pork (tenderloin)	25 min.	100	Chicken thighs: 35 to 40 min.	
	Poultry (breast) (stuffed)	20 to 25 min. 25 min.	100 95	Roast turkey: 50-60 minutes.	
	Sausages	20 min.	90	Morteau 400 g	
	Boudins	10 to 15 min.	90		
EGGS	Start with very fresh eggs kept at room temperature	7 min.	100	<u>Boiled</u> : placed directly on the grid.	
		8 min.	100	<u>Softboiled</u> : placed directly on the grid.	
		10 to 12 min.	100	<u>Hard-boiled</u>	
		5 to 6 min.	100	<u>Sunny side up</u> : broken in an individual dish placed on the grid and covered with cooking wrap.	
			90	<u>Cocotte</u> : See detailed recipes.	
RICE, PASTA	Place directly in a dish then cover with water or milk. The steam is not enough to saturate these inflating foods. Place a sheet of aluminium foil on the dish to prevent water droplets from falling in.				
	Rice pudding	30 min.	100	100 g rinsed rice - 20 cl milk - 2 dessertspoons sugar	<ul style="list-style-type: none"> Fluff with a fork when cooking is complete.
	Semolina	20 min.	100	200 gr (1/4 litre water)	

EN 6 / CARING FOR AND CLEANING YOUR APPLIANCE

• **CLEANING THE OUTER SURFACES**

To clean both the electronic programmer window and the oven door, use a window washing product applied to a soft cloth.

Do not use abrasive cleaning products or hard metallic scrapers for cleaning the oven's glass door, which could scuff the surface and cause the glass to shatter.

To preserve your appliance, we recommend that you use Clearit cleaning products.



*Professional expertise
working for you at home*

Clearit offers you professional products and solutions designed for the daily care of your household appliances and kitchens.

They are on sale at your regular retailer, along with a complete line of accessories and consumable products.

• **CLEANING THE CAVITY (AFTER EACH USE)**

Wipe the cavity with a dry cloth after the steam generator has cooled or let the cavity air-dry by leaving the door open.

• **CLEANING THE WATER INTAKE TUBE (ONCE A MONTH)**

Remove the water intake tube by unscrewing it. Remove any hard-water deposits that may be inside (using a thin, pointed object such as a thin skewer or a knitting needle).

• **CLEANING THE STEAM GENERATOR (ONCE A MONTH)**

Pour 1/2 cup of white alcohol vinegar on the generator. Let sit for a few minutes, then clean and rinse with water. Do not use sponges or abrasive powders, nor coffee maker cleaning agents.

• **CLEANING THE GUTTER**

Remove this gutter by pulling it upward. Wipe it off and return it to its position using the three notches provided.



Warning
The oven should not be cleaned with a steam cleaner.

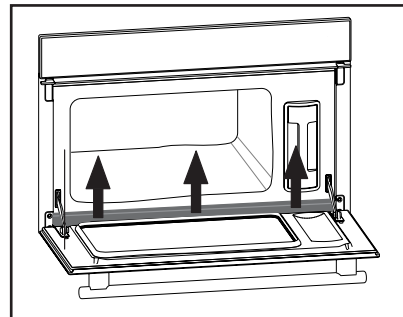

7 / TROUBLESHOOTING**EN**

If you have a doubt about the correct functioning of your oven, this does not necessarily mean that there is a malfunction. *In any event, check the following items:*

YOU OBSERVE THAT...	POSSIBLE CAUSES	WHAT SHOULD YOU DO?
Your display does not light up.	<ul style="list-style-type: none"> - Oven is not connected to power source. - Electronic board is not functioning. 	<ul style="list-style-type: none"> - Check that the appliance is receiving electricity (good fuse). - Call the After Sales Service Department.
Water or steam leak around the door during cooking.	<ul style="list-style-type: none"> - The door is not properly closed. - The door seal is defective. 	<ul style="list-style-type: none"> - Call the After Sales Service Department.
The oven light is not working.	<ul style="list-style-type: none"> - The light is out of order. - The oven is not connected or the fuse is not working. 	<ul style="list-style-type: none"> - Replace the light. - Connect the oven or replace the fuse.

 **Warning**

- Repairs to your appliance should only be performed by professionals. Non-standard repairs may be a source of danger for the user.

 **Tip**

In all circumstances, if your efforts are not sufficient, contact the After-Sales Service Department without delay.

EN 7 / TROUBLESHOOTING



Warning

- *Disconnect your oven before performing any task on the bulb to avoid the risk of electric shock and, if necessary, let the appliance cool down.*



Tip

To unscrew the port and the bulb, use a rubber glove, which will make disassembly easier.

• **CHANGING THE BULB**

The bulb is located at the back right of your oven's cavity.

- Disconnect your oven before performing any task on the bulb to avoid the risk of electric shock.
- Turn the view port a quarter turn to the left.
- Unscrew the bulb in the same direction.

Bulb specifications:

- 15 W - 220-240 V
- 300°C - E 14 cap

- Replace the bulb then reposition the view port, making sure the joints are correctly positioned.
- Reconnect your oven.

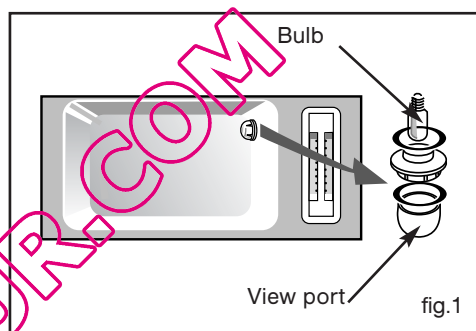

8 / AFTER-SALES SERVICE

EN

• REPAIRS

Any repairs that are made to your appliance must be handled by a qualified professional authorised to work on the brand. When you call, mention your appliance's complete reference (model, type, serial number). This information appears on the manufacturer's nameplate (fig.1).

SPARE PARTS

During any servicing, ask that they use only **genuine replacement parts**.

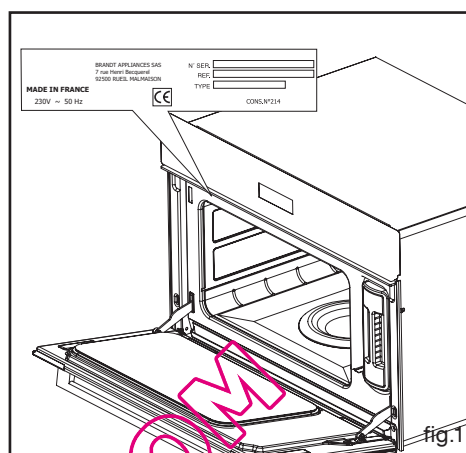

De Dietrich 

- FR** 02 *Estimado cliente, estimada clienta:*
- DA** 25 *Acaba de adquirir un horno **DE DIETRICH** por lo que le quedamos sumamente agradecidos.*
- DE** 48 *Nuestros equipos de investigación han diseñado para usted esta nueva generación de aparatos que por su calidad, su estética, sus funciones y su desarrollo tecnológico los convierten en productos excepcionales, exponentes de nuestra maestría.*
- EN** 71
- ES** 94 *Su nuevo horno **DE DIETRICH** se integrará armoniosamente en su cocina combinando perfectamente el dominio tecnológico, las prestaciones de cocción y la facilidad de utilización. Hemos querido ofrecerle un producto óptimo.*
- IT** 117
- NL** 140 *En la gama de productos **DE DIETRICH** también encontrará un amplio surtido de cocinas, placas de cocción, campanas extractoras, lavavajillas y frigoríficos integrables, que podrá combinar con su nuevo horno **DE DIETRICH**.*
- PT** 163 *Por supuesto, con el deseo permanente de satisfacer al máximo sus exigencias con relación a nuestros productos, nuestro servicio de atención al cliente está a su entera disposición para responder a todas sus preguntas o sugerencias (datos al final de este manual).*
- Asimismo, visite nuestra página web:*
www.dedietrich-electromenager.com donde encontrará nuestras últimas innovaciones y otras informaciones útiles y adicionales.

DE DIETRICH
Los nuevos objetos de valor

www.dedietrich-electromenager.com

Con el objetivo de mejorar constantemente nuestros productos, nos reservamos el derecho de efectuar modificaciones en sus características relacionadas con los avances.



Importante:

Antes de poner en marcha el aparato, lea atentamente esta guía de instalación y utilización para familiarizarse más rápidamente con su funcionamiento.

ÍNDICE**ES**

1 / A LA ATENCIÓN DEL USUARIO	
• La cocción al vapor _____	96
• Consignas de seguridad _____	97
• Respeto del medio ambiente _____	98
2 / INSTALACIÓN DEL APARATO	
• Elección del emplazamiento _____	99
• Empotramiento _____	99
• Conexión eléctrica _____	100
3 / DESCRIPCIÓN DEL APARATO	
• Principio de funcionamiento _____	101
• Presentación del horno _____	101
• Accesorios _____	102
• Presentación del programador _____	103
4 / UTILIZACIÓN DEL APARATO	
• Cómo ajustar la hora _____	104
• Duración de las cocciones preprogramadas para las distintas funciones _____	104
• Cocción vapor inmediata _____	105
• ¿Cómo detener la cocción? _____	106
• Fin del tiempo de cocción _____	106
• Gestión del agua _____	106
• Cocción retardada _____	107
• Utilización de la función minutería _____	108
• Bloqueo de los mandos (seguridad niños) _____	108
• Modo pantalla en espera _____	109
5 / DESCRIPCIÓN DE LAS FUNCIONES Y CUADRO DE COCCIÓN _____	110
• Cuadro del cocción del horno _____	111-112
6 / MANTENIMIENTO Y LIMPIEZA DEL APARATO	
• Limpieza de la superficie exterior _____	113
• Limpieza de la cavidad del horno _____	113
• Limpieza del tubo de llegada del agua _____	113
• Limpieza del generador de vapor _____	113
• Limpieza de la bandeja recolectora _____	113
7 / EN CASO DE ANOMALÍAS EN EL FUNCIONAMIENTO _____	114
• Cambio de bombilla _____	115
8 / SERVICIO TÉCNICO	
• Intervenciones _____	116

ES 1 / A LA ATENCIÓN DEL USUARIO

• LA COCCIÓN AL VAPOR

Generalidades

La cocción al vapor es altamente benéfica si se sigue el modo de utilización. Sana y natural, la cocción al vapor conserva el sabor de los alimentos. Una salsa ligera o hecha con hierbas aromáticas bastará para darle un toque diferente a sus comidas.

La cocción al vapor no transmite ningún olor, por lo que no es necesario agregar hierbas o especias para aromatizar el agua de cocción. Sin embargo, si desea perfumar ligeramente un pescado, usted puede, por ejemplo, cocinarlo en un lecho de algas, y en el caso de las aves, utilizar un lecho de romero o estragón.

Puede además cocinar simultáneamente carnes, pescados y vegetales. Le permite recalentar pastas, arroz y puré, sin alterar su consistencia y sin resecarlos. Facilita la cocción de cremas, flanes, pasteles de arroz... cubiertos con papel de aluminio, el agua de condensación no los reblandece.

No es necesario salar los alimentos antes de cocinarlos, ni siquiera el agua de cocción. Para que las carnes tengan un aspecto más succulento, coloque mantequilla en una sartén y dórelas rápidamente por cada lado.

Comparada con la cocción en agua, las ventajas de la cocción al vapor son innumerables:

Es rápida: la cocción empieza inmediatamente. En el caso de los alimentos cocinados en un recipiente con agua, la cocción sólo empieza en el momento de la ebullición.

Es sana: los alimentos conservan sus vitaminas (sobre todo las denominadas hidrosolubles) y sales minerales, ya que a penas se disuelven en el agua condensada que los envuelve.

Además, este tipo de cocción no necesita ningún tipo de materia grasa. El vapor respeta el sabor de los alimentos, ya que no agrega ningún olor o sabor a quemado o tostado, ni tampoco lo disminuye al no estar éstos sumergidos en el agua.

Desventaja: si desea cocinar al vapor un pescado que no está fresco o un vegetal que ha pasado una semana en el refrigerador, el resultado será catastrófico,

ya que el vapor no transmite ni sabores ni olores; por lo tanto, no dude en ahorrar tiempo y dinero cocinando al mismo tiempo un pescado y un postre, por ejemplo, colocándolos en el horno, uno al lado del otro, evitando por supuesto cualquier tipo de contacto entre ambos.

El vapor es también ideal para blanquear, descongelar, recalentar o para mantener caliente los alimentos, sobre todo las salsas.

Para que las carnes (ave, ternera, cerdo) adquieran un aspecto más succulento, saltéelas primero en una sartén con un poco de mantequilla o aceite y déjelas dorar ligeramente. Después, termine de cocinarlas al vapor.

Para aumentar la velocidad de cocción y lograr una cocción más homogénea, corte los alimentos en trozos.

1 / A LA ATENCIÓN DEL USUARIO**ES****Importante**

Conserve este manual con el aparato. Si debe venderlo o cederlo a otra persona, asegúrese de que el manual de utilización va con él. Por favor, lea estos consejos antes de instalar y utilizar el aparato. Han sido redactados pensando en su seguridad y la de los demás.

• CONSIGNAS DE SEGURIDAD

- Este aparato ha sido diseñado para ser utilizado por particulares en sus domicilios. Sirve exclusivamente para la cocción de productos alimentarios. Este horno no contiene ningún componente a base de amianto.
- Este aparato no está previsto para ser utilizado por personas (incluidos los niños) cuyas capacidades físicas, sensoriales o mentales sean reducidas, o por personas privadas de experiencia o conocimiento, salvo si han podido beneficiarse, a través de una persona responsable de su seguridad, de una vigilancia o de instrucciones previas concernientes a la utilización del aparato.
- Cuando reciba el aparato, desembálelo o hágalo desembalar inmediatamente. Compruebe su aspecto general. Si tiene reservas que señalar, hágalo por escrito en el albarán de entrega y quédese con un ejemplar.
- Su aparato está destinado a un uso doméstico normal. No lo utilice con fines comerciales o industriales o con otros fines que no sean aquellos para los que ha sido diseñado.
- No modifique o intente modificar las características del aparato. Podría suponer un peligro para usted.
- Mantenga alejados del aparato a los niños pequeños mientras esté funcionando. Evitará así que se quemen si vuelcan un recipiente de cocción.
- No tire del aparato por la empuñadura de la puerta.
- Durante la cocción, compruebe que la puerta del horno está cerrada para que la junta de estanqueidad pueda desempeñar correctamente su función.
- El aparato se calienta cuando está siendo utilizado. No toque los elementos calefactores situados en el interior del horno, ya que podría sufrir graves quemaduras.
- Utilice guantes técnicos de cocina para introducir o sacar los platos del horno.
- Después de una cocción, no debe agarrar el recipiente con las manos desnudas.
- No coloque cargas pesadas sobre la puerta del horno abierta y no deje que se suban o se sienten los niños en ella.
- Para cualquier intervención de limpieza en la cavidad del horno, éste debe estar apagado.
- Una utilización intensiva y prolongada del aparato podría requerir una aireación adicional abriendo la ventana o aumentando la potencia de la ventilación mecánica.
- Además de los accesorios suministrados con su horno, utilice únicamente bandejas resistentes a altas temperaturas (siga las instrucciones de los fabricantes).
- Después de utilizar el horno, asegúrese de que todos los mandos estén en posición parada.
- No utilice aparatos de vapor o a alta presión para limpiar el aparato (exigencias relativas a la seguridad eléctrica).

ES 1 / A LA ATENCIÓN DEL USUARIO

• RESPETO DEL MEDIO AMBIENTE

– Los materiales del embalaje de este aparato son reciclables. Participe en su reciclaje y ayude a proteger el medio ambiente llevándolos a los contenedores municipales previstos para ello.

– Su aparato contiene también numerosos materiales reciclables. Por ello ha sido marcado con este logotipo que indica que los viejos aparatos no se deben mezclar con los demás residuos.



De este modo, el reciclaje de los aparatos que organiza el fabricante se efectuará en óptimas condiciones, de acuerdo con la Directiva Europea 2002/96/CE sobre los residuos de equipos eléctricos y electrónicos. Consulte a su ayuntamiento o al vendedor para conocer los puntos de recogida de los aparatos viejos más cercanos a su domicilio.

– Le agradecemos su colaboración con la protección del medio ambiente.



Atención

La instalación está reservada a los instaladores y técnicos cualificados.

Este aparato es conforme con las siguientes directivas europeas:

- Directiva Baja Tensión 73/23/CEE modificada por la directiva 93/68/CEE para la colocación de la marca CE.

- Directiva Compatibilidad Electromagnética 89/336/CEE modificada por la directiva 93/68/CEE para la colocación de la marca CE.

- Reglamento CE n° 1935/2004 relativo a los materiales y objetos destinados a entrar en contacto con los productos alimenticios.

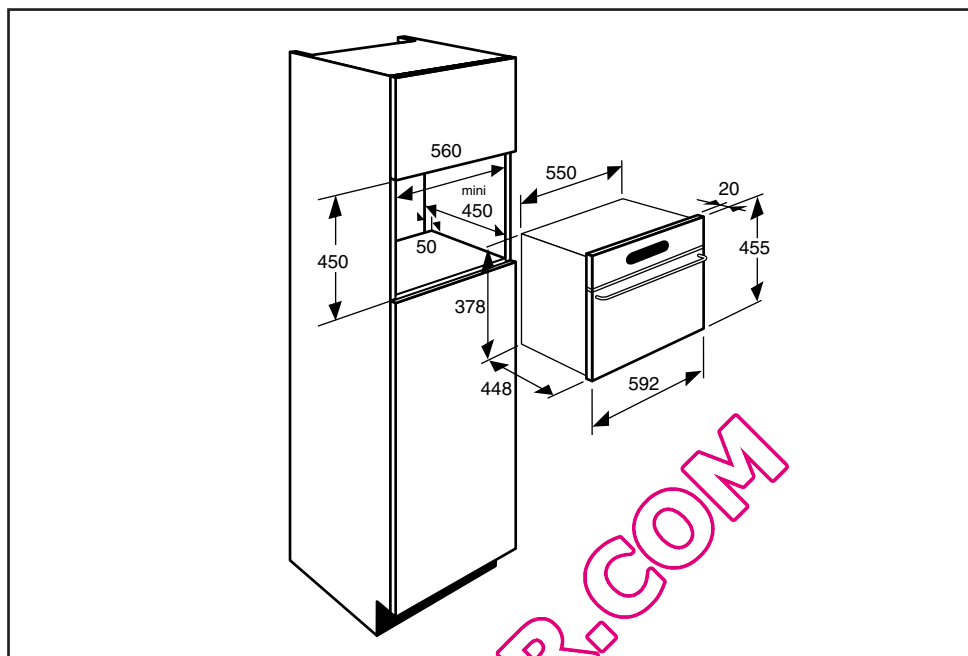
2 / INSTALACIÓN DEL APARATO**ES**

• **ELECCIÓN DEL EMPLAZAMIENTO** • **EMPOTRAMIENTO**

Los esquemas anteriores determinan las cotas de un mueble que permitirá alojar el horno.

Se puede instalar el horno indistintamente bajo una encimera o en un mueble en columna (abierto o cerrado) que tenga las dimensiones de empotramiento adecuadas.

• Para más estabilidad, fije el horno al mueble con 2 tornillos, a través de los orificios previstos con este objeto en los montantes laterales.

Para ello:

- 1) Haga un agujero de \varnothing 2 mm en la pared del mueble para evitar que se astille la madera.
- 2) Fije el horno con los 2 tornillos.

**Consejo**

Para tener la seguridad de que la instalación es conforme, no dude en recurrir a un especialista en electrodomésticos.

**Atención**

No asumimos ningún tipo de responsabilidad en caso de accidente o incidente debido a una falta de conexión de toma de tierra o a una conexión defectuosa o incorrecta.

Si la instalación eléctrica de su campana obliga a efectuar una modificación para poder conectar el aparato, llame a un electricista cualificado.

Si el horno presenta alguna anomalía, desconecte el aparato o quite el fusible correspondiente a la línea de conexión del horno.

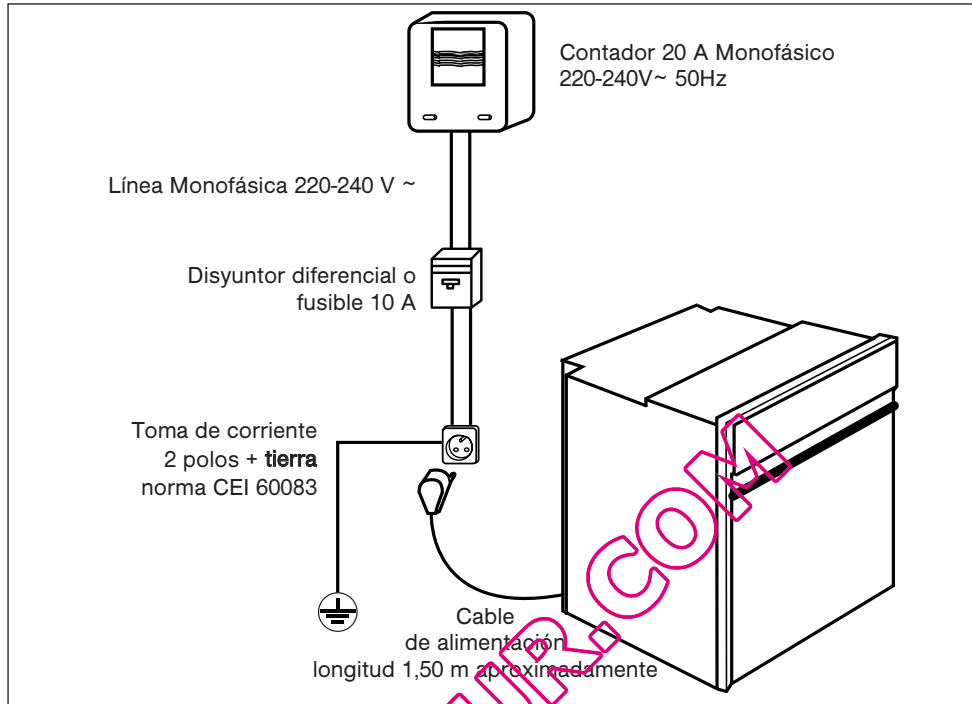
ES 2 / INSTALACIÓN DEL APARATO**• CONEXIÓN ELÉCTRICA**

La seguridad eléctrica debe estar garantizada con un empotramiento correcto. Al efectuar la instalación y las operaciones de mantenimiento, el aparato deberá estar desconectado de la red eléctrica y los fusibles estarán cortados y quitados.

La conexión eléctrica se deberá realizar antes de colocar el aparato en el mueble.

Compruebe que:

- la potencia de la instalación es suficiente,
- las líneas de alimentación están en buen estado
- el diámetro de los cables es conforme con las normas de instalación.

El horno se debe enchufar con un cable de alimentación (normalizado) de 3 conductores de 1,5mm² (1f + 1N + tierra), conectado a la red 220-240V~ monofásica mediante una toma de corriente 1f +1 neutro + tierra

normalizada CEI 60083 o un dispositivo de corte omipolar o de acuerdo con las normas de instalación.

⚠ Atención

El cable de protección (verde-amarillo) va conectado al borne  del aparato y también hay que conectarlo a la tierra de la instalación.

En caso de que se conecte con una toma de corriente, ésta debe permanecer accesible una vez instalado el aparato.

El fusible de la instalación debe ser de 10 amperios.

Si el cable de alimentación estuviera deteriorado, deberá ser sustituido por el fabricante, su servicio técnico o una persona de cualificación similar, con el fin de evitar todo peligro.

3 / DESCRIPCIÓN DEL APARATO**ES****• PRINCIPIOS DE FUNCIONAMIENTO**

El agua que contiene el depósito llega a la cavidad por un tubo. Este agua se transforma en vapor al entrar en contacto con una superficie caliente colocada en la parte inferior de la cavidad:

se trata del generador de vapor.

No es necesario añadir agua a la fuente de cocción. Para lograr UNA VERDADERA COCCIÓN AL VAPOR, le recomendamos utilizar los accesorios del horno, que han sido especialmente diseñados para ello.

⚠ Atención
Antes de cada cocción, es OBLIGATORIO llenar el depósito con agua hasta el nivel máximo. Coloque el depósito nuevamente en la base, introduciéndolo a FONDO hasta que sienta el PASO DE UNA MUESCA.

⚠ Atención
El aparato se calienta durante la cocción. Al abrir la puerta del aparato, se escapará vapor caliente; mantenga alejados a los niños.

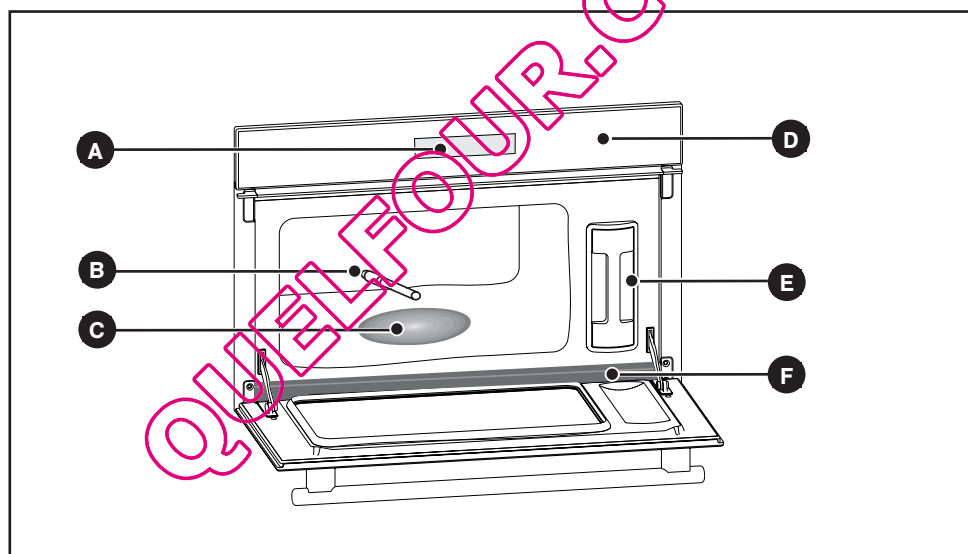
• PRESENTACIÓN DEL HORNO

- | | |
|---------------------------------------|------------------------------|
| A Pantalla | D Panel de control |
| B Tubo de alimentación de agua | E Depósito de agua |
| C Generador de vapor | F Bandeja recolectora |

ES 3 / DESCRIPCIÓN DEL APARATO

• ACCESORIOS

• Bandeja soporte alimento (fig.1)

Fuente perforada que evita que los alimentos entren en contacto con el agua de condensación.

• Bandeja para la condensación (fig.2)

Bandeja de acero inoxidable para recuperar



Consejo

Para la cocción, coloque la bandeja fig.1 sobre la bandeja fig.2 en sentido inverso para que no se encajen (ver esquema).

Para guardarlas, coloque la bandeja fig.1 sobre la bandeja fig.2 en el mismo sentido para que se encajen.

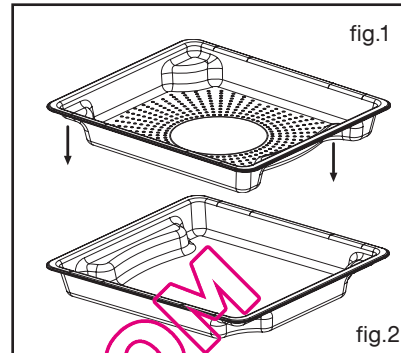

• Parrilla (fig.3)

Parrilla soporte extraíble de acero inoxidable. debe estar introducida obligatoriamente.



Consejo

Estos accesorios de cocina pueden lavarse en el lavavajillas.

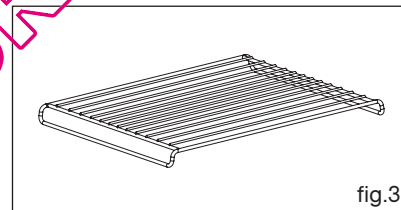

• Depósito extraíble (fig.4)

Depósito que permite agregar agua al horno de forma independiente.

Posee una capacidad de aproximadamente 1 litro (nivel máximo).



Consejo

Estos accesorios de cocina pueden lavarse en el lavavajillas.

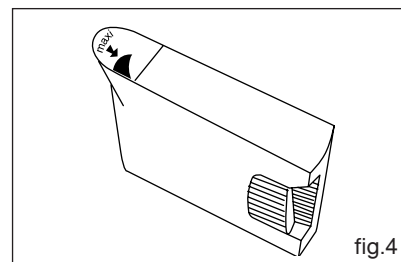

Atención

Se prohíbe el uso de agua desmineralizada, ya que no es apta para uso alimentario.

3 / DESCRIPCIÓN DEL APARATO

ES

• PRESENTACIÓN DEL PROGRAMADOR

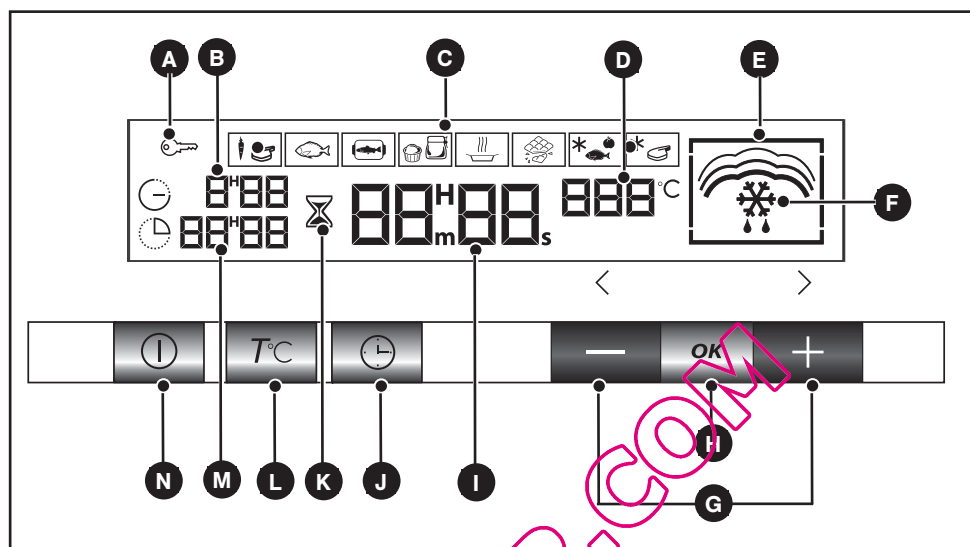

- A** Indicador de bloqueo del teclado (seguridad niños)
- B** Indicador de duración de cocción
- C** Visualización de los modos de cocción
- D** Visualización de la temperatura del horno
- E** Indicador de problema en el circuito de agua
- F** Indicador del modo de cocción elegido
- G** Mandos de regulación
- H** Mandos de validación de los ajustes
- I** Visualización del reloj o del minuterero
- J** Ajuste de los tiempos/final de cocción y puesta en hora
- K** Indicador de minutería
- L** Regulación de temperatura
- M** Visualización de fin del tiempo de cocción
- N** Start/Stop

ES 4 / UTILIZACIÓN DEL APARATO

•Cómo ajustar la hora

- Al conectar el horno

La pantalla parpadea a las 12:00 (fig.1).

Regule la hora pulsando los mandos + y - (manteniendo pulsado el mando, los números pasan rápidamente) (fig.2).

Ejemplo: 12:30.

Pulse el botón **OK** para validar.
La pantalla deja de parpadear.

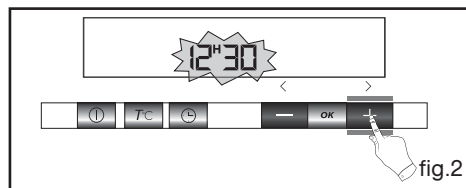
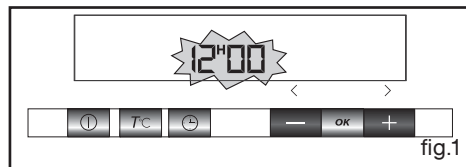

•Cómo ajustar la hora

- Para volver a poner el reloj en hora

Pulse el mando durante unos segundos hasta que parpadee el visor (fig.1) y luego suéltelo.

Unos pitidos indican que se puede comenzar la regulación.

Regule la hora con los mandos + y - (fig.2).

Pulse el botón **OK** para validar.

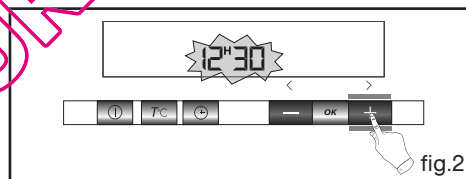
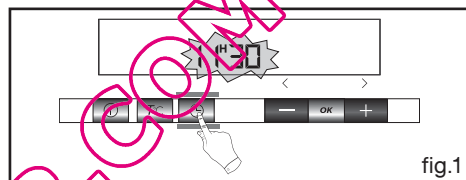

• DURACIÓN DE LAS COCCIONES PREPROGRAMADAS PARA LAS DISTINTAS FUNCIONES

Cocción	Temperatura °C	Tiempo preprogramado	Tiempo programación mín.	Tiempo programación máx.
	100	25 min.	5 min.	1 hora
	85	15 min.	5 min.	1 hora
	75	15 min.	5 min.	1 hora
	90	20 min.	5 min.	1 hora
	95	30 min.	5 min.	1 hora
	80	15 min.	5 min.	1 hora
	55	30 min.	5 min.	1 hora
	60	30 min.	5 min.	1 hora

4 / UTILIZACIÓN DEL APARATO

ES

• **COCCIÓN VAPOR INMEDIATA A 100°C**

SU HORNO POSEE 8 FUNCIONES DE COCCIÓN AL VAPOR

**Atención**

En ninguna de las funciones debe hacer funcionar el horno sin agua en el depósito.

Pulse 1 vez el mando ① para seleccionar la

función  (fig.1).

Pulse otra vez el mando **OK** para acceder a la regulación del tiempo de cocción:

AJUSTE DEL TIEMPO DE COCCIÓN

- 0:25 parpadea (fig.2).

- Ajuste la temperatura presionando los mandos + ó -.

Ejemplo: 30 minutos

AJUSTE DE LA TEMPERATURA ÚNICAMENTE CON LA

FUNCIÓN :

- Pulse el mando **T°C**, parpadeará el símbolo "°C" (fig.3).

- Ajuste pulsando el mando - para modificar la temperatura.

Ejemplo: 90°C

- Asegúrese de que la puerta está bien cerrada.

Valide la elección pulsando el mando **OK**.

El horno se pone en marcha comenzando la cuenta atrás segundo a segundo.

Si fuera necesario, detenga la cocción pulsando ① durante 1 segundo.

**Consejo**

Con el fin de no alterar el resultado de la cocción, no abra la puerta del horno durante la cocción.

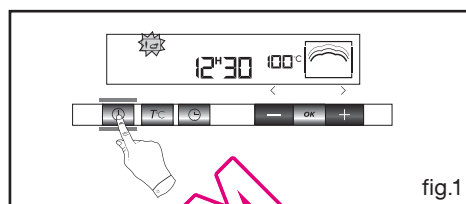

fig.1

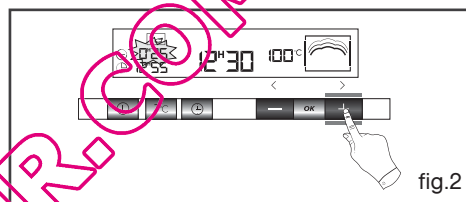

fig.2

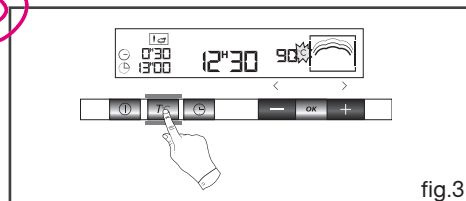

fig.3

ES 4 / UTILIZACIÓN DEL APARATO

• ¿CÓMO DETENER LA COCCIÓN?

Puede detener la cocción en cualquier momento pulsando el mando ① (manténgalo pulsado durante aproximadamente un segundo).

Si el generador de vapor no se ha activado aún (aproximadamente 1 minuto), el horno se detiene inmediatamente y el tiempo de cocción fijado desaparece de la pantalla.

Si el horno ya ha comenzado a generar vapor, el tiempo necesario para detener la cocción es de 3 minutos. Comienza una cuenta atrás y el vapor se evacua antes de abrir la puerta del horno.

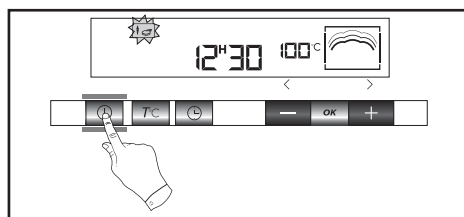

• FIN DEL TIEMPO DE COCCIÓN

Aparece en la pantalla 0m00s. Desaparecerá la animación. Emisión de pitidos discontinuos durante 3 minutos.

Para detener los pitidos, pulse el mando ① o abra la puerta del horno.

Atención
NO SE OLVIDE de vaciar el depósito.

• GESTIÓN DEL AGUA

Si durante la cocción se produjera algún problema relacionado con el circuito de agua, aparecerá el símbolo  parpadeando y se emitirá un pitido (fig.1).

Este fallo se activa sobre todo en dos casos:

- el depósito de agua está vacío
- el depósito ha sido mal encajado.

Después de comprobar estos dos problemas, sólo tiene que cerrar la puerta del horno para que la cocción continúe.



4 / UTILIZACIÓN DEL APARATO

ES

• **COCCIÓN RETARDADA**• **Cocción retardada con hora de finalización elegida**

Se puede efectuar una cocción retardada en todos los casos **salvo en las funciones de descongelación:**



- Proceda como para una cocción programada, después de la duración de cocción,
- Pulse el mando "Final de cocción" (🕒), aparecerá la hora de final de cocción parpadeando para indicar que es posible realizar el ajuste.

Ejemplo: Son las 12:30 (fig.1).

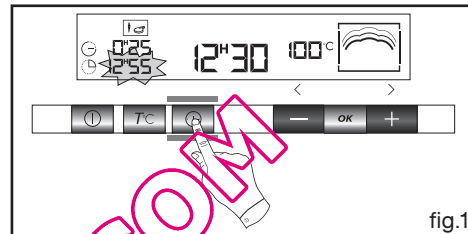

fig.1

Ha programado que la cocción dure 25 min. La hora de fin de cocción que aparecerá en pantalla será 12:55.

- Ajuste la hora de final de cocción pulsando los mandos + ó -.
- Valide con el mando "Final de cocción" (🕒).

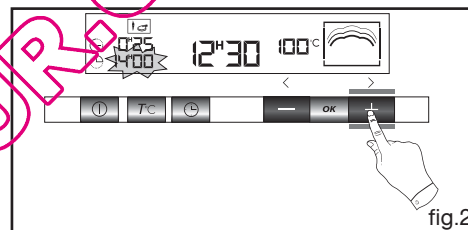

fig.2

Después de programar la hora de fin de cocción retardada, volverá a aparecer la hora en la pantalla.

Una vez efectuadas estas operaciones, la puesta en marcha queda retardada para que la cocción termine a las 14:00.

Cuando la cocción haya terminado, el horno emitirá una serie de pitidos durante algunos minutos. Para detenerlos, mantenga pulsado el mando (🕒) durante un segundo.

**Consejo:**

En cualquier momento puede consultar o modificar el final de la cocción pulsando el mando (🕒). Si desea anular su programación, pulse el mando START/STOP.

ES 4 / UTILIZACIÓN DEL APARATO

• UTILIZACIÓN DE LA FUNCIÓN MINUTERÍA

- El programador del horno se puede utilizar como minuterio independiente que permite realizar una cuenta atrás sin funcionamiento del horno.

En ese caso, la visualización de la minutería predomina sobre la visualización de la hora.

- Pulse 3 veces el mando  (fig.1).

El símbolo 0m00s parpadeará.

- Ajuste el tiempo elegido pulsando los mandos + o - (máximo 59 minutos 50 segundos) (fig.2).

- Pulse el botón **OK** para validar.

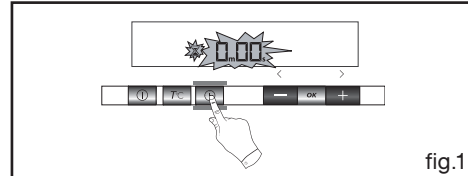

fig.1

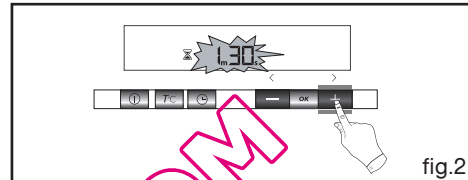

fig.2

El visualizador deja de parpadear al cabo de unos segundos y el minuterio se pone en marcha y descuenta el tiempo segundo a segundo.

Una vez transcurrido el tiempo, el minuterio emite una serie de pitidos para advertirle. La parada de estos pitidos se realiza pulsando cualquier mando.

Atención

Se puede modificar o anular en cualquier momento la programación del minuterio; para anularlo vuelva a poner el tiempo en 0:00 y pulse START/STOP.

• BLOQUEO DE LOS MANDOS (SEGURIDAD NIÑOS) HORNO PARADO

Tiene la posibilidad de impedir el acceso a los mandos del horno procediendo de la siguiente forma:

con el horno parado, pulse el mando  durante unos segundos, entonces en la pantalla aparecerá una "llave" -> el acceso a los mandos del horno habrá quedado bloqueado (fig.1).

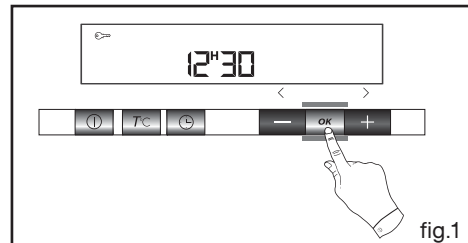



fig.1

Para desbloquearlo, mantenga pulsado unos segundos el mando .

Los mandos del horno están nuevamente accesibles.

Atención

No puede bloquear el horno si ha programado una cocción.

4 / UTILIZACIÓN DEL APARATO**ES****• MODO PANTALLA EN ESPERA**

- Con el fin de limitar el consumo de energía del horno cuando no está funcionando, puede poner la pantalla EN ESPERA. Para ello, sólo necesita seguir las siguientes instrucciones.

ACTIVACIÓN DEL MODO DE ESPERA:

- El horno debe estar en modo de visualización de la hora.
- Pulse simultáneamente los mandos + y - durante 5 segundos (fig.1).
- El mensaje "Lcd off" aparecerá en la pantalla (fig.2).
- Deje de pulsar los mandos.
- 30 segundos después, el visualizador se apagará.

Su horno estará entonces en modo de espera y se apagará automáticamente después de 30 segundos en modo de visualización de la hora.

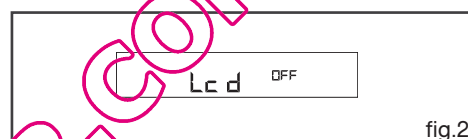
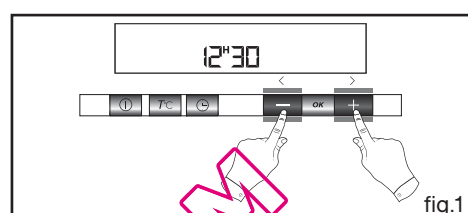
**DESACTIVACIÓN DEL MODO DE ESPERA:**

- El horno debe estar en modo de visualización de la hora.
- Pulse simultáneamente los mandos + y - durante 5 segundos (fig.1).
- El mensaje "Lcd off" aparecerá en la pantalla (fig.2).
- Deje de pulsar los mandos.
- Ha salido del MODO DE ESPERA, el visualizador permanecerá encendido permanentemente.

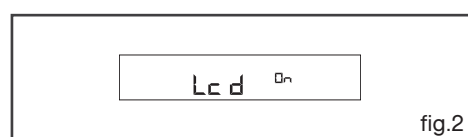
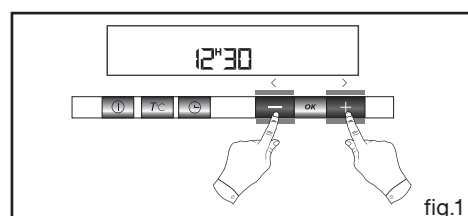

ES 5 / DESCRIPCIÓN DE LAS FUNCIONES

FUNCIONES Temperatura °C	COCCIÓN	EJEMPLOS DE COCCIÓN
 100	Cocción al vapor generalmente utilizada	Verduras y carnes
	Para la cocción de alimentos frágiles	Pescados frágiles enteros (truchas)
	La carne queda nacarada, no aparece el colágeno	Cocción de pescados frágiles (filetes de sardina, salmonetes)
	Para la cocción de alimentos frágiles, frutas y compotas	Huevos cocotte; buena consistencia de los tomates rellenos. Pastillitos de queso, cremas...
		Terrinas, hígado de aves. Recalentamiento de platos cocinados
	Calentar suavemente	Chocolate fundido, mantequilla. Frutas tibias para consumo inmediato
	Descongelación gradual sin riesgos de cocción	Descongelación de filetes de pescado antes de ser empanados. Frutas rojas que deben permanecer frías (para tartas y salsas)
		Descongelación de carnes antes de ser asadas (ej.: salchichas)

5 / CUADRO DE COCCIÓN DEL HORNO

ES

ALIMENTOS Sea cual sea la cantidad	TIEMPO	°C	ELABORACIONES	OBSERVACIONES	
VERDURAS	Alcachofas (pequeñas)	40 a 45 min.	100	Colocadas hacia arriba en el recipiente	<ul style="list-style-type: none"> • Estos tiempos varían en función de la naturaleza, tamaño y frescura de las verduras. Siga las instrucciones que aparecen en la columna "preparación". • El tiempo de cocción no varía en función de la cantidad de alimentos. <i>Ejemplo:</i> el tiempo de cocción será el mismo para 1 ó 4 alcachofas. • Para controlar el grado de cocción, pinche la parte más gruesa de la verdura; si está cocida no opondrá resistencia.
	Espárragos	35 a 40 min.	100	para las puntas, reducir el tiempo	
	Brócolis	18 min.	100	en pequeños manojos	
	Zanahorias	20 a 22 min.	100	en rodajas finas	
	Apio - nabo	25 a 30 min.	100	en rodajas finas	
	Calabaza	15 a 20 min.	100	en cubos	
	Champiñones	15 min.	100	en láminas finas	
	Coles	30 a 35 min. 22 min. 30 a 35 min.	100	Bruselas Coliflores en pequeños manojos Verdes cortadas	
	Calabacín	10 a 15 min.	100	en rodajas	
	Crosnes	20 min.	100		
	Espinacas	20 min. 35 min.	100	(frescas) remover durante la cocción (congeladas)	
	Endibias	30 min.	100	quitar el tallo y cortar en dos a lo largo	
	Hinojo	22 min.	100	cortados en 2	
	Judías verdes	30 a 35 min.	100		
	Nabos	15 a 20 min.	100	en cubos	
	Guisantes frescos	20 a 25 min.	100	/	
Puerros	25 min.	100	cortados en 2		
Patatas	25 min. 40 a 45 min.	100	cortadas en rodajas enteras		
MARISCOS CRUSTÁCEOS	Vieiras	10 a 12 min.	90	con hierbas aromáticas	<ul style="list-style-type: none"> • Coloque el marisco sobre la rejilla del recipiente de vidrio y agregue hierbas aromáticas. • Coloque los crustáceos sobre un lecho de algas.
	Mejillones/ Caracoles de mar	20 a 25 min.	95	con hierbas aromáticas	
	Centollos/ Bueyes de mar	25 min.	95	/	
	Bogavantes	30 a 35 min.	95	según el peso	
	Cigalas	12 a 15 min.	90	/	
FRUTAS CREMAS	Manzanas/ melocotones/peras	10 a 15 min.	90	enteras, peladas	<ul style="list-style-type: none"> • El tiempo varía en función de la madurez.
	Compotas	25 min.	95	frutas en láminas	
	Creimas	10 min.	90	en pequeños moldes	

ES 5 / CUADRO DE COCCIÓN DEL HORNO

ALIMENTOS Sea cual sea la cantidad		TIEMPO	°C	ELABORACIONES	OBSERVACIONES
PESCADOS	Lucio	25 a 30 min.	85	entero (1 Kg.)	<ul style="list-style-type: none"> • *En rodajas: rodajas de pescado de 2 a 3 cm. de espesor (180/200g) por persona. • Utilice sólo productos frescos. • Coloque el pescado entero en el recipiente o sobre hojas de laurel, hinojo o cualquier otra hierba aromática. • Al final de la cocción, puede quitar la piel, que se despegará fácilmente.
	Bacalao/Merluza	13 a 15 min.	85	rodajas (180 g)*	
	Dorada	20 a 25 min.	85	entera (1 Kg.)	
	Eglefino	15 min.	75	filetes	
	Arenque	20 min.	85	entero (200g)	
	Fogonero, abadejo	15 a 20 min.	85	rodajas (180 g)*	
	Rape	15 min.	80	según grosor	
	Caballa	20 min.	85	entero (250g)	
	Pescadillas/Bacalao	15 min.	75	filetes	
	Raya	25 a 30 min.	80		
	Salmonetes	15 min.	80	entero (200g)	
	Salmonetes/Lenguado	10 min.	75	filetes	
	Cazón	20 min.	85	grandes trozos (6 a 10cm de longitud)	
	Salmón	15 a 20 min.	85	rodajas (180/200 g)	
Atún	20 a 25 min.	100	rodajas (180/200 g)		
Trucha entera (1kg)	20 a 25 min.	100	entera (200 g) 13 a 15 min.		
CARNES	Buey	15 a 30 min.	100	Asado 800 g.: 55 a 60 min	<ul style="list-style-type: none"> • Dorar después en el grill en otra bandeja.
	Cerdo (solomillo)	25 min.	100	Muslos de pollo: 35 a 40 min.	
	Ave (pechuga) (Pulpetas)	20 a 25 min. 25 min.	100 95	Pavo asado: 50-60 min.	
	Salchichas	20 min.	90	Salchicha grande 400 g	
	Morcillas	10 a 15 min.	90		
HUEVOS	a partir de huevos muy frescos, conservados a temperatura ambiente.	7 min.	100	<u>Pasado por agua</u> : colocar directamente en la rejilla.	
		8 min.	100	<u>Blandos</u> : colocar directamente en la rejilla.	
		10 a 12 min.	100	<u>Duros</u>	
		5 a 6 min.	100	<u>Al plato</u> : partírlas en un recipiente individual, colocarlo en la rejilla y recubrirlo con un film para alimentos.	
			90	<u>Cocotte</u> : ver recetas detalladas.	
ARROZ, PASTAS	Colocar directamente en un recipiente y cubrir con agua o leche. En efecto, el vapor no es suficiente para saturar este tipo de alimentos que se inflan. Coloque una hoja de papel aluminio sobre el recipiente, para evitar que el agua se cuele.				
	Arroz con leche	30 min.	100	100g de arroz lavado-20cl de leche-2 c. soperas de azúcar	<ul style="list-style-type: none"> • Despegue los granos con un tenedor al final de la cocción.
	Sémola	20 min.	100	200 g (1/4 litro de agua)	

6 / MANTENIMIENTO Y LIMPIEZA DEL APARATO**ES**

- **LIMPIEZA DE LA SUPERFICIE EXTERIOR**

Para limpiar la ventana del programador electrónico y la puerta del horno, utilice un trapo suave empapado con un producto limpiacristales.

No utilice productos de limpieza abrasivos o estropajos metálicos duros para limpiar la puerta de vidrio del horno, ya que podría rayar la superficie y hacer que estallara el vidrio.

Para mantener en buen estado su aparato, le recomendamos que utilice los productos de limpieza Clearit.



*La pericia de los profesionales
al servicio de los particulares*

Clearit le propone productos profesionales y soluciones adecuadas para el mantenimiento cotidiano de sus aparatos electrodomésticos y su cocina.

Los podrá encontrar a la venta en su distribuidor habitual, junto con toda una línea de productos accesorios y consumibles.

- **LIMPIEZA DE LA CAVIDAD DEL HORNO (DESPUÉS DE CADA COCCIÓN)**

Seque la cavidad con un paño seco después de que el generador de vapor se haya enfriado, o deje la puerta del horno entreabierta para que la cavidad se seque.

- **LIMPIEZA DEL TUBO DE LLEGADA DEL AGUA (1 VEZ AL MES)**

Retire el tubo de alimentación de agua desenscándolo.

Elimine los depósitos de cal que puedan encontrarse en el interior (para ello, utilice un objeto fino y puntiagudo, como un pincho o una aguja para tejer).

- **LIMPIEZA DEL GENERADOR DE VAPOR (1 VEZ AL MES)**

Vierta 1/2 vaso de vinagre blanco sobre el generador.

Deje actuar durante algunos minutos, limpie y enjuague con agua.

No utilice ningún tipo de esponjas, polvos abrasivos o desincrustantes para cafeteras.

- **LIMPIEZA DE LA BANDEJA RECOLECTORA**

Desmonte la bandeja tirando hacia arriba. Séquela y colóquela nuevamente en su lugar, utilizando las tres muescas previstas para ello.



Atención
No se debe limpiar el horno con limpiadores de vapor.

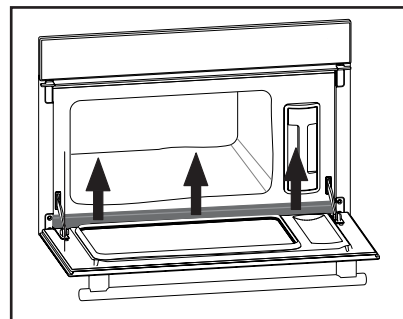

ES 7 / EN CASO DE ANOMALÍAS EN EL FUNCIONAMIENTO

Aunque tenga una duda sobre el correcto funcionamiento del horno, esto no significa forzosamente que se haya producido una avería. **En todo caso, compruebe los siguientes puntos:**

SI OBSERVA QUE...	CAUSAS POSIBLES	¿QUÉ HAY QUE HACER?
La pantalla no se enciende	<ul style="list-style-type: none"> - Fallo de alimentación del horno. - Tarjeta electrónica fuera de servicio. 	<ul style="list-style-type: none"> - Verificar la alimentación (fusible de su instalación). - Llame al Servicio Técnico.
Fuga de agua o vapor a nivel de la puerta del horno durante la cocción.	<ul style="list-style-type: none"> - La puerta está mal cerrada. - La junta de la puerta está defectuosa. 	<ul style="list-style-type: none"> - Llame al Servicio Técnico.
La lámpara del horno ya no funciona.	<ul style="list-style-type: none"> - La lámpara está fuera de servicio. - El horno no está conectado o el fusible está fuera de servicio. 	<ul style="list-style-type: none"> - Cambiar la bombilla. - Conectar el horno o cambiar el fusible.

 **Atención**

- Las reparaciones del aparato deben ser efectuadas únicamente por profesionales. Las reparaciones que no se realicen de acuerdo con las normas pueden ser peligrosas para el usuario.

 **Consejo**

En cualquier caso, si su intervención no es suficiente para solucionar el problema, póngase en contacto lo antes posible con el Servicio Técnico.

7 / EN CASO DE ANOMALÍAS EN EL FUNCIONAMIENTO

ES



Atención

- *Desconecte el horno antes de manipular la bombilla para evitar todo riesgo de descarga eléctrica y, si es necesario, deje que se enfríe el aparato.*



Consejo

- *Para desenroscar la tulipa, utilizar un guante de goma que facilitará la tarea de desmontaje.*

• CAMBIO DE BOMBILLA

La bombilla se encuentra en la parte posterior derecha de la cavidad del horno.

- Desconecte el horno de la toma eléctrica antes de tocar la bombilla, con el fin de evitar cualquier descarga eléctrica.
- Desenrosque el difusor hacia la izquierda, con un cuarto de giro.
- Desenrosque la bombilla en el mismo sentido.

Características de la bombilla:

- 15 W - 220-240 V
- 300°C - casquillo E 14

- Cambie la bombilla y coloque el difusor nuevamente en su lugar, comprobando que las juntas queden bien colocadas.
- Vuelva a conectar el horno.

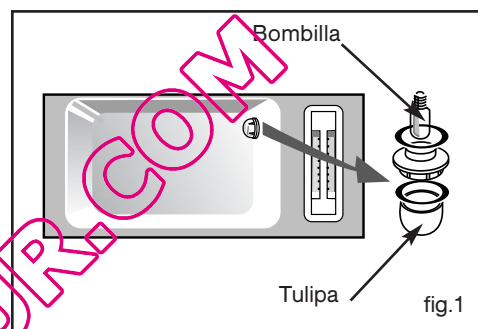

ES 8 / SERVICIO TÉCNICO

• **INTERVENCIONES**

Todas las intervenciones que pueda ser necesario efectuar en su aparato deben ser realizadas por un profesional cualificado autorizado por la marca. Cuando realice su llamada, mencione la referencia completa del aparato (modelo, tipo, número de serie). Estas informaciones figuran en la placa de características (fig.1).

PIEZAS ORIGINALES

*Siempre que realice cualquier intervención de mantenimiento, pida que se utilicen exclusivamente **piezas de recambio certificadas originales**.*

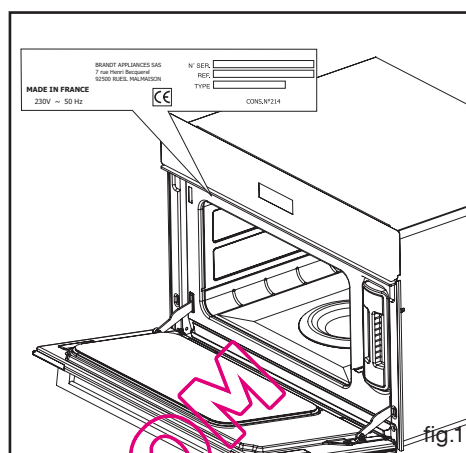

fig.1

De Dietrich

FR 02

Cara/Caro Cliente,

DA 25

*Hai acquistato un forno **DE DIETRICH** e ti ringraziamo.*

DE 48

Le nostre equipe di ricerca hanno studiato per te una nuova generazione di elettrodomestici, che per qualità, estetica, funzioni ed evoluzione tecnologica è costituita da prodotti d'eccezione e rivela capacità uniche.

EN 71

*Il tuo nuovo forno **DE DIETRICH** s'inserirà armoniosamente nella tua cucina e coniugherà perfettamente l'efficienza in cottura e la facilità d'uso. Vogliamo offrirti un prodotto eccellente.*

ES 94

IT 117

*Nella gamma dei prodotti **DE DIETRICH**, troverai anche una vasta scelta di cucine, piani cottura, cappe aspiranti, lavastoviglie e frigoriferi incassabili, che potrai coordinare al nuovo forno **DE DIETRICH**.*

NL 140

PT 163

Nel costante scrupolo di soddisfare al meglio le tue esigenze nei confronti dei nostri prodotti, il nostro servizio consumatori è ovviamente a tua disposizione per rispondere a qualsiasi domanda o suggerimento (indirizzi e numeri in fondo al libretto).

Connettiti al nostro sito:

www.dedietrich-electromenager.com nel quale troverai le ultime innovazioni e informazioni utili e complementari.

DE DIETRICH
Nuovi oggetti di valore

www.dedietrich-electromenager.com

Nel costante scrupolo di migliorare i nostri prodotti, ci riserviamo il diritto di apportare modifiche alle loro caratteristiche tecniche, funzionali o estetiche, parallelamente all'evoluzione tecnica.



Importante:

Prima di avviare l'apparecchio, leggi attentamente questa guida d'installazione e di utilizzo al fine di abituarti rapidamente al suo funzionamento.

IT INDICE

1 / ALL'ATTENZIONE DELL'UTENTE	
• La cottura a vapore _____	119
• Norme di sicurezza _____	120
• Tutela dell'ambiente _____	121
2 / INSTALLAZIONE DEL VOSTRO APPARECCHIO	
• Scelta della collocazione _____	122
• Incasso _____	122
• Collegamento elettrico _____	123
3 / DESCRIZIONE DEL VOSTRO APPARECCHIO	
• Principio di funzionamento _____	124
• Presentazione del vostro forno _____	124
• Accessori _____	125
• Presentazione del quadro di programmazione _____	126
4 / USO DEL VOSTRO APPARECCHIO	
• Come regolare l'ora _____	127
• Durate di cottura preprogrammate per le diverse funzioni _____	127
• Cottura a vapore immediata _____	128
• Spegnimento durante la cottura _____	129
• A fine cottura _____	129
• Gestione dell'acqua _____	129
• Cottura differita _____	130
• Utilizzo della funzione contaminanti _____	131
• Protezione dei comandi (sicurezza per i bambini) _____	131
• Modalità stand-by del display _____	132
5 / DESCRIZIONE DELLE FUNZIONI E TABELLA DI COTTURA _____	133
• Tabella di cottura del forno _____	134-135
6 / MANUTENZIONE E PULIZIA DEL VOSTRO APPARECCHIO	
• Pulizia della superficie esterna _____	136
• Pulizia dell'interno _____	136
• Pulizia del tubo di arrivo dell'acqua _____	136
• Pulizia del generatore di vapore _____	136
• Pulizia del canaletto di scolo _____	136
7 / IN CASO DI ANOMALIE DI FUNZIONAMENTO _____	137
• Sostituzione della lampadina _____	138
8 / SERVIZIO POST VENDITA	
• Interventi _____	139

• LA COTTURA A VAPORE

Generalità

La cottura a vapore è molto benefica se vengono rispettate le modalità di impiego. Sana e naturale, la cucina a vapore conserva il sapore genuino degli alimenti. Una salsa raffinata o alle erbe aromatiche aggiunge quel tocco che fa la differenza.

Non trasmette alcun odore. Inutile aromatizzare l'acqua di cottura con erbe o spezie, si può invece profumare il pesce ponendolo su un letto di alghe o il pollame su un ciuffo di rosmarino o di dragoncello.

Cuoce contemporaneamente carne, pesce e verdure.

Riscalda con delicatezza pasta, riso e puré senza rischio che si attacchino e che si seccino. Facilita la cottura delle creme, dei flan, delle torte di riso... ricoperti di carta stagnola, l'acqua di condensa non vi si deposita.

Inutile salare in anticipo, neppure l'acqua di cottura

Per dare migliore aspetto alla carne, basta farla dorare rapidamente da ogni lato in padella, con burro caldo.

Paragonata alla cottura in acqua, quella a vapore presenta soltanto vantaggi:

È rapida: la cottura inizia immediatamente mentre i tempi di cottura degli alimenti in un recipiente d'acqua decorrono solo dal momento in cui inizia l'ebollizione.

È dietetica: le vitamine (quelle dette idrosolubili) e i sali minerali sono ben preservati poiché si sciolgono appena nell'acqua condensata che avvolge gli alimenti.

Inoltre non viene utilizzata nessuna materia grassa per portare a termine la cottura.

Il vapore rispetta il gusto degli alimenti. Non aggiunge odori, né il sapore della griglia o della padella e al contempo non li elimina poiché non vi è diluizione nell'acqua.

Rovescio della medaglia: è inutile cercare di cucinare in questa maniera un pesce non più fresco, o una verdura dimenticata nel frigorifero da una settimana. Il risultato sarebbe catastrofico!

Il vapore non trasmette né i gusti né gli odori; quindi non esitate a guadagnare tempo e denaro facendo cuocere per esempio un pesce e un dessert l'uno accanto all'altro ma senza toccarsi.

Il vapore serve anche per scottare, riscaldare e anche per mantenere in caldo, in particolare i sughi.

Fare prima rosolare in padella con poca materia grassa le carni del tipo pollame, vitello, maiale, affinché assumano un aspetto dorato appetitoso. Terminare quindi la cottura a vapore.

Tagliati a tocchetti, gli alimenti si cuociono più rapidamente e in modo più omogeneo che se fossero interi.

IT 1 / ALL'ATTENZIONE DELL'UTENTE**Importante**

Conserva queste istruzioni d'uso con il tuo apparecchio. Se l'apparecchio dovesse essere venduto o ceduto ad altre persone, assicurarsi che sia accompagnato dalle sue istruzioni. Ti invitiamo a leggere attentamente questi consigli prima di installare e utilizzare l'apparecchio. Sono stati redatti per la sicurezza tua e di chi ti sta vicino.

• NORME DI SICUREZZA

- Questo apparecchio è stato concepito per un uso domestico e privato. Esso è destinato esclusivamente alla cottura degli alimenti. Questo forno non contiene nessun componente a base di amianto.
- Questo apparecchio non deve essere utilizzato da persone (compresi i bambini) le cui capacità fisiche, sensoriali o mentali risultano essere ridotte o da persone senza esperienza o senza relative istruzioni, a meno che non siano sotto la sorveglianza di una persona responsabile o che abbiano ricevuto le opportune istruzioni relative a questo apparecchio.
- Quando ricevete l'apparecchio, estraetelo dalla confezione immediatamente. Verificate le sue condizioni generali. Riportate per iscritto le eventuali rimostranze sul modulo di consegna di cui conserverete una copia.
- Questo apparecchio è destinato esclusivamente ad un uso privato e non professionale. Non utilizzate l'apparecchio a fini commerciali o industriali o per qualunque altra destinazione per la quale non è stato concepito.
- Non modificate e non tentate di modificare le caratteristiche tecniche di questo apparecchio. Questo potrebbe presentare un pericolo per voi stessi.
- Tenete lontano i bambini dall'apparecchio durante il suo funzionamento. Eviterete in questo modo che si procurino delle ustioni rovesciando un recipiente di cottura.
- Non trainate mai il vostro apparecchio tramite la maniglia dello sportello.
- Durante la cottura assicuratevi che lo sportello del vostro forno sia ben chiuso affinché la guarnizione di tenuta stagna ottemperando correttamente alla sua funzione.
- Durante l'utilizzo l'apparecchio diventa caldo. Non toccate gli elementi caldi situati all'interno del forno. Potreste procurarvi delle gravi ustioni.
- Per infornare o estrarre le teglie dal forno, utilizzare guanti termici da cucina.
- Dopo la cottura, non prendere a mani nude gli elementi estraibili.
- Non riponetevi oggetti pesanti sullo sportello di apertura del forno, e assicuratevi che i bambini non possano salirvi o sedervi sopra.
- Per qualsiasi intervento di pulizia nel vano del forno, il forno deve essere spento.
- L'uso intensivo e prolungato dell'apparecchio può richiedere un'areazione supplementare come l'apertura della finestra o l'aumento della potenza di ventilazione meccanica.
- Oltre agli accessori in dotazione con il vostro forno, utilizzate soltanto teglie resistenti ad alte temperature (seguite le istruzioni dei produttori).
- Dopo l'uso del forno, accertatevi che tutti i pulsanti si trovino in posizione di arresto.
- Non utilizzare mai apparecchi a vapore o ad alta pressione per la pulizia del forno (requisiti relativi alla sicurezza elettrica).

1 / ALL'ATTENZIONE DELL'UTENTE

IT

• TUTELA DELL'AMBIENTE

– I materiali di imballaggio di questo apparecchio sono riciclabili. Partecipa al riciclaggio e contribuisci alla tutela dell'ambiente gettando l'imballaggio negli appositi contenitori messi a disposizione dal tuo comune.

– Il tuo apparecchio contiene molti materiali riciclabili. È marcato con questo logo per indicare che gli apparecchi usati non devono essere smaltiti con i rifiuti urbani. Così facendo, il riciclaggio degli apparecchi organizzato dal costruttore avverrà nelle migliori condizioni, conformemente alla direttiva europea 2002/96/CE relativa alla dispersione di impianti elettrici ed elettronici. Rivolgiti al tuo comune o al tuo rivenditore per conoscere i punti di raccolta per apparecchi usati più vicini a casa tua.



– Ti ringraziamo per la tua collaborazione alla salvaguardia dell'ambiente.



Attenzione

L'installazione deve essere eseguita da installatori o tecnici qualificati.

Questo apparecchio è conforme alle seguenti direttive europee:

- Direttiva Bassa Tensione 73/23/CEE modificata dalla 93/68/CEE per l'apposizione del marchio CE.

- Direttiva Compatibilità Elettromagnetica 89/336/CEE modificata dalla 93/68/CEE per l'apposizione del marchio CE.

- Regolamento CE n° 1935/2004 relativo ai materiali e oggetti destinati al contatto con gli alimenti.

QUELFOUR.COM

IT 2 / INSTALLAZIONE DEL VOSTRO APPARECCHIO

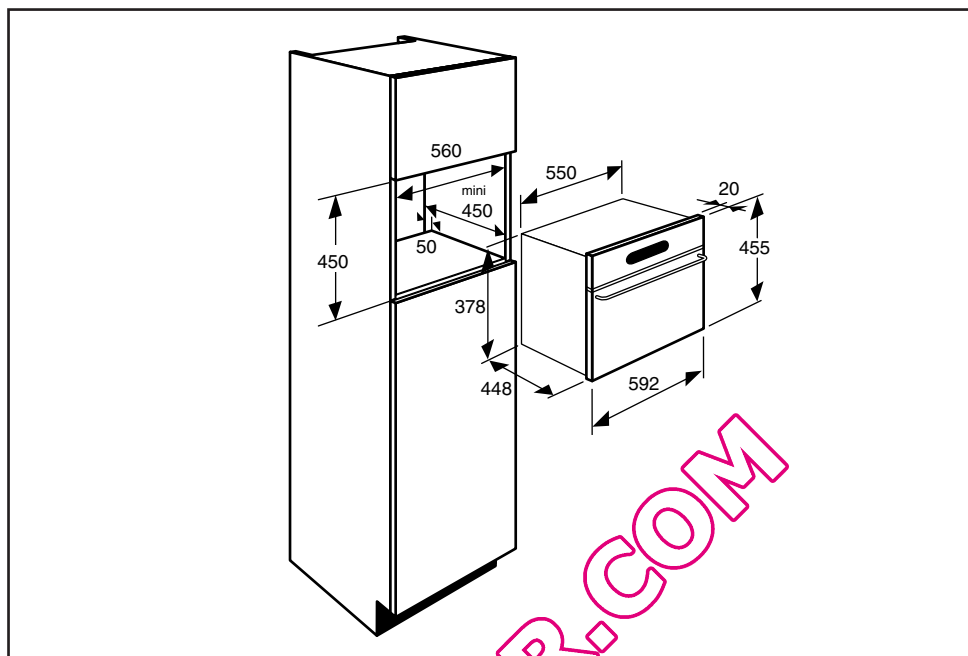

• SCELTA DELLA COLLOCAZIONE • INCASSO

Gli schemi qui sopra riportati definiscono le misure di un mobile sul quale è possibile posizionare il forno.

Il forno può essere installato indifferentemente sotto un piano di lavoro o in un mobile a colonna (aperto o chiuso) con dimensioni d'incasso idonee.

- Per una maggiore stabilità, fissare il forno nel mobile con due viti passanti dagli appositi fori sui montanti laterali.

Per fare ciò:

- 1) Prima, praticare un foro da \varnothing 2 mm nella parete del mobile per evitare che il legno si fessuri.
- 2) Fissare il forno con le 2 viti.



Consiglio

Per accertarsi di avere eseguito una corretta installazione non esitare a rivolgerti ad uno specialista di elettrodomestici.



Attenzione

La nostra responsabilità non sarà garantita in caso di incidente causato dall'assenza di collegamento a terra, o da un collegamento difettoso e non idoneo. Se l'impianto elettrico della vostra abitazione richiede una modifica per il collegamento del vostro apparecchio rivolgetevi ad un elettricista qualificato. Se il forno presenta un'anomalia, scollegate l'apparecchio o rimuovete il fusibile corrispondente alla linea di collegamento del forno.

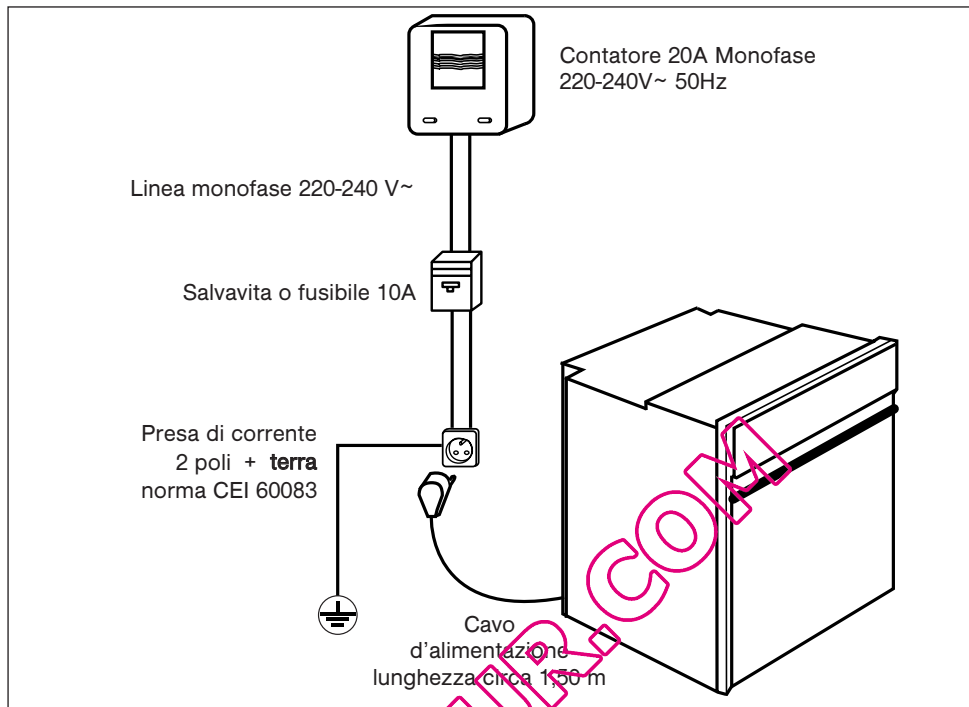
2 / INSTALLAZIONE DEL VOSTRO APPARECCHIO**IT****• COLLEGAMENTO ELETTRICO**

La sicurezza elettrica va garantita mediante un incasso correttamente eseguito. Durante il montaggio e le operazioni di manutenzione l'apparecchio deve essere disconnesso dalla rete elettrica e i fusibili devono essere staccati o rimossi.

L'allacciamento elettrico va effettuato prima di collocare l'apparecchio nel mobile.

Verificare che:

- la potenza dell'impianto sia sufficiente,
- le linee d'alimentazione siano in buone condizioni
- il diametro dei fili sia conforme alle normative dell'impianto.

Il vostro forno deve essere collegato con un cordone d'alimentazione (a norma) a tre cavi di 1,5mm² (1ph + 1N + terra) che devono essere collegati alla rete elettrica 220-240V~ monofase tramite una presa di corrente 1ph

+1 neutro + terra a norma CEI 60083 o un dispositivo di interruzione omniolare in conformità alle regole d'installazione.

⚠ Attenzione

Il filo di protezione (verde-giallo) è collegato al morsetto  dell'apparecchio e deve essere collegato alla terra dell'impianto elettrico.

Qualora sia collegato con una presa di corrente, essa deve essere accessibile anche dopo l'installazione.

Il fusibile dell'impianto deve essere di 10 ampères.

Se il cavo d'alimentazione è danneggiato, deve essere sostituito dal fabbricante, dal suo Servizio Post Vendita o da persone di qualifica simile per evitare qualsiasi pericolo.

IT 3 / DESCRIZIONE DEL VOSTRO APPARECCHIO

• PRINCIPIO DI FUNZIONAMENTO

L'acqua contenuta nel serbatoio giunge nel vano del forno attraverso un tubo. Quest'acqua viene trasformata in vapore a contatto con una superficie calda posta nella parte inferiore del vano:

si tratta del generatore di vapore.

Non è necessario aggiungere acqua nella teglia. Per garantire UNA VERA COTTURA A VAPORE, questo forno è dotato di teglie appositamente studiate per una cottura perfetta.

⚠ Attenzione
Riempire OBBLIGATORIAMENTE il serbatoio d'acqua fino al livello massimo prima della cottura. Riporre il serbatoio nel suo alloggiamento spingendo a FONDO fino a quando si avverte uno SCATTO.

⚠ Attenzione
Durante la cottura, l'apparecchio diventa caldo. Quando si apre la porta dell'apparecchio esce vapore caldo. Tenere a distanza i bambini.

• PRESENTAZIONE DEL VOSTRO FORNO

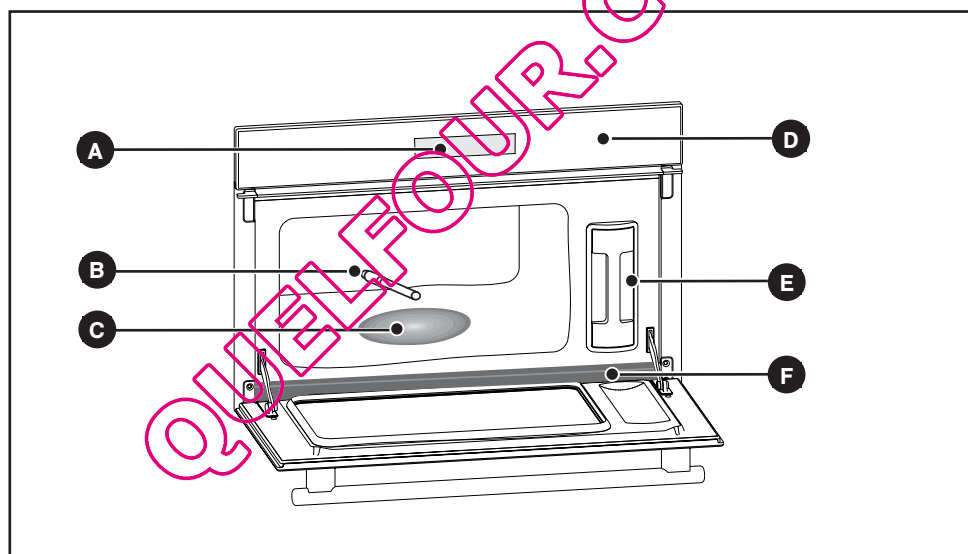

- | | |
|-----------------------------------|-----------------------------|
| A Display | D Quadro dei comandi |
| B Tubo d'arrivo dell'acqua | E Serbatoio |
| C Generatore di vapore | F Canaletto di scolo |

3 / DESCRIZIONE DEL VOSTRO APPARECCHIO**IT****• ACCESSORI****• Teglia supporto alimenti (fig.1)**

Teglia perforata in acciaio inox che evita il contatto tra gli alimenti e l'acqua di condensa

• Teglia per condensati (fig.2)

Teglia in acciaio inox che consente di recuperare l'acqua di condensa.

**Consiglio**

Per la cottura, poggiare la teglia fig.1 sulla teglia fig.2 in senso inverso, in modo che non s'incastino (schema qui a fianco).

Per riporle, poggiare la teglia fig.1 sulla teglia fig.2 nello stesso senso in modo che s'incastino.

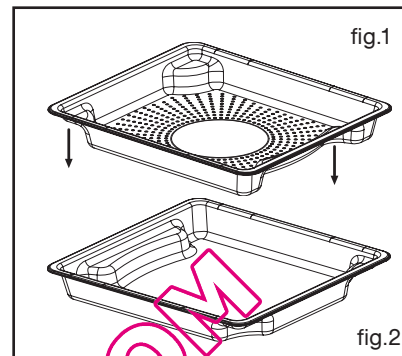
**• Griglia (fig.3)**

Griglia di supporto amovibile in acciaio inossidabile: da inserire obbligatoriamente.

**Consiglio**

I vassoi e le teglie possono essere lavati in lavastoviglie.

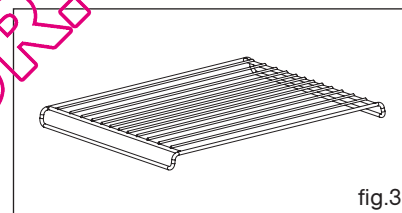
**• Serbatoio amovibile (fig.4)**

Serbatoio che consente l'alimentazione d'acqua del forno in maniera indipendente. La sua capienza è di circa 1 litro (livello massimo).

**Consiglio**

I vassoi e le teglie possono essere lavati in lavastoviglie.

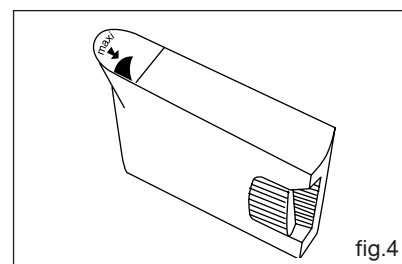
**Attenzione**

È vietato utilizzare acqua demineralizzata (non alimentare).

IT 3 / DESCRIZIONE DEL VOSTRO APPARECCHIO

• PRESENTAZIONE DEL QUADRO DI PROGRAMMAZIONE

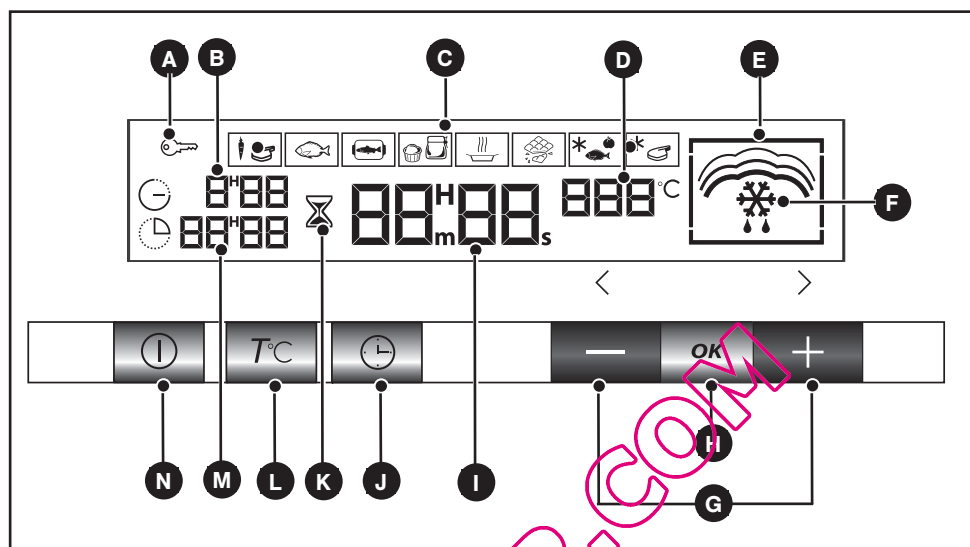

- | | |
|------------------------------------------------------------|------------------------------------------------------------------------------|
| A Indicatore protezione comandi (sicurezza bambini) | I Visualizzazione dell'orologio o del timer |
| B Indicatore tempo di cottura | J Regolazione della durata/fine cottura e messa all'ora dell'orologio |
| C Visualizzazione delle modalità di cottura | K Indicatore timer |
| D Visualizzazione della temperatura del forno | L Regolazione della temperatura |
| E Indicatore di problema sul circuito d'acqua | M Visualizzazione fine cottura |
| F Indicatore della modalità di cottura prescelta | N Avvio/Arresto |
| G Comandi di regolazione | |
| H Tasti di validazione delle regolazioni | |

4 / USO DEL VOSTRO APPARECCHIO**IT****• Come regolare l'ora**

- Alla prima accensione

Il display lampeggia alle ore 12:00. (fig.1).

Regolare l'ora premendo i tasti + o - (mantenendo premuto il tasto lo scorrimento dei valori è rapido) (fig2).

Esempio: 12:30.

Premere il tasto **OK** per confermare.
Il display non lampeggia più.

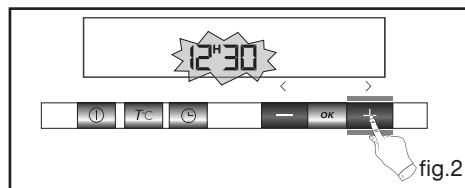
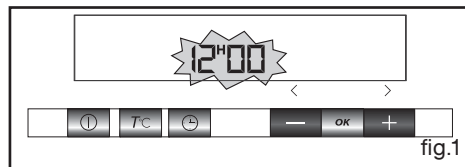
**• Come regolare l'ora**

- Per regolare l'ora dell'orologio

Premere il tasto \oplus per alcuni secondi fino a far lampeggiare il display (fig.1), poi rilasciare. Un allarme sonoro (bip) indica che è possibile procedere con la regolazione.

Regolare l'ora utilizzando i tasti + e - (fig.2).

Premere il tasto **OK** per confermare.

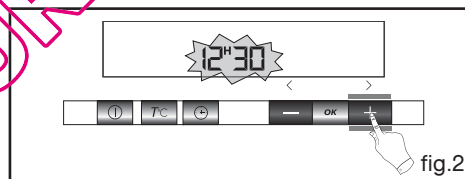
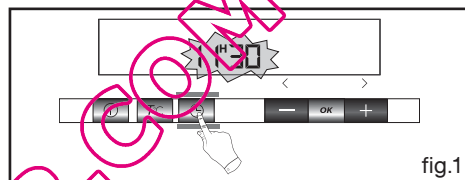
**• DURATE DI COTTURA PREPROGRAMMATE PER LE DIVERSE FUNZIONI**

Cottura Temperatura °C	Durata preprogrammata	Durata di regolazione minima	Durata di regolazione massima
100	25 min	5 min	1 ora
85	15 min	5 min	1 ora
75	15 min	5 min	1 ora
90	20 min	5 min	1 ora
95	30 min	5 min	1 ora
80	15 min	5 min	1 ora
55	30 min	5 min	1 ora
60	30 min	5 min	1 ora

IT 4 / USO DEL VOSTRO APPARECCHIO

• COTTURA A VAPORE IMMEDIATA A 100°C

QUESTO FORNO POSSIEDE 8 FUNZIONI DI COTTURA A VAPORE



Attenzione

In ogni caso, non fare funzionare il forno senza acqua nel serbatoio.

Premere 1 volta il tasto  per selezionare la

funzione  (fig.1).

Premere una seconda volta il tasto **OK** per accedere alla regolazione del tempo di cottura.

REGOLAZIONE DEI TEMPI DI COTTURA:

- 0:25 lampeggia (fig.2).
- Regolare premendo i tasti + o - .

Esempio: 30 minuti

REGOLAZIONE DELLA TEMPERATURA ESCLUSIVAMENTE

CON LA FUNZIONE :

- Premere il tasto **T°C**, il simbolo $^{\circ}\text{C}$ lampeggia (fig.3).
- Regolare premendo il tasto - per modificare la temperatura.

Esempio: 90°C

- Controllare che la porta sia chiusa bene.

Convalidare la scelta premendo il tasto **OK**.

Il forno si avvia decrementando la durata secondo dopo secondo.

Se necessario, interrompere la cottura premendo il tasto  per 1 secondo.

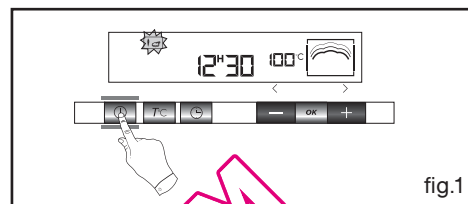

fig.1

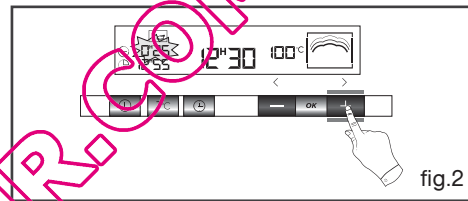

fig.2

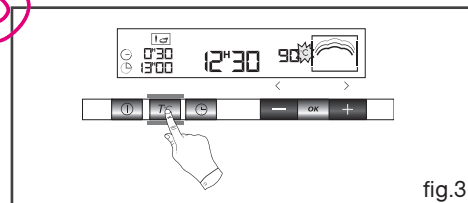

fig.3

Consiglio

Per non alterare i risultati della cottura, non aprire mai la porta del forno durante la cottura.

4 / USO DEL VOSTRO APPARECCHIO**IT****• SPEGNIMENTO DURANTE LA COTTURA**

È possibile interrompere la cottura in qualsiasi momento premendo il tasto ① (tenere premuto per circa 1 secondo).

Se la produzione di vapore non è ancora avviata (circa 1 minuto), il forno si ferma immediatamente e l'indicatore del tempo scompare.

Se la produzione di vapore è già cominciata, l'indicatore del tempo rimanente indica 3 minuti e inizia un conto alla rovescia; il vapore si disperde prima dell'apertura dello sportello.

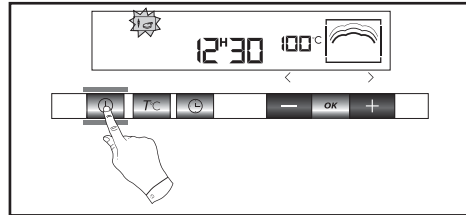
**• A FINE COTTURA**

il display visualizza 0m 00s. Scompare l'animazione. Emissione di bip discontinui per 3 minuti.

Per fermare i bip, premere il tasto ① o aprire lo sportello.

⚠ Attenzione
Vuotare **ASSOLUTAMENTE** il serbatoio.

• GESTIONE DELL'ACQUA

In caso di problemi legati al circuito d'acqua durante la cottura, il simbolo  lampeggia e si sente un bip (fig.1).

Questo difetto è legato in particolare a:

- serbatoio vuoto.
- serbatoio mal inserito.

Dopo avere verificato questi due punti, la cottura riprende automaticamente dopo la chiusura della porta.



IT 4 / USO DEL VOSTRO APPARECCHIO

• COTTURA DIFFERITA

• Cottura differita con ora di fine prescelta

La cottura differita è possibile in tutti i casi salvo per le funzioni di scongelamento:



- Procedere come per la cottura immediata poi, dopo la durata della cottura,
- Premere il tasto "Fine cottura" (🕒), l'ora di fine cottura viene visualizzata e lampeggia per indicare che la regolazione è ora possibile. Esempio: Sono le 12:30 (fig.1).

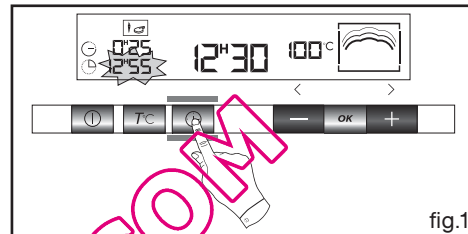

È stata programmata una durata di cottura di 25 min.
L'ora di fine cottura visualizzata è 12:55.

- Regolare l'ora di fine cottura premendo i tasti + o -.
- Validare con il tasto "Fine cottura" (🕒).

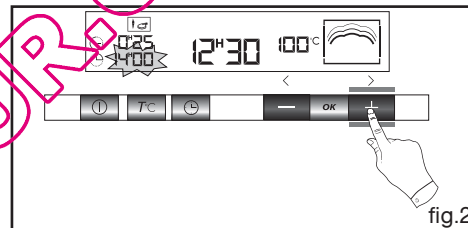

Una volta programmata l'ora di fine cottura differita, l'ora riappare sul display. Dopo queste operazioni, l'inizio del riscaldamento viene differito affinché la cottura finisca alle 14:00. Quando la cottura è terminata, è udibile una serie di bip per alcuni minuti. L'interruzione dei bip si ottiene premendo il tasto (🕒) per un secondo.

Consiglio:

In qualsiasi momento, è possibile consultare o modificare la fine cottura premendo il tasto (🕒). Se si desidera annullare la programmazione, premere il tasto START/STOP.

4 / USO DEL VOSTRO APPARECCHIO

IT

• UTILIZZO DELLA FUNZIONE CONTAMINUTI

- Il quadro di programmazione del vostro forno può essere utilizzato come contaminuti indipendente, che consente di misurare il tempo senza che il forno sia in funzione.

In questo caso, la visualizzazione del timer prevale sulla visualizzazione dell'ora del giorno.

- Premere 3 volte il tasto  (fig.1).

Il simbolo 0m00s lampeggia.

- Regolare il tempo desiderato premendo i tasti + o - (max 59 minuti 50 secondi) (fig.2).

- Premere il tasto **OK** per confermare.

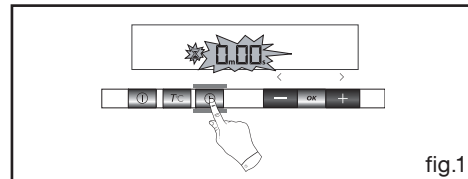

fig.1

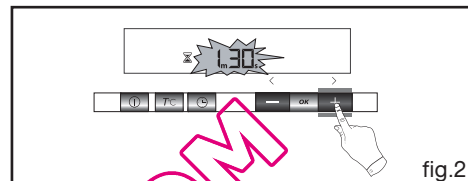

fig.2

Il display smette di lampeggiare dopo alcuni secondi e il timer inizia a contare il tempo un secondo dopo l'altro.

Quando la durata impostata è stata raggiunta, la funzione di contaminuti emette una serie di bip sonori per avvertirvi.

Per interrompere il segnale acustico, premere un tasto qualsiasi.



Attenzione

*È possibile modificare o annullare in qualsiasi momento la programmazione del timer; per annullare riportare il tempo a 0:00 e premere **START/STOP**.*

• PROTEZIONE DEI COMANDI (SICUREZZA PER I BAMBINI) FORNO SPENTO

Si ha possibilità di impedire l'accesso ai comandi del forno procedendo nel seguente modo:

a forno spento, premere il tasto  per alcuni secondi, appare una "chiave" sul display -> l'accesso ai comandi del forno è protetto (fig.1).

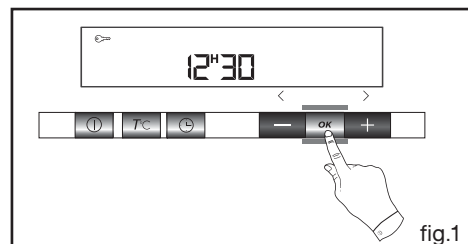



fig.1

Per togliere la protezione, premere il tasto  per alcuni secondi.

I comandi del forno sono nuovamente accessibili.



Attenzione

Non è possibile proteggere il forno se è stata programmata una cottura.

IT 4 / USO DEL VOSTRO APPARECCHIO

• MODALITÀ STAND-BY DEL DISPLAY

- Per limitare il consumo energetico del forno quando non viene utilizzato, è possibile mettere il display in MODALITÀ STAND-BY.
A tale scopo, seguire la seguente procedura:

ATTIVAZIONE DELLA MODALITÀ STAND-BY:

- Il forno deve essere in modalità di visualizzazione dell'ora.
- Premere simultaneamente i tasti + e - per 5 secondi (fig.1).
- Il display indica "Lcd off" (fig.2).
- Rilasciare i tasti.
- 30 secondi dopo, il display si spegne.

Il forno è ora in modalità stand-by, si spegnerà automaticamente dopo 30 secondi in modalità visualizzazione ora.

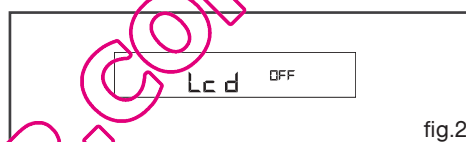
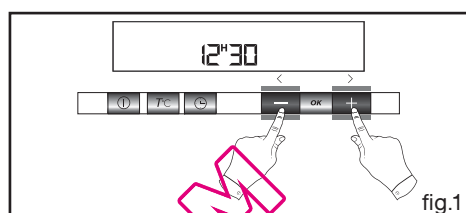





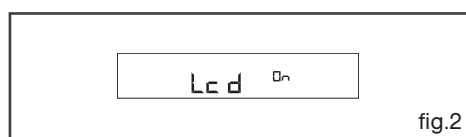
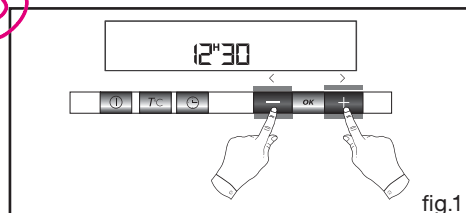



DISATTIVAZIONE DELLA MODALITÀ STAND-BY:

- Il forno deve essere in modalità di visualizzazione dell'ora.
- Premere simultaneamente i tasti + e - per 5 secondi (fig.1).
- Il display indica "Lcd on" (fig.2).
- Rilasciare i tasti.
- Una volta usciti dalla MODALITÀ STAND-BY, il display resta sempre acceso.



5 / DESCRIZIONE DELLE FUNZIONI

IT

FUNZIONI Temperatura °C	COTTURA	ESEMPI DI COTTURA
 100	Cottura a vapore più utilizzata	Verdure e carni
	Per la cottura degli alimenti fragili	Pesci fragili interi (trote)
	La carne resta madreperlacea, il collagene non appare	Cottura di pesci fragili (filetti di sardine, triglie)
	Per la cottura degli alimenti fragili, frutta, composte	Uova in cocotte; buona tenuta dei pomodori ripieni. Tortine al formaggio, creme...
		Terrine, fegatini di pollo. Riscaldamento di vivande pronte
	Riscaldamento leggero	Cioccolato fuso, burro. Frutta appena tiepida per consumo immediato
	Scongelamento lento senza rischi di cottura	Scongelamento di filetti di pesce prima di essere impanati. Frutti rossi che devono restare freddi (per crostate e coulis)
		Scongelamento di carni prima di essere grigliate (es: salsicce)

IT 5 / TABELLA DI COTTURA DEL FORNO

ALIMENTI Per qualsiasi quantità	TEMPO	°C	PREPARAZIONE	OSSERVAZIONI	
VERDURE	Carciofi (piccoli)	40 - 45 min.	100	disposti rovesciati nella teglia	<ul style="list-style-type: none"> • Queste durate dipendono dal tipo, dalle dimensioni e dalla freschezza delle verdure. Seguire le indicazioni presenti nella colonna «preparazione». • La durata di cottura rimane uguale qualunque sia la quantità da cuocere. <i>Esempio:</i> 1 o 4 carciofi stessa durata di cottura. • Per controllare il grado di cottura bucherellare la parte più spessa della verdura; se è cotta, non opporrà resistenza.
	Asparagi	35- 40 min.	100	per le punte, ridurre i tempi	
	Broccoli	18 min.	100	a mazzetti	
	Carote	20 - 22 min.	100	a frondelle sottili	
	Sedano rapa	25 - 30 min.	100	a fettine sottili	
	Zucca	15 - 20 min.	100	a cubetti	
	Funghi	15 min.	100	a fettine sottili	
	Cavoli	30 - 35 min. 22 min.	100	Bruxelles Fiori a mazzetti Verdi a fettine	
	Zucchine	10 - 15 min.	100	a fettine	
	Stachys tuberina (tubero asiatico)	20 min.	100		
	Spinaci	20 min. 35 min.	100	(freschi) mescolare durante la cottura (surgelati) " "	
	Indivie	30 min.	100	rimosso il torsolo e tagliate in due per il lungo	
	Finocchio	22 min.	100	tagliati in due	
	Fagiolini	30 - 35 min.	100		
	Navoni	15 - 20 min.	100	a cubetti	
Piselli freschi	20 - 25 min.	100	/		
Porri	25 min.	100	tagliati in due		
Patate	25 min. 40 - 45 min.	100	tagliate a fettine intere		
FRUTTI DI MARE CROSTACEI	Cappe sante	10 - 12 min.	90	con aromi	<ul style="list-style-type: none"> • Disporre le cappellette sulla griglia della teglia di vetro, aggiungere le erbe aromatiche. • Disporre i crostacei su un letto di alghe.
	Cozze Lumache di mare	20 - 25 min.	95	con aromi	
	Granchi / Granciporri	25 min.	95	/	
	Gamberi	30 - 35 min.	95	secondo il peso	
	Scampi	12 - 15 min.	90	/	
FRUTTA CREME	Patate/pesche/pere	10 -15 min.	90	intere, sbucciate	<ul style="list-style-type: none"> • Tempi a seconda della maturazione.
	Composte	25 min.	95	frutta a fettine	
	Creme	10 min.	90	negli stampi	

5 / TABELLA DI COTTURA DEL FORNO

IT

ALIMENTI Per qualsiasi quantità		TEMPO	°C	PREPARAZIONE	OSSERVAZIONI
PESCI	Luccio	25 - 30 min.	85	intero (1 kg)	<ul style="list-style-type: none"> *Tranci: tranci rotondi di pesce da 2 a 3 cm di spessore (180/200 g) per persona. Chiedere prodotti molto freschi. Disporre il pesce intero nella teglia magari aggiungendo qualche foglia di alloro, finocchio o un'altra erba aromatica. A fine cottura, togliere la pelle che si staccherà facilmente.
	Merluzzo/Nasello	13 - 15 min.	85	tranci (180g)*	
	Orata	20 - 25 min.	85	intera (1 kg)	
	Eglefino (haddock)	15 min.	75	filetti	
	Aringa	20 min.	85	intero (200g)	
	Nasello (nero e giallo)	15 - 20 min.	85	tranci (180 g)	
	Rana pescatrice	15 min.	80	secondo spessore	
	Sgombro	20 min.	85	intero (250g)	
	Merlano/Merluzzo	15 min.	75	filetti	
	Razza	25 - 30 min.	80		
	Triglie	15 min.	80	intero (200g)	
	Triglie/Sogliole	10 min.	75	filetti	
	Salmoncino	20 min.	85	grandi focchi (da 6 a 10 cm di lunghezza)	
	Salmone	15 - 20 min.	85	tranci (180/200g)	
	Tonno	20 - 25 min.	100	tranci (180/200g)	
Trota intera (1kg)	20 - 25 min.	100	intera (200 g) 13 - 15 min.		
CARNE	Manzo	15 - 30 min.	100	Arrosto 800 g.: 55-60 min.	<ul style="list-style-type: none"> Quindi fare dorare sotto il grill in un'altra teglia.
	Maiale (filetto)	25 min.	100	Cosce di pollo: 35-40 min.	
	Pollame (bianco) (Involtini)	20 - 25 min. 25 min.	100 95	Arrosto di tacchino: 50-60 min	
	Salsicce	20 min.	90	Salsiccia affumicata 400 g	
	Sanguinaccio	10 - 15 min.	90		
UOVA	con uova molto fresche e conservate a temperatura ambiente.	7 min.	100	<u>Alla coque</u> : mettere direttamente sulla griglia.	
		8 min.	100	<u>Semiduro</u> : mettere direttamente sulla griglia..	
		10 - 12 min.	100	<u>Sodo</u>	
		5 - 6 min.	100	<u>Al tegame</u> : rotto in un tegame individuale messo sulla griglia e ricoperto da pellicola alimentare.	
		90		<u>Pirofila</u> : vedi ricette specifiche.	
RISO, PASTA	Disporre direttamente in una teglia, ricoprire con acqua o latte. Infatti il vapore non è sufficiente per saturare questi alimenti che si gonfiano. Mettere un foglio di alluminio sulla teglia per evitare che le goccioline d'acqua vi ricadano sopra.				
	Riso al latte	30 min.	100	100g di riso lavato - 20cl di latte - 2 cucchiaini di zucchero	<ul style="list-style-type: none"> Alla fine della cottura sgranare con la forchetta.
	Semola	20 min.	100	200 g (1/4 litro d'acqua)	

IT 6 / MANUTENZIONE E PULIZIA DEL VOSTRO APPARECCHIO

- **PULIZIA DELLA SUPERFICIE ESTERNA**

Per pulire il quadro della programmazione elettronica e lo sportello del forno utilizzare un panno morbido con un detergente usato per la pulizia dei vetri.

Non utilizzare prodotti abrasivi o spugne metalliche dure per pulire il vetro dello sportello del forno, ciò potrebbe graffiare la superficie e provocare l'esplosione del vetro.

Per conservare il vostro apparecchio vi consigliamo di utilizzare i prodotti Clearit per la sua manutenzione.



*L'esperienza dei professionisti
al servizio dei privati*

Clearit vi propone prodotti professionali e soluzioni idonee per la manutenzione quotidiana dei vostri apparecchi elettrici e delle vostre cucine.

Li troverete in vendita presso il vostro rivenditore di fiducia insieme alla linea di prodotti accessori e consumabili.

- **PULIZIA DELL'INTERNO (DOPO OGNI COTTURA)**

Asciugare l'interno con un panno asciutto dopo il raffreddamento del generatore di vapore oppure lasciare asciugare bene lasciando lo sportello semiaperto.

- **PULIZIA DEL TUBO DI ARRIVO DELL'ACQUA (1 VOLTA AL MESE)**

Rimuovere il tubo d'arrivo dell'acqua svitandolo.

Togliere gli eventuali depositi di calcare all'interno (utilizzando un oggetto sottile e appuntito come uno spiedino o un ferro da maglia).

- **PULIZIA DEL GENERATORE DI VAPORE (1 VOLTA AL MESE)**

Versare 1/2 bicchiere di aceto o alcol bianco sul generatore.

Lasciare agire per alcuni minuti, pulire e sciacquare con acqua.

Non utilizzare spugne o polveri abrasive, o disincrostanti per caffettiere.

- **PULIZIA DEL CANALETTO DI SCOLO**

Smontare il canaletto tirandolo verso l'alto, asciugarlo e ripristinarlo grazie alle tre tacche apposite.



Attenzione
*La pulizia del forno non deve essere
effettuata con un pulitore a vapore.*

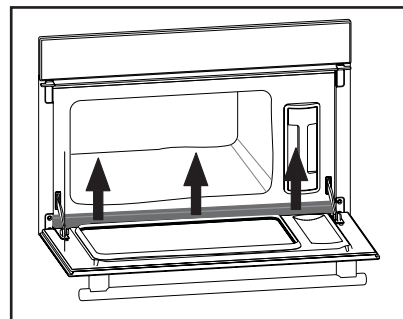

7 / IN CASO DI ANOMALIE DI FUNZIONAMENTO**IT**

Se avete un dubbio sul buon funzionamento del vostro forno, ciò non comporta necessariamente la presenza di un guasto. *In ogni caso, controllare i seguenti punti:*

CI SI ACCORGE CHE...	LE CAUSE POSSIBILI	CHE COSA OCCORRE FARE?
<i>Il display non si accende.</i>	<ul style="list-style-type: none"> - Difetto di alimentazione del forno. - Scheda elettronica guasta. 	<ul style="list-style-type: none"> - Verificare l'alimentazione (fusibile del vostro impianto elettrico). - Rivolgersi al Servizio post vendita.
<i>C'è una perdita di acqua o di vapore dallo sportello durante la cottura</i>	<ul style="list-style-type: none"> - La porta è chiusa male. - La guarnizione della porta è difettosa. 	<ul style="list-style-type: none"> - Rivolgersi al Servizio post vendita.
<i>La lampadina del vostro forno non funziona più.</i>	<ul style="list-style-type: none"> - La lampadina non funziona. - Il forno non è collegato o il fusibile non funziona. 	<ul style="list-style-type: none"> - Cambiare la lampadina. - Collegare il forno o sostituire il fusibile.

⚠ Attenzione

- Le riparazioni sull'apparecchio devono essere effettuate esclusivamente da professionisti. Le riparazioni non effettuate in conformità alle istruzioni possono provocare pericoli per l'utente.

🗉 Consiglio

Tuttavia, se il vostro intervento non è sufficiente contattate immediatamente il servizio post vendita.

IT 7 / IN CASO DI ANOMALIE DI FUNZIONAMENTO**⚠ Attenzione**

- Scollegare il forno prima di intervenire sulla lampadina onde evitare rischi di folgorazione, e lasciare raffreddare l'apparecchio se necessario.

📌 Consiglio

Per svitare la protezione della lampadina e la lampadina stessa, utilizzare un guanto di gomma.

• SOSTITUZIONE DELLA

La lampadina si trova in fondo a destra all'interno del forno.

- Scollegare il forno dall'alimentazione elettrica prima di qualsiasi intervento sulla lampadina, in modo da evitare rischi di folgorazione.
- Girare il coperchietto verso sinistra per un quarto di giro.
- Svitare la lampadina nello stesso senso.

Caratteristiche della lampadina:

- 15 W - 220 -240 V
- 300°C - zoccolo E 14

- Cambiare la lampadina, poi rimontare il coperchietto prestando attenzione al corretto posizionamento delle guarnizioni.
- Ricollegare il forno.

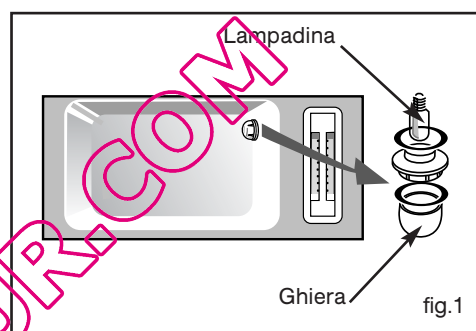

8 / SERVIZIO POST VENDITA**IT****• INTERVENTI**

Gli eventuali interventi sull'apparecchio devono essere effettuati da un professionista qualificato depositario del marchio. Al momento della chiamata, riportare i riferimenti dell'apparecchio (modello, tipo, numero di matricola). Queste informazioni sono riportate sulla targhetta segnaletica (fig.1).

PEZZI ORIGINALI

In sede d'intervento di manutenzione, richiedere l'utilizzo esclusivo di pezzi staccati originali certificati.

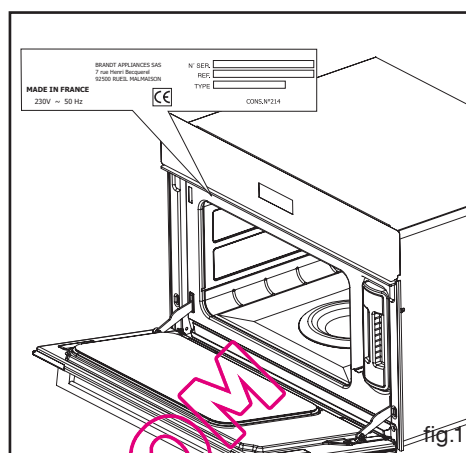

De Dietrich

- FR** 02 *Geachte Klant,*
- DA** 25 *U hebt net een oven van **DE DIETRICH** aangekocht, wij willen u hier graag voor bedanken.*
- DE** 48 *Onze onderzoeksteams hebben voor u deze nieuwe generatie apparaten ontworpen die uitzonderlijk is door de kwaliteit, de vormgeving, de functies en de technologische vooruitgang. Hierdoor zijn het unieke producten die getuigen van onze knowhow.*
- EN** 71 *Uw nieuwe oven **DE DIETRICH** past harmonieus in uw keuken en combineert optimale kookprestaties en gebruiksgemak. Wij wilden u een voortreffelijk product bieden.*
- ES** 94 *Uw nieuwe oven **DE DIETRICH** past harmonieus in uw keuken en combineert optimale kookprestaties en gebruiksgemak. Wij wilden u een voortreffelijk product bieden.*
- IT** 117 *In het gamma van producten **DE DIETRICH** vindt u ook een ruime keuze aan fornuizen, kookplaten, afzuigkappen, vaatwassers en koelkasten die allemaal kunnen worden ingebouwd en harmonisch met uw nieuwe oven van **DE DIETRICH** kunnen worden gecombineerd.*
- NL** 140 *Uiteraard streven wij ernaar zo goed mogelijk aan uw wensen ten aanzien van onze producten te voldoen. Daarom staat onze klantenservice voor u klaar en luistert naar u om al uw vragen te beantwoorden of uw suggesties te noteren (gegevens achter in dit boekje).*
- PT** 163 *Uiteraard streven wij ernaar zo goed mogelijk aan uw wensen ten aanzien van onze producten te voldoen. Daarom staat onze klantenservice voor u klaar en luistert naar u om al uw vragen te beantwoorden of uw suggesties te noteren (gegevens achter in dit boekje).*

En bezoek ook onze website:

www.dedietrich-electromanager.com waar u de laatste nieuwigheden en alle nodige en bijkomende informatie vindt.

DE DIETRICH

De nieuwe waardeobjecten

www.dedietrich-electromanager.com

Uit een voortdurend streven naar het verbeteren van onze producten, behouden we ons het recht voor om wijzigingen aan te brengen aan de technische, functionele of esthetische eigenschappen ervan, om de technische evolutie op de voet te volgen.



Belangrijk:

Alvorens het apparaat in gebruik te nemen vragen wij u eerst deze installatie- en gebruikshandleiding aandachtig te lezen om u snel met de werking vertrouwd te maken.

INHOUD**NL**

1 / BESTEMD VOOR DE GEBRUIKER	
• Stomen _____	142
• Veiligheidsaanwijzingen _____	143
• Respect voor hetmilieu _____	144
2 / INSTALLATIE VAN HET APPARAAT	
• Keuze van de plaats _____	145
• Inbouw _____	145
• Elektrische aansluiting _____	146
3 / BESCHRIJVING VAN HET APPARAAT	
• Werkingsprincipe _____	147
• Voorstelling van de oven _____	147
• Accessoires _____	148
• Voorstelling van de programmaschakelaar _____	149
4 / GEBRUIK VAN HET APPARAAT	
• Instellen van de tijd _____	150
• Voorgeprogrammeerde baktijden voor de verschillende functies _____	150
• Onmiddellijk stomen _____	151
• De oven stoppen tijdens het bakken _____	152
• Aan het einde van de kooktijd _____	152
• Waterbeheer _____	152
• Uitgesteld bakken _____	153
• Gebruik van de functie schakelklok _____	154
• Vergrendeling van de bediening (kinderbeveiliging) _____	154
• Waakstand van de display _____	155
5 / BESCHRIJVING VAN DE FUNCTIES EN TABEL MET BAKTIJDEN _____	156
• Tabel met baktijden van de oven _____	157-158
6 / PERIODIEK ONDERHOUD VAN HET APPARAAT	
• Reiniging van de buitenkant _____	159
• Reiniging van de binnenzijde _____	159
• Reiniging van de waterbuis _____	159
• Reiniging van de stoomgenerator _____	159
• Reiniging van de afvoergoot _____	159
7 / BIJ PROBLEMEN _____	160
• Vervanging van de ovenlamp _____	161
8 / SERVICEDIENST	
• Ingrepen _____	162

NL 1 / BESTEMD VOOR DE GEBRUIKER**• STOMEN****Algemeen**

Stomen heeft talloze voordelen als u zich aan de regels houdt. Met deze gezonde en natuurlijke kookwijze behouden gerechten hun lekkere smaak. Een fijne of gekruide saus vormt het extraatje dat het verschil maakt.

Er komen geen geuren vrij. U hoeft geen kruiden of specerijen in het kookwater te doen. U kan wel vis lekker doen geuren, door hem op een bedje van algen te leggen. Hetzelfde kan u doen met gevogelte op een bosje rozemarijn of dragon.

Vlees, vis en groenten worden gelijktijdig gekookt.

Deegwaren, rijst en puree worden zachtjes opgewarmd, zonder het risico dat ze gaan plakken of uitdrogen.

Vergemakkelijkt de bereiding van crèmes, flans, rijsttaarten... afgedekt met aluminiumfolie, het condenswater verzwakt ze niet.

U hoeft vooraf geen zout toe te voegen, zelfs niet in het kookwater.

Om een stuk vlees er mooier te doen uitzien, laat u het snel aan alle kanten bruinen in de pan, met hete boter.

Vergeleken met koken met water heeft stomen niets dan voordelen:

Het gaat snel: het koken begint onmiddellijk, terwijl in een pot water de kooktijd van de gerechten pas begint te lopen zodra het kookpunt is bereikt.

Het is goed voor de lijn: de (in water oplosbare) vitaminen en minerale zouten gaan niet verloren, aangezien ze amper oplossen in het gecondenseerde vocht dat de gerechten bedekt.

Bovendien worden bij het koken geen vetten gebruikt.

De stoom houdt de smaak van de gerechten in stand. Stomen voegt geen geur of smaak toe van grillen of bakken. Geur en smaak verminderen ook niet, aangezien de gerechten niet worden aangelengd in water.

Keerzijde van de medaille: het heeft geen zin op deze manier vis te koken die niet meer vers is, of groenten die al een week in de koelkast liggen: Dat draait zeker uit op een ramp!

De stoom brengt geen smaken of geuren oven; u kan dus gerust tijd winnen door bijvoorbeeld een stuk vis en een dessert zij aan zij klaar te maken. Zorg er wel voor dat ze mekaar niet raken.

Stomen is ook geschikt om gerechten te blancheren, op te warmen of warm te houden, in het bijzonder sausen.

Laat het vlees zoals gevogelte, kalfsvlees, varkensvlees eerst wat aanbraden in de pan, opdat ze een smakelijk goudkleurig kleurtje aannemen. Vervolgens kan u ze stomen.

Wanneer u de voedingsmiddelen in stukken snijdt, koken ze sneller en homogener dan wanneer ze nog heel zijn.

1 / BESTEMD VOOR DE GEBRUIKER**NL****Belangrijk**

Bewaar deze gebruiksaanwijzing in de nabijheid van het apparaat. Indien het apparaat aan een ander persoon wordt verkocht of gegeven, dient u de gebruiksaanwijzing hierbij niet te vergeten. Wij vragen u kennis te nemen van de aanwijzingen alvorens het apparaat te installeren en te gebruiken. Zij zijn voor uw veiligheid en die van anderen opgesteld.

- **VEILIGHEIDSAANWIJZINGEN**

– Dit apparaat is bestemd voor huishoudelijk gebruik. Deze oven is uitsluitend ontworpen voor het bakken van voedingsmiddelen. Deze oven bevat geen enkel bestanddeel op basis van asbest.

– Dit apparaat is niet bestemd voor gebruik door personen (kinderen inbegrepen) waarvan de lichamelijke, sensorische of mentale capaciteiten beperkt zijn, of personen zonder ervaring of kennis, behalve onder toezicht van een persoon die instaat voor hun veiligheid of voorafgaande instructies over het gebruik van het apparaat.

– Pak het apparaat onmiddellijk bij ontvangst uit of laat het uitpakken. Controleer de algemene staat. Schrijf eventueel voorbehoud op de leveringsbon waarvan u een exemplaar behoudt.

– Het apparaat is bestemd voor normaal huishoudelijk gebruik. Niet gebruiken voor commerciële of industriële doelen of andere doeleinden dan waarvoor het is ontworpen.

– De technische gegevens van het apparaat niet wijzigen of proberen te wijzigen. Dit kan gevaarlijk zijn.

– Houd kinderen uit de buurt van het apparaat wanneer het in werking is. Zo kunnen ze zich niet verbranden aan een omvallende schaal.

– Gebruik nooit het handvat van de deur om het apparaat naar u toe te trekken.

– Let erop dat de ovendeur altijd goed gesloten is. Alleen dan sluit de afdichting de oven volledig af.

– Tijdens het gebruik wordt het apparaat warm. Raak nooit de verwarmingselementen binnen in de oven aan. U kunt zo ernstige brandwonden oplopen.

– Gebruik ovenwanten om de gerechten in of uit de oven te doen.

– Na het bakken mogen de pannen nooit met de blote handen vastgenomen worden.

– Plaats op de open ovendeur geen zware voorwerpen en zorg ervoor dat een kind niet op de deur kan klauteren of erop gaat zitten.

– Zet de oven altijd uit alvorens een reiniging aan de binnenzijde van de oven uit te voeren.

– Een intensief en langdurig gebruik van het apparaat kan een bijkomende verluchting van de ruimte vergen. Open hiervoor het raam of verhoog het vermogen van de mechanische ventilatie.

– Naast de accessoires geleverd met de oven, gebruikt u alleen schotels die bestand zijn tegen hoge temperaturen (volg de instructies van de fabrikant).

– Na gebruik van de oven, controleer of alle bedieningen uit staan.

– Gebruik nooit stoom- of hogedruk-apparaten voor het reinigen van de oven (eisen met betrekking tot de elektrische veiligheid).

NL 1 / BESTEMD VOOR DE GEBRUIKER

• **RESPECT VOOR HET MILIEU**

– Het verpakkingsmateriaal van dit apparaat is recycleerbaar. Doe mee aan de recycling en draag bij tot de bescherming van het milieu door dit materiaal in de hiervoor bestemde gemeentecontainers te deponeren.

– Uw apparaat bevat tevens vele recycleerbare materialen. Daarom is het voorzien van dit logo wat aangeeft dat de gebruikte apparaten van ander afval dienen te worden gescheiden. De recycling van de apparaten die door uw fabrikant wordt georganiseerd wordt op deze manier onder de beste omstandigheden uitgevoerd, overeenkomstig de Europese richtlijn 2002/96/CE betreffende elektrisch en elektronisch afval. Informeer bij uw gemeente of bij uw verkoper naar de dichtstbijzijnde inzamelplaats voor uw oude apparaten.



– Wij danken u voor uw bijdrage aan de bescherming van het milieu.



Let op

De installatie dient door erkende installateurs en vaklieden te geschieden.

Dit apparaat is conform de volgende Europese richtlijnen:

- Laagspanningsrichtlijn 73/23/EEG gewijzigd door de richtlijn 93/68/EEG voor het aanbrengen van de CE-markering.

- Richtlijn betreffende elektromagnetische compatibiliteit 89/336/EEG gewijzigd door de richtlijn 93/68/EEG voor het aanbrengen van de CE-markering.

- CE-voorschrift nr. 1935/2004 betreffende materialen en voorwerpen bestemd voor gebruik met voedingsmiddelen.

QUELFOUN.COM

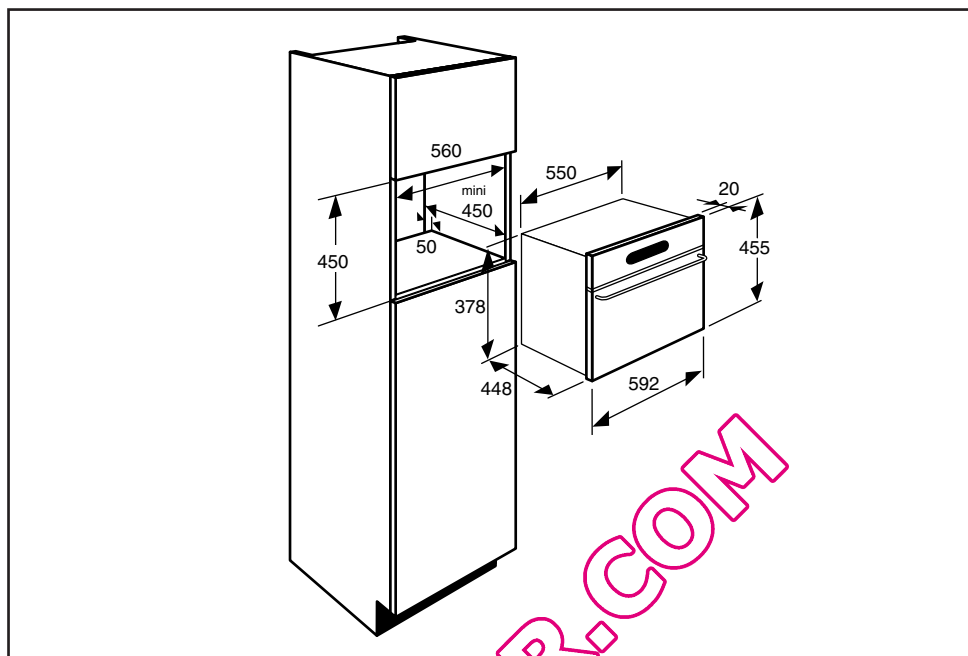
2 / INSTALLATIE VAN HET APPARAAT**NL****• KEUZE VAN DE PLAATS**

De schema's hierboven bepalen de zijkanen van een meubel waarin uw oven ingebouwd kan worden.

De oven kan naar keuze onder een werkblad of een kolommeubel (open of gesloten) met de juiste afmetingen voor de inbouw van de oven worden geïnstalleerd.

- Voor meer stabiliteit schroeft u de oven vast met 2 schroeven in de schroefgaten die in de zijwand van het meubel zitten.

• INBOUW

Werkwijze:

- 1) Maak een opening met een diameter van 2 mm in de wand van het meubel om te vermijden dat het hout gaat barsten.
- 2) Bevestig de oven met de 2 schroeven.

**Advies**

Voor een installatie overeenkomstig de wettelijke richtlijnen raden wij u aan een beroep te doen op een erkend elektrotechnicus.

**Let op**

Onze aansprakelijkheid vervalt bij een ongeval ten gevolge van een afwezige of foute aarding.

Indien door de elektrische installatie van uw woning een wijziging moet worden aangebracht voor de aansluiting van uw apparaat, dient u een beroep te doen op een erkend vakman.

Indien de oven een willekeurig probleem vertoont trek dan de stekker uit het stopcontact of verwijder de zekering die overeenkomt met de aansluitingskabel van de magnetron.

NL 2 / INSTALLATIE VAN HET APPARAAT

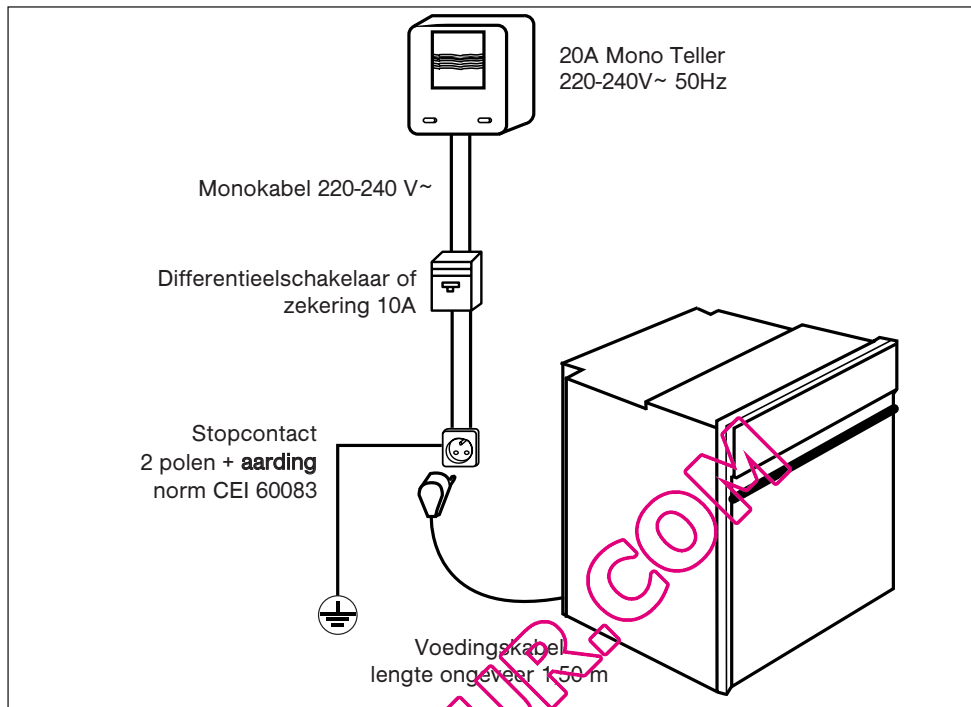

• ELEKTRISCHE AANSLUITING

De elektrische veiligheid dient te worden verzekerd door een goede inbouw. De stekker uit het contact halen bij inbouw of onderhoud van het apparaat, de zekeringen afsluiten of verwijderen.

De elektrische aansluiting dient te worden uitgevoerd voordat het apparaat in het meubel wordt geplaatst.

Controleer of:

- het vermogen van de installatie voldoende is,
- de voedingskabels in goede staat zijn
- de diameter van de kabels overeenkomstig de installatieregels is.

Uw oven moet aangesloten worden met een voedingskabel (genormaliseerd) met 3 geleiders van 1,5mm² (1f + 1N + aarding) die verbonden worden met het netwerk 220-240V~ monofase via een stopcontact 1f + 1 neutraal + aarding volgens IEC 60083 of

een omnipolaire schakelaar of overeenkomstig de installatieregels.



Let op

De beschermingsdraad (groen-geel) is verbonden met de aansluitklem  van het apparaat en moet worden verbonden met de aarding van de installatie.

Indien u kiest voor een aansluiting op een stopcontact, dient u ervoor te zorgen dat het stopcontact ook na de aansluiting gemakkelijk bereikbaar blijft.

De zekering van uw installatie moet 10 ampère zijn.

Indien de voedingskabel is beschadigd, moet deze veiligheidshalve door de fabrikant of door de servicedienst worden vervangen, om gevaarlijke situaties te vermijden.

3 / BESCHRIJVING VAN HET APPARAAT**NL****• WERKINGSPRINCIPE**

Het water van het reservoir komt langs een buis in de ovenruimte terecht. Het wordt dan omgezet in stoom door contact met een heet oppervlak dat zich beneden in de ruimte bevindt:

dit is de stoomgenerator.

U hoeft geen extra water in de kookschotel te doen. Om perfect te kunnen koken met stoom, wordt bij uw oven kookgerei geleverd dat daarvoor speciaal ontworpen is.

⚠ Let op
*Vul vooraf **ALTIJD** het waterreservoir tot het maximumpeil. Duw het reservoir **HELEMAAL TERUG** in de behuizing, tot u voelt dat het **VOORBIJ EEN INKEPING** komt.*

⚠ Let op
Tijdens het koken wordt de oven heet. Er ontsnapt hete stoom wanneer u de ovendeur opent. Houd kinderen op een afstand.

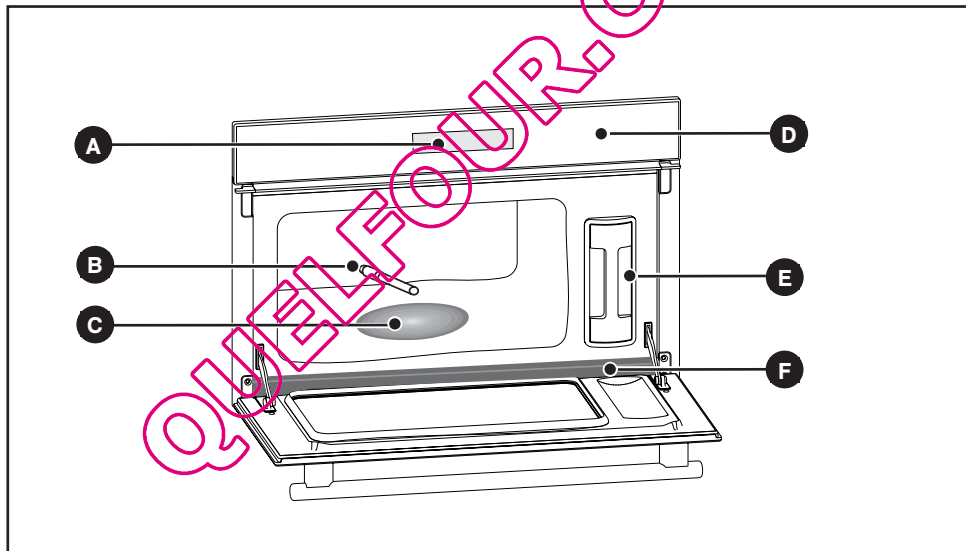
• VOORSTELLING VAN DE OVEN

- | | |
|-------------------------|---------------------------|
| A Display | D Bedieningspaneel |
| B Waterbuis | E Reservoir |
| C Stoomgenerator | F Afvoergoot |

NL 3 / BESCHRIJVING VAN HET APPARAAT

• ACCESSOIRES

• **Schaal etenswaren (fig.1)**

Roestvrij stalen schotel met gaatjes, waardoor de gerechten niet in aanraking komen met het condensatiewater.

• **Condensschotel (fig.2)**

Roestvrij stalen schotel voor opvang van het condensatiewater.



Advies

Voor het bakken, plaats de schotel fig.1 op de schotel fig.2 in de andere richting, zodat ze niet in elkaar passen (zie schema hiernaast).

Voor het opbergen, plaats de schotel fig.1 op de schotel fig.2 in dezelfde richting, zodat ze in elkaar passen.

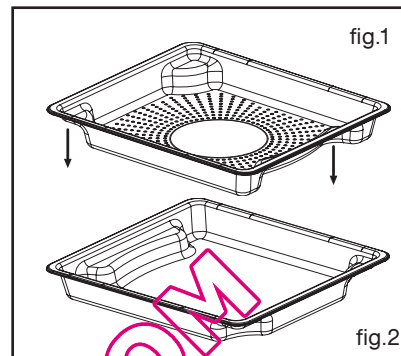

• **Rooster (fig.3)**

Verwijderbaar ovenrooster van roestvrij staal moet altijd worden aangebracht.



Advies

De schotels en het rooster mogen in de vaatwasser.

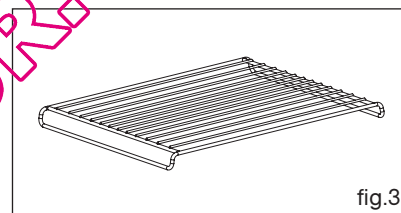

• **Uitneembaar reservoir (fig.4)**

Reservoir waarmee uw oven zelfstandig van water kan worden voorzien.

Het heeft een inhoud van ongeveer 1 liter (maximumpeil).



Advies

De schotels en het rooster mogen in de vaatwasser.

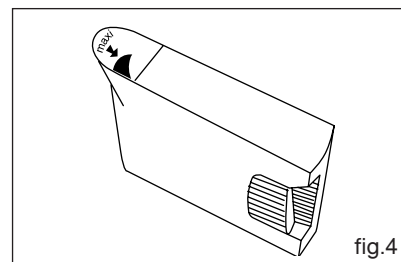

Let op

Het gebruik van gedemineraliseerd water is verboden (niet voor voeding).

3 / BESCHRIJVING VAN HET APPARAAT

NL

• VOORSTELLING VAN DE PROGRAMMASCHAKELAAR

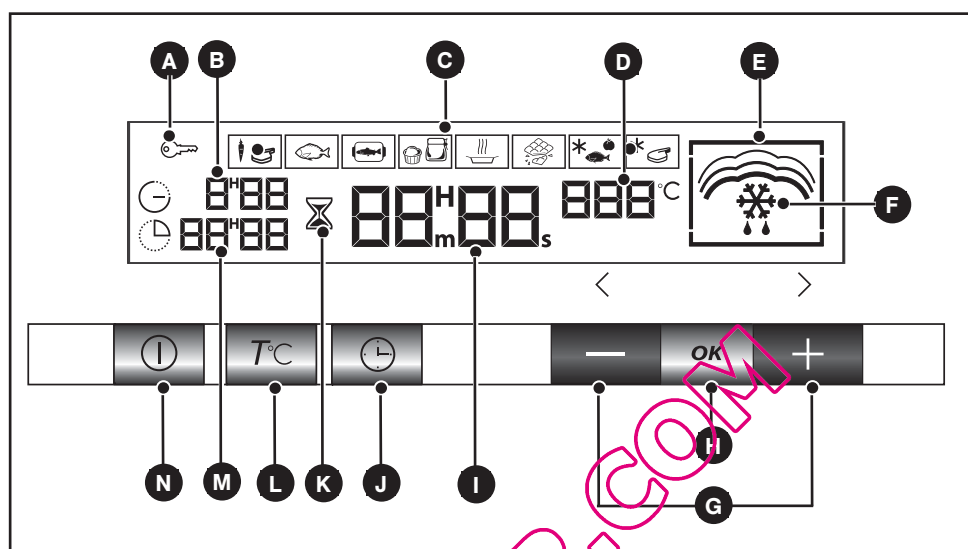

- A** Indicator vergrendeling van de toetsen (kinderbeveiliging).
- B** Indicator bakduur
- C** Weergave van de bakwijzen
- D** Weergave van de oventemperatuur
- E** Indicator probleem in watercircuit
- F** Indicator van de gekozen bakwijze
- G** Regeltoetsen
- H** Toetsen bevestiging regelingen
- I** Weergave van de klok of van de schakelklok
- J** Instelling van bakduur/eindtijd van het bakken en tijd instellen
- K** Indicator schakelklok
- L** Instellen van temperatuur
- M** Einde baktijd display
- N** Start/Stop

NL 4 / GEBRUIK VAN HET APPARAAT

• Instellen van de tijd

- Bij de eerste inschakeling van de oven

Het display knippert op 12:00 (fig.1).

Stel de tijd in met de toetsen + of - (houd de toetsen ingedrukt als u de cijfers sneller wilt laten gaan) (fig.2).

Bijvoorbeeld: 12U30.

Druk op de toets **OK** om te bevestigen.
De weergave knippert niet meer

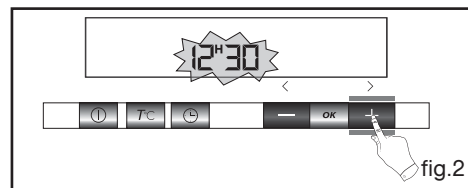
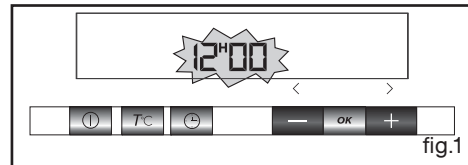

• Instellen van de tijd

- De tijd juist instellen

Druk enkele seconden op de toets \odot tot de display begint te knipperen (fig.1), daarna loslaten.







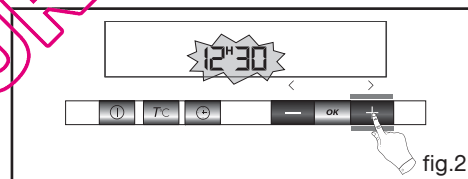
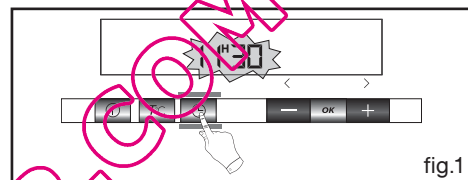

Een reeks van pieptonen geeft aan dat de instelling mogelijk is.

Pas de instelling van de tijd aan met de toetsen + en - (fig.2).

Druk op de toets **OK** om te bevestigen.



• VOORGEPROGRAMMEERDE BAKTIJDEN VOOR DE VERSCHILLENDE FUNCTIES

Baktijd Temperatuur °C	Tijd voorgeprogrammeerd	Minimum insteltijd	Maximum insteltijd
 100	25 min.	5 min.	1 uur
 85	15 min.	5 min.	1 uur
 75	15 min.	5 min.	1 uur
 90	20 min.	5 min.	1 uur
 95	30 min.	5 min.	1 uur
 80	15 min.	5 min.	1 uur
 55	30 min.	5 min.	1 uur
 60	30 min.	5 min.	1 uur

4 / GEBRUIK VAN HET APPARAAT**NL****• ONMIDDELIJK STOMEN OP 100°C**

UW OVEN HEEFT 8 STOOMFUNCTIES

**Let op**

In elk geval de oven nooit laten werken zonder water in het reservoir.

Druk eenmaal op de toets ① om de functie



te selecteren (fig.1).

Druk een tweede maal op de toets **OK** om de baktijd te regelen.

INSTELLEN VAN DE KOOKTIJD:

- 0:25 knippert (fig.2).

- Stel de temperatuur in door te drukken op de toetsen + of -.

Bijvoorbeeld: 30 minuten

INSTELLEN VAN DE TEMPERatuur ALLEEN MET DE

FUNCTIE :

- Druk op de toets **T°C**, het symbool $^{\circ}\text{C}$ knippert (fig.3).

- Druk op de toets - om de temperatuur te regelen.

Bijvoorbeeld: 90°C

- Zorg ervoor dat de deur van de oven goed dicht is.

Bevestig uw keuze door te drukken op de toets **OK**.

Uw oven start en begint de seconden af te tellen.

Indien nodig, stopt het bakken door gedurende 1 seconde te drukken op ①.

**Advies**

Laat de ovendeur tijdens het koken dicht, om de kookresultaten niet te beïnvloeden.

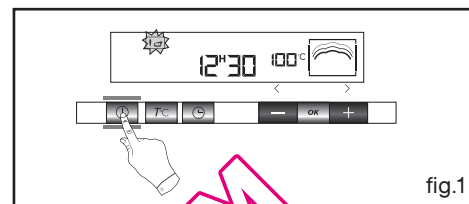

fig.1

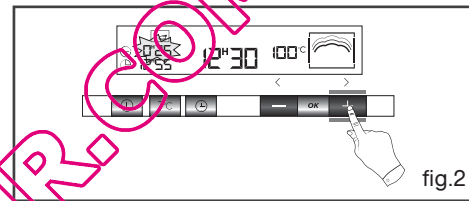

fig.2

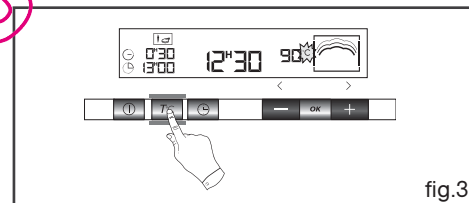

fig.3

NL 4 / GEBRUIK VAN HET APPARAAT

• DE OVEN STOPPEN TIJDENS HET BAKKEN

U kan op elk moment de oven stoppen door de toets ① ongeveer 1 seconde ingedrukt te houden.

Als er zich nog geen stoom heeft ontwikkeld (ongeveer 1 minuut), stopt de oven onmiddellijk en verdwijnt de tijd.

Als er zich al stoom heeft ontwikkeld, duurt het nog 3 minuten. De stoom wordt afgevoerd voordat de ovendeur geopend wordt.

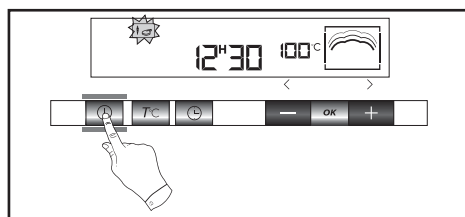

• AAN HET EINDE VAN DE KOOKTIJD

Verschijnt 0m00s. Verdwijnen van de animatie. Er weerklinkt 3 minuten lang een onderbroken pieptoon.

Om de bieptoon te stoppen, drukt u op de toets ① of opent u de deur.



Let op

Maak ALTIJD het reservoir leeg.

• WATERBEHEER

Bij problemen verbonden met het watercircuit tijdens het bakken, knippert het symbool  en is een pieptoon hoorbaar (fig.1).

Dit probleem treedt met name op:

- wanneer het reservoir leeg is.
- wanneer het reservoir slecht is aangebracht.

Nadat u beide punten heeft gecontroleerd, wordt het koken automatisch hervat nadat de ovendeur gesloten is.



4 / GEBRUIK VAN HET APPARAAT

NL

• **UITGESTELD BAKKEN**• **Uitgesteld bakken met gekozen eindtijd**

Het uitgesteld bakken is mogelijk in alle gevallen behalve voor de ontthooifuncties:

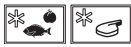

- Ga te werk zoals voor het onmiddellijk bakken en na de bakduur,
- Drukt u op de toets "Einde bakduur" (⌚), de eindtijd van de bakcyclus verschijnt op het display en knippert, alsmede het symbool. U kunt de eindtijd nu instellen. Bijvoorbeeld: Het is 12u30 (fig.1).

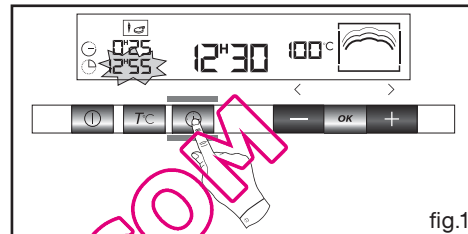

fig.1

U heeft een kooktijd ingesteld van 25 min. Het aangegeven einde van de kooktijd is 12u55.

- U kunt nu de gewenste eindtijd van de bakcyclus instellen met de toetsen + of -.
- Bijvoorbeeld: Einde kooktijd 14u00 (fig.2)
- Bevestig met de toets "Einde baktijd" (⌚).

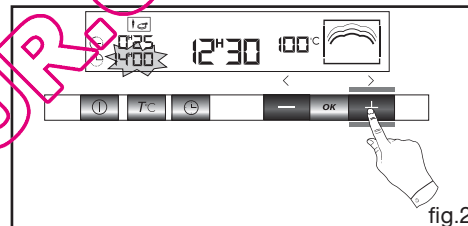

fig.2

Wanneer het einde van de uitgestelde kooktijd is ingesteld, zal de tijd weer verschijnen in het display.

De starttijd is nu uitgesteld zodat het koken klaar is om 14u.

Wanneer het bakken klaar is hoort u enkele minuten lang een reeks pieptonen. De pieptonen stoppen als u gedurende een seconde drukt op de toets (⌚).

**Tip:**

U kunt op ieder moment de eindtijd wijzigen of inzien door op de knop (⌚) te drukken.

Druk op de toets START/STOP om uw programmering te annuleren.

NL 4 / GEBRUIK VAN HET APPARAAT

• GEBRUIK VAN DE FUNCTIE SCHAKELKLOK

- De programmaschakelaar van uw oven kan als onafhankelijke schakelklok worden gebruikt zodat u een tijd kunt aftellen zonder de oven te laten werken.

Bij het gebruik van de schakelklok wordt op de display de tijdweergave vervangen door weergave van de schakelklok.

- Druk 3 keer op de toets  (fig.1).

Het symbool 0m00s knippert.

- Stel de gewenste tijd in door op de toetsen + of - te drukken (fig.2) (max. 59 minuten 50 seconden).

- Druk op de toets **OK** om te bevestigen.

Het display stopt met knipperen na een paar seconden en de schakelklok begint te lopen en telt de tijd in seconden af.

Als deze duur is afgelopen hoort u een reeks pieptonen van de schakelklok om u te waarschuwen.

U stopt de pieptonen door op een willekeurige toets te drukken.





Let op

Het is mogelijk de programmering van de schakelklok op elk moment te wijzigen of te annuleren; om te annuleren, stel de tijd in op 0:00 en druk op START/STOP.

• VERGREDELING VAN DE BEDIENING (KINDERBEVEILIGING) OVENSTILSTAND

U kunt de toegang tot de bediening van de oven verbieden door, als volgt te werk te gaan:

Als de oven uit staat, druk op de toets  gedurende enkele seconden, er verschijnt dan een "sleutel" in het scherm -> de toegang tot de bediening van uw oven is geblokkeerd.

Om deze te deblokken drukt u een paar seconden lang op de toets .

U heeft weer toegang tot de bediening van uw oven.



Let op

U kunt de oven niet vergrendelen wanneer u een bakcyclus hebt geprogrammeerd.

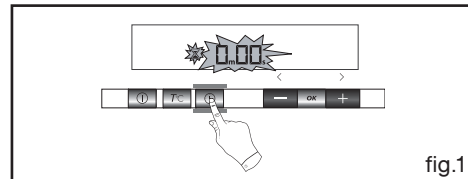

fig.1

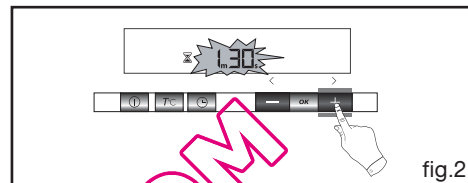

fig.2

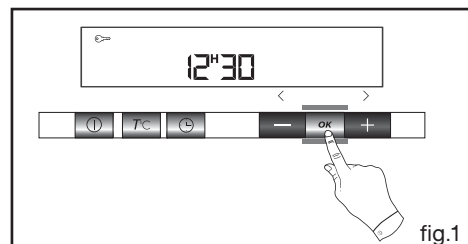

fig.1

4 / GEBRUIK VAN HET APPARAAT**NL****• WAAKSTAND VAN DE DISPLAY**

- Om het energieverbruik van uw oven te beperken als deze niet in gebruik is, kan u het display in de WAAKSTAND zetten.

Volg daarvoor de volgende procedure:

ACTIVERING VAN DE WAAKSTAND:

- Uw oven moet in modus tijdweergave staan.
- Gelijktijdig op de + / - toetsen drukken gedurende 5 seconden (fig.1).
- Uw display geeft "Lcd off" weer (fig.2).
- De toetsen loslaten.
- 30 seconden later gaat uw display uit.



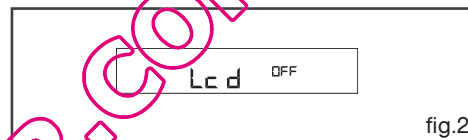
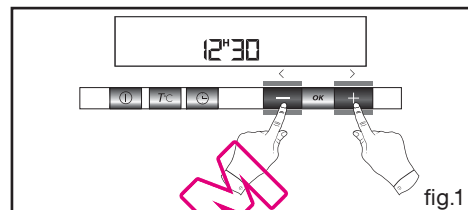



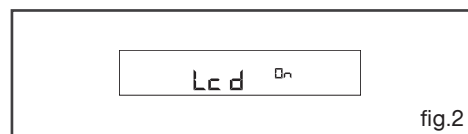
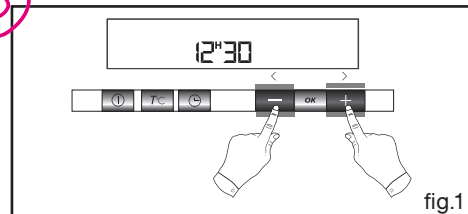

Uw oven staat nu in de waakstand, hij gaat automatisch uit na 30 seconden en zal in de stand tijdweergave staan.

**DEACTIVERING WAAKSTAND:**

- Uw oven moet in modus tijdweergave staan.
- Gelijktijdig op de + / - toetsen drukken gedurende 5 seconden (fig.1).
- Uw display geeft "Lcd on" weer (fig.2).
- De toetsen loslaten.
- Uw oven staat niet meer in de WAAKSTAND, uw display blijft voortdurend aan.



NL 5 / BESCHRIJVING VAN DE FUNCTIES

FUNCTIES Temperatuur °C	BAKKEN	VOORBEELDEN VAN BEREIDING
 100	Meest gebruikte bereiding door stomen	Groenten en vlees
 85	Voor de bereiding van delicate etenswaren	Hele en kwetsbare vis (forel)
 75	Het vruchtvlees blijft smakelijk, het collageen verschijnt niet	Bereiding van kwetsbare vis (filets van sardientjes, poon)
 90	Voor de bereiding van delicate etenswaren, fruit, compotes	Eieren; gevulde tomaten zonder uitzakken. Kaasgebakjes, pudding...
 95		Paté, lever van gevogelte. Voorverwarming kant-en-klare gerechten
 80	Zachtjes opwarmen	Gesmolten chocola, boter. Lauwwarme vruchten voor onmiddellijke consumptie
 55	Zachtjes ontdooien zonder koken	Ontdooien van visfilet vóór het paneren. Rode vruchten die koud moeten blijven (voor taarten en sauzen)
 60		Ontdooien van vlees vóór het grillen (bijv: worstjes)

5 / BAKWIJZEN VAN DE OVEN

NL

ETENSWAREN Ongeacht de hoeveelheid		TIJDEN	°C	BEREIDING	
GROENTEN	Artisjokken (kleine)	40 tot 45 min	100	omgekeerd in de schotel gelegd	
	Asperges	35- 40 min	100	voor de punten, de tijd verkorten	
	Broccoli	18 min	100	in bosjes	• Deze tijden hangen af van de aard, de dikte en de versheid van de groenten. Volg de aanwijzingen in de kolom «bereidingen».
	Wortelen	20 tot 22 min	100	in schijfjes	
	Knolselderie	25 tot 30 min	100	in sneetjes	
	Pompoen	15 tot 20 min	100	in blokjes	
	Champignons	15 min	100	in plakjes	
	Kolen	30 tot 35 min 22 min 30 tot 35 min	100	Spruitjes Bloemen in kleine bosjes Groen in schijfjes	• De kooktijd blijft hetzelfde voor elke hoeveelheid. <i>Bijvoorbeeld:</i> 1 of 4 artisjokken zelfde kooktijd .
	Courgettes	10 tot 15 min	100	in schijfjes	
	Chinese artisjokken	20 min	100		
	Spinazie	20 min 35 min	100	(vers) roeren tijdens het koken (diepgevroren)	
	Witlof	30 min	100	binnenste verwijderd en gesneden in 2 in de lengte	• Om de bkgraad te controleren, prik in het dikste deel van de groente; als hij gaar is, zal u geen weerstand voelen.
	Venkel	22 min	100	in 2 gesneden	
	Sperzie bonen	30 tot 35 min	100		
	Rapen	15 tot 20 min	100	in blokjes	
	Verse erwten	20 tot 25 min	100	/	
Prei	25 min	100	in 2 gesneden		
Aard appelen	25 min 40 tot 45 min	100	in schijfjes gesneden heel		
SCHALPDIEREN SCHAALDIEREN	Jakobs schelpen	10 tot 12 min	90	met aromaten	• Leg de schelpdieren op het rooster van de glazen schotel, voeg geurige kruiden toe.
	Mosselen/Aikruiken	20 tot 25 min	95	met aromaten	• Leg de schaaldieren op een bedje van algen.
	Krabben/ Noordzeekrabben	25 min	95	/	
	Kreeft	30 tot 35 min	95	volgens het gewicht	
	langoestines	12 tot 15 min	90	/	
VRUCHTEN CREMES	Appels/perziken/ peren	10 -15 min	90	heel, geschild	• Tijden afhankelijk van de rijpheid.
	Compote	25 min	95	vruchten in plakjes	
	Pudding	10 min	90	in ovenschaaltjes	

NL 5 / BAKWIJZEN VAN DE OVEN

ETENSWAREN Ongeacht de hoeveelheid		TIJDEN	°C	BEREIDING	OPMERKINGEN
VIS	Snoek	25 tot 30 min	85	hele (1 kg)	<ul style="list-style-type: none"> * Moten: schijfjes vis van 2 tot 3 cm dik (180/200 g) per persoon. Eis heel verse producten. Leg de vis in zijn geheel in de schotel, of op blaadjes laurier, venkel of andere geurige kruiden. Na afloop van de kooktijd verwijdert u het vel, dat heel gemakkelijk loskomt.
	Kabeljauw/Koolvis	13 tot 15 min	85	moten (180 g)*	
	Goudbrasem	20 tot 25 min.	85	hele (1 kg)	
	Gerookte schelvis	15 min	75	filets	
	Haring	20 min	85	hele (200g)	
	Koolvis (zwart en geel)	15 tot 20 min	85	moten (180 g)	
	Zeeduivel	15 min	80	volgens dikte	
	Makreel	20 min	85	hele (250g)	
	Wijting/Stokvis	15 min	75	filets	
	Rog	25 tot 30 min	80		
	Poon	15 min	80	hele (200g)	
	Poon/Tong	10 min	75	filets	
	Hondshaai	20 min	85	grote stukken (6 tot 10 cm lang)	
	Zalm	15 tot 20 min	85	moten (180/200 g)	
Tonijn	20 tot 25 min	100	moten (180/200 g)		
Hele forel (1kg)	20 tot 25 min	100	heel (200 g) 13 tot 15 min.		
VLEES	Rundvlees	15 tot 30 min	100	Gebraad 800 g.: 55 tot 60 min	<ul style="list-style-type: none"> Gril daarna in een andere schotel.
	Varkensvlees (varkenshaasje)	25 min	100	Kippenbouten: 35 tot 40 min	
	Gevogelte (borststuk) (Blinde vinken)	20 tot 25 min 25 min	100 95	Kalkoen braadstuk: 50 tot 60 min	
	Worsten	20 min	90	Morteauworst 400 g	
	Bloedworst	10 tot 15 min	90		
EIEREN	op basis van heel verse eieren bewaard op omgevingstemperatuur	7 min	100	<u>In de schaal</u> : rechtstreeks op het rooster geplaatst.	
		8 min	100	<u>Mollet</u> : rechtstreeks op het rooster geplaatst.	
		10 tot 12 min	100	<u>Hard</u>	
		5 tot 6 min	100	<u>Spiegelei</u> : gebroken in een aparte schotel op het rooster en bedekt met huishoudfolie.	
			90	<u>Cocotte</u> : zie gedetailleerde recepten	
RIJST, DEEGWAREN	Doe rechtstreeks in een schotel en giet er water of melk bij. De stoom volstaat immers niet om deze rijzende producten te verzadigen. Bedek de schotel met een aluminiumfolie, zodat de waterdruppeltjes er niet in vallen.				
	Rijstebrij	30 min.	100	100 g gewassen rijst-20 cl melk-2 eetlepels suiker	<ul style="list-style-type: none"> Met een vork losmaken aan het einde van de kooktijd.
	Gries	20 min.	100	200 gr (1/4 liter water)	

6 / ONDERHOUD EN REINIGING VAN HET APPARAAT**NL**

- **REINIGING VAN DE BUITENKANT**

Om het venstertje van de elektronische programmaschakelaar en de ovendeur te reinigen, gebruikt u een zachte doek bevochtigd met wat ruitenspray. Gebruik geen bijtende reinigingsproducten of harde metalen krabbers om de glazen ovendeur te reinigen. Dit kan het glas beschadigen en leiden tot glasbreuk.

Voor het onderhoud van het apparaat bieden wij u de Clearit-producten aan.



*De expertise van professionals
in dienst van particulieren*

Clearit biedt professionele producten en oplossingen voor het dagelijks onderhoud van uw elektrische apparaten en van uw keuken. Deze producten, alsmede accessoires, zijn te krijgen bij uw verkoper.

- **REINIGING VAN DE BINNENZIJD (NA ELKE BEREIDING)**

Laat de stoomgenerator afkoelen en veeg daarna de ruimte schoon met een droge doek, of laat de ruimte drogen met de ovendeur open.

- **REINIGING VAN DE WATERBUIS (1 KEER PER MAAND)**

Verwijder de waterbuis door hem los te schroeven.
Verwijder de eventuele kalkaanslag binnenin (met een fijn en puntig voorwerp zoals een fijne spies of een breinaald).

- **REINIGING VAN DE STOOMGENERATOR (1 KEER PER MAAND)**

Giet 1/2 glas witte alcoholazijn over de generator.
Laat enkele minuten inwerken, maak schoon en spoel met water.
Gebruik geen schuurpons of -poeder en geen ontkalkingsmiddel voor de koffiemachine.

- **REINIGING VAN DE AFVOERGOOT**

Trek deze goot naar boven, wrijf ze schoon en plaats ze terug in de drie daartoe bestemde gleuven.



Let op
De oven mag niet worden gereinigd met een stoomreiniger.

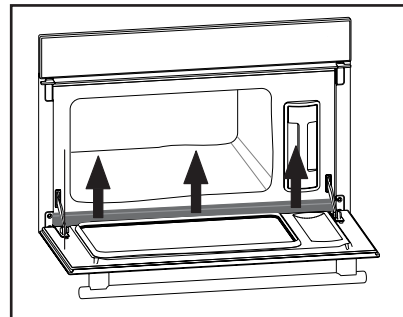

NL 7 / BIJ PROBLEMEN

U twijfelt over de goede werking van de oven. Dit betekent niet automatisch dat er een defect is. **Controleer in elk geval eerst de volgende punten:**

U MERKT DAT...	MOGELIJKE OORZAKEN	OPLOSSINGEN
Het display gaat niet aan	<ul style="list-style-type: none"> - De oven krijgt geen stroom. - Elektronische kaart buiten dienst. 	<ul style="list-style-type: none"> - Controleer de voeding (zekering van uw installatie). - Neem contact op met de servicedienst.
Water- of stoomlek ter hoogte van de deur tijdens het koken.	<ul style="list-style-type: none"> - De ovendeur is niet goed gesloten. - De deurpakking is defect. 	<ul style="list-style-type: none"> - Neem contact op met de servicedienst.
De ovenlamp doet het niet meer.	<ul style="list-style-type: none"> - De lamp is defect. - De oven is niet aangesloten of de zekering is defect. 	<ul style="list-style-type: none"> - Vervang de lamp. - Sluit de oven aan of vervang de zekering.

 **Let op**

- Reparaties aan het apparaat mogen alleen door professionals uitgevoerd worden. Reparaties die niet volgens de regels uitgevoerd worden, kunnen gevaarlijk zijn voor de gebruiker.

 **Advies**

Mocht u het probleem ondanks deze tips niet kunnen oplossen, neem dan contact op met de servicedienst.

7 / BIJ PROBLEMEN

NL

Let op

- *Trek altijd de stekker van de oven uit alvorens de ovenlamp te vervangen om elektrische schokken te vermijden. Laat indien nodig de oven afkoelen.*

Advies

- *Gebruik een rubberen handschoen voor het losschroeven van het vensterkapje en het lampje (praktisch).*

• VERVANGING VAN DE OVENLAMP

De ovenlamp bevindt zich rechts achter in de ovenruimte.

- Onderbreek de stroomtoevoer naar de oven alvorens de ovenlamp te vervangen om elektrische schokken te vermijden en laat de oven eerst afkoelen.
- Draai het vensterkapje een kwart slag naar links.
- Draai het lampje in dezelfde richting los.

Kenmerken van het lampje:

- 15 W - 220-240 V
- 300°C - fitting E 14

- Vervang de lamp en zet het vensterkapje terug, let erop dat de verbinding op de goede plaats komt.

- Herstel de stroomtoevoer.

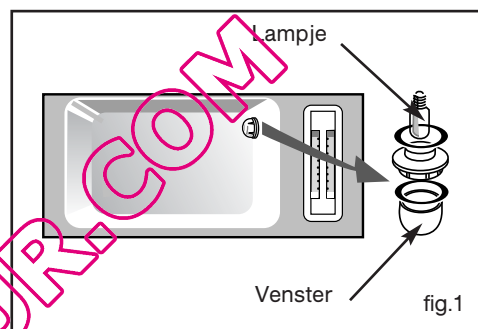

NL 8 / SERVICEDIENST

• **INGREPEN**

Eventuele ingrepen op het apparaat dienen door een gekwalificeerde alleenvertegenwoordiger van het merk te worden uitgevoerd. Vermeld de "Service" referentie van het apparaat (model, type, serienummer). Deze inlichtingen staan op het identificatieplaatje (Fig.1).

OORSPRONKELIJKE ONDERDELEN

Bij een onderhoudsingreep, dient u uitsluitend om oorspronkelijke onderdelen te vragen.

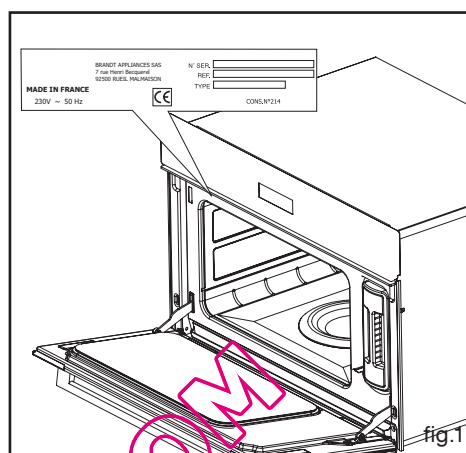

QUELFOR.COM

De Dietrich

FR 02

Estimado(a) Cliente,

DA 25

*Acabou de adquirir um forno **DE DIETRICH** e estamos-lhe gratos por isso.*

DE 48

As nossas equipas de investigação conceberam esta nova geração de aparelhos a pensar em si, que pela sua qualidade, estética, funções e evoluções tecnológicas se tornam produtos excepcionais, reveladores do nosso saber-fazer.

EN 71

ES 94

*O seu novo forno **DE DIETRICH** integra-se harmoniosamente na sua cozinha e alia perfeitamente os mais altos desempenhos de cozedura com a facilidade de utilização. Foi nosso desejo oferecer-lhe um produto de excelência.*

IT 117

NL 140

*Na gama de produtos **DE DIETRICH**, encontrará igualmente uma vasta gama de fogões, placa de cozinha, exaustores, máquinas de lavar louça e frigoríficos integráveis que poderá coordenar com o seu novo forno **DE DIETRICH**.*

PT 163

No intuito permanente de satisfazer o melhor possível as suas exigências em relação aos nossos produtos, o nosso serviço de Apoio ao Consumidor encontra-se, naturalmente, à sua disposição e à sua escuta para responder a todas as suas perguntas ou sugestões (morada e n.º de telefone no fim deste guia).

Também pode contactar-nos através do nosso website:

***www.dedietrich-electromenager.com** onde poderá tomar conhecimento das nossas mais recentes inovações e obter informações de carácter útil e complementar.*

*A Marca **DE DIETRICH**
Novos objectos de valor*

www.dedietrich-electromenager.com

Num esforço de melhoria constante dos nossos produtos, reservamos o direito de fazer alterações técnicas, funcionais ou estéticas para melhorar o produto.



Importante:

Antes de ligar o seu aparelho, leia com atenção este manual de instalação e de utilização, de modo a familiarizar-se mais rapidamente com o seu funcionamento.

PT ÍNDICE

1 / INFORMAÇÕES DESTINADAS AO UTILIZADOR	
• Cozer a vapor _____	165
• Instruções de segurança _____	166
• Respeito pelo meio-ambiente _____	167
2 / INSTALAÇÃO DO SEU APARELHO	
• Escolha do local de instalação _____	168
• Encastramento _____	168
• Ligação eléctrica _____	169
3 / DESCRIÇÃO DO SEU APARELHO	
• Princípios de funcionamento _____	170
• Apresentação do seu forno _____	170
• Acessórios _____	171
• Apresentação do programador _____	172
4 / UTILIZAÇÃO DO SEU APARELHO	
• Como acertar a hora _____	173
• Durações de cozeduras programadas para as diferentes funções _____	173
• Cozedura imediata a vapor _____	174
• Interrupção da cozedura _____	175
• Em fim de cozedura _____	175
• Gestão da água _____	175
• Cozedura diferida _____	176
• Utilização da função do temporizador _____	177
• Bloqueio dos comandos (dispositivo de segurança para as crianças) _____	177
• Visor em modo económico _____	178
5 / DESCRIÇÃO DAS FUNÇÕES E TABELA DE COZEDURA _____	179
• Tabela de cozedura do forno _____	180
• Tabela de cozedura do forno _____	181
6 / MANUTENÇÃO E LIMPEZA DO SEU APARELHO	
• Limpeza da superfície exterior _____	182
• Limpeza da cavidade _____	182
• Limpeza do tubo de chegada da água _____	182
• Limpeza do gerador de vapor _____	182
• Limpeza da Goteira _____	182
7 / EM CASO DE ANOMALIAS DE FUNCIONAMENTO _____	183
• Substituição da lâmpada _____	184
8 / SERVIÇO PÓS-VENDA	
• Intervenções _____	185

1 / INFORMAÇÕES DESTINADAS AO UTILIZADOR**PT****• COZER A VAPOR*****Generalidades***

Cozer a vapor traz imensos benefícios se se respeitar o modo de utilização. Saudável e natural, a cozinha a vapor conserva o paladar dos alimentos. Um molho requintado ou à base de ervas aromáticas dá aquele sabor especial que faz a diferença.

Além disso, não transmite cheiros. Não vale a pena aromatizar a água de cozer com especiarias ou ervas aromáticas, mas, em contrapartida, pode-se aromatizar um peixe, depositando-o sobre algas, ou a carne de aves, colocando-a sobre um ramo de alecrim ou de estragão.

A cozinha a vapor permite cozer simultaneamente carne, peixe e legumes.

Permite aquecer com suavidade massa, arroz e purés sem os ressecar e sem correr o risco que estes peguem aos recipientes.

Facilita a cozedura de pudins, flans, bolos de arroz... cobertos em papel de alumínio, a água não fica embebida.

É inútil salgar antecipadamente os alimentos, bem como a água de cozer.

Para dar um melhor aspecto à carne, aloure-a rapidamente de todos os lados numa frigideira com manteiga quente.

Comparada com a cozedura em água, a cozinha a vapor só apresenta vantagens:

É rápida: A cozedura tem início de imediato, ao passo que o tempo de cozedura dos alimentos num recipiente com água só começa quando a água recomeça a ferver.

É dietética: As vitaminas (as que são hidrossolúveis) e os sais minerais são bem preservados, já que se dissolvem escassamente na água condensada que cobre os alimentos.

Além disso, não é utilizada qualquer gordura para proceder à cozedura.

O vapor respeita o paladar dos alimentos. Não acrescenta qualquer aroma nem sabor a grelhado ou a frito, mas também não retira nenhum, pois os alimentos não são diluídos na água.

Reverso da medalha: Não vale a pena cozer a vapor peixe que não seja fresco ou legumes esquecidos há uma semana no frigorífico: O resultado é catastrófico!

O vapor não comunica sabores nem cheiros, portanto, não hesite em ganhar tempo e dinheiro, fazendo cozer lado a lado, mas sem se tocarem, por exemplo um peixe e uma sobremesa.

O vapor também é adequado para escaldar, aquecer ou ainda manter os alimentos quentes, especialmente os molhos.

Antes de tudo, aloure as carnes de tipo aves, vitela e porco numa frigideira, em muito pouca gordura, para ficarem com um aspecto dourado apetitoso. De seguida, acabe de as cozer a vapor.

Cortados em pedaços, os alimentos cozem mais depressa e de forma mais homogénea do que se forem conservados inteiros.

PT 1 / INFORMAÇÕES DESTINADAS AO UTILIZADOR**Importante**

Guarde este guia de utilização juntamente com o aparelho. Se o aparelho for vendido ou cedido a outra pessoa, tenha o cuidado de remeter igualmente o guia de utilização. Antes de instalar e de utilizar o aparelho, tome conhecimento dos presentes conselhos. Estes foram elaborados para a sua segurança e a das outras pessoas.

• INSTRUÇÕES DE SEGURANÇA

- Este aparelho foi concebido para uma utilização por particulares na sua habitação. Destina-se exclusivamente à cozedura dos géneros alimentícios. Este forno não contém qualquer componente à base de amianto.
- Este aparelho não foi criado para ser utilizado por pessoas (incluindo crianças) cujas capacidades físicas, sensoriais ou mentais sejam reduzidas, ou por pessoas com falta de experiência ou conhecimento, excepto se estas tiverem a ajuda de uma pessoa responsável pela segurança, supervisão, ou instruções acerca da utilização do aparelho.
- Quando receber o aparelho, desembale-o ou mande-o desembalar imediatamente. Verifique o seu aspecto geral. Aponte as eventuais reservas por escrito na guia de remessa e guarde um exemplar da mesma.
- Este aparelho destina-se a uma utilização doméstica normal. Não o utilize para fins comerciais ou industriais, nem para fins diferentes daqueles para os quais ele foi concebido.
- Não modifique nem tente modificar as características deste aparelho. Isso poderá representar um perigo para si.
- Mantenha as crianças afastadas do aparelho enquanto estiver em utilização. Desta forma, evita que se queimem se entornar um recipiente de cozedura.
- Nunca puxe o seu aparelho através da pega da porta.
- Durante a cozedura, certifique-se de que a porta do forno está devidamente fechada, de modo a que a junta de vedação desempenhe correctamente a sua função.
- Durante a utilização, o aparelho fica quente. Não toque nos elementos que aquecem situados no interior do forno. Poderia sofrer queimaduras graves.
- Ao colocar ou retirar os seus pratos do forno, utilize luvas térmicas de cozinha.
- Após uma cozedura, não pegue nos acessórios com as mãos sem protecção.
- Na porta de abertura do forno, não pouse cargas pesadas e certifique-se de que nenhuma criança consegue subir nem sentar-se.
- Para qualquer intervenção de limpeza na cavidade do forno, este deverá estar desligado.
- No caso de uma utilização intensiva e prolongada do aparelho, pode ser necessária uma ventilação suplementar, neste caso abra a janela ou aumente a potência da ventilação mecânica.
- Além dos acessórios fornecidos com o forno, utilize apenas pratos resistentes a temperaturas elevadas (respeite as instruções dos fabricantes).
- Após a utilização do forno, certifique-se de que todos os comandos estão na posição de desligados.
- Nunca utilize aparelhos a vapor ou de alta pressão para limpar o forno (requisitos relativos à segurança eléctrica).

1 / INFORMAÇÕES DESTINADAS AO UTILIZADOR

PT

• RESPEITO PELO MEIO-AMBIENTE

– Os materiais de embalagem deste aparelho são recicláveis. Participe na reciclagem e contribua para a protecção do ambiente, colocando-os nos contentores disponibilizados pela câmara municipal para o efeito.

– O seu aparelho também contém vários materiais recicláveis. Daí que tenha este logótipo para lhe indicar que os aparelhos usados não devem ser misturados com os outros detritos. Assim, a reciclagem de aparelhos usados do fabricante será realizada nas melhores condições, em conformidade com a Directiva Europeia 2002/96/CE em matéria de equipamentos eléctricos e electrónicos. Consulte a sua câmara municipal ou o seu revendedor quanto aos pontos de recolha dos aparelhos usados mais próximos da sua habitação.



– Obrigado pela sua colaboração na protecção do meio-ambiente.



Atenção!

A instalação é reservada aos instaladores e técnicos habilitados.

Este aparelho está em conformidade com as seguintes directivas europeias:

- Directiva Baixa Tensão 73/23/CEE alterada pela directiva 93/68/CEE para a colocação da marca CE.

- Directiva Compatibilidade Electromagnética 89/336/CEE alterada pela directiva 93/68/CEE para a colocação da marca CE.

- Regulamento CE n° 1935/2004 relativos aos materiais e objectos destinados a entrar em contacto com os géneros alimentares.

PT 2 / INSTALAÇÃO DO SEU APARELHO

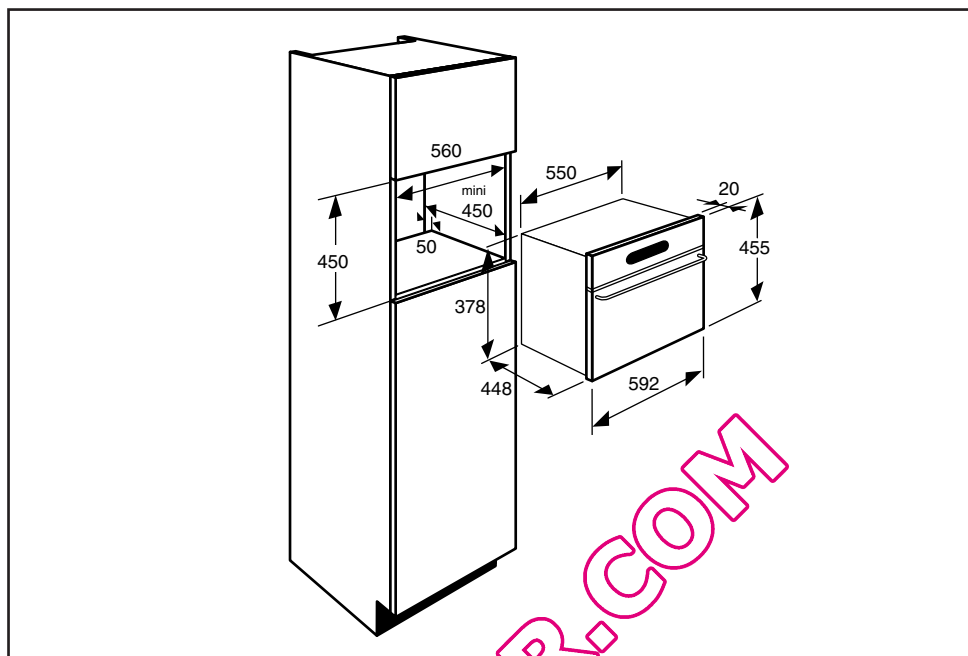

• ESCOLHA DO LOCAL DE INSTALAÇÃO

Os esquemas acima determinam as cotas de um móvel que permitirá receber um forno. O forno pode indiferentemente ser instalado sob uma mesa de trabalho ou num móvel de coluna (aberto ou fechado) com as dimensões de encastramento adaptadas.

• Para mais estabilidade, fixe o forno no móvel com 2 parafusos, através dos orifícios previstos para este efeito, nos suportes laterais.

• ENCASTRAMENTO

Para tal:

- 1) Faça um orifício com 2 mm de diâmetro na parede do armário para evitar estalar a madeira.
- 2) Fixe o forno com os 2 parafusos.



Conselho

De modo a certificar-se de que a sua instalação está conforme, não hesite em contactar um especialista em electrodomésticos.



Atenção!

*Não nos responsabilizaremos em caso de acidente ou incidente resultante de uma ligação à terra inexistente, defeituosa ou incorrecta.
Se a instalação eléctrica da sua residência necessitar de uma alteração para a ligação do aparelho, contacte um electricista qualificado.
Se o forno apresentar qualquer anomalia, desligue o aparelho ou retire o fusível correspondente à linha de ligação do mesmo.*

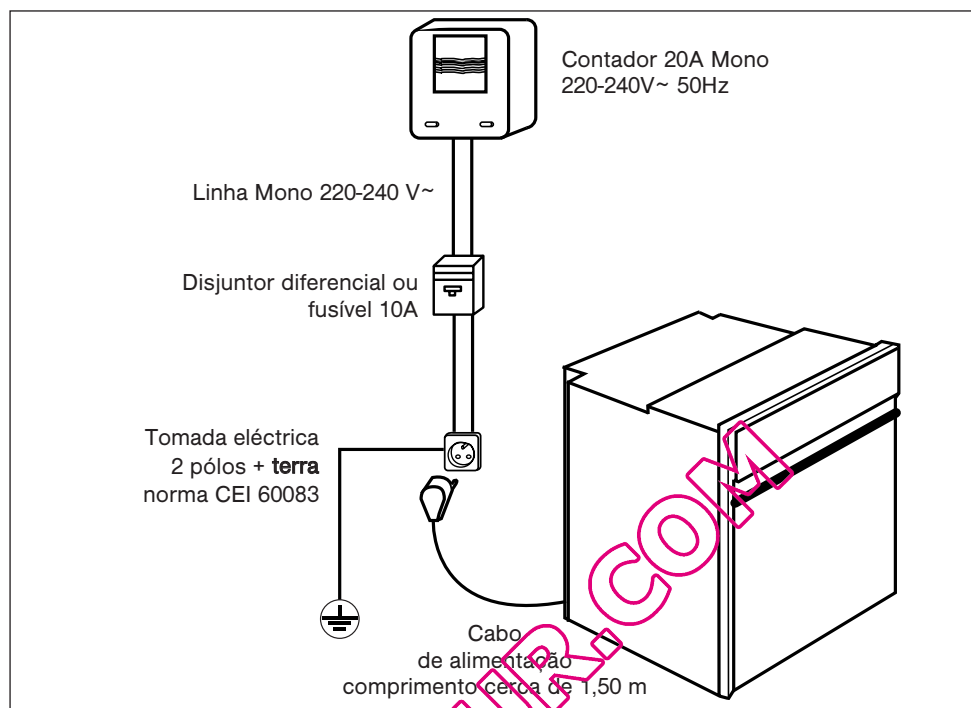
2 / INSTALAÇÃO DO SEU APARELHO**PT****• LIGAÇÃO ELÉCTRICA**

A segurança eléctrica deve ser assegurada por um encastramento correcto. Durante o encastramento e as operações de manutenção, o aparelho deve ser desligado da corrente eléctrica e os fusíveis devem estar desactivados ou retirados.

A ligação eléctrica deve ser efectuada antes da colocação do aparelho no móvel.

Verifique se:

- a instalação tem uma potência suficiente,
- as linhas de alimentação estão em bom estado
- o diâmetro dos fios está em conformidade com as regras de instalação.

O forno deve ser ligado com um cabo de alimentação (normalizado) de 3 condutores de 1,5mm² (1ph + 1N + terra) devendo estes ser ligados à rede monofásica de 220-240V~

através de uma tomada de corrente 1 ph + 1 neutro + terra normalizada CEI 60083 ou de um dispositivo de corte omipolar ou em conformidade com as regras de instalação.

⚠ Atenção!

O fio de protecção (verde-amarelo) é ligado ao terminal  do aparelho e deve ser ligado à terra da instalação. No caso de uma ligação com tomada eléctrica, esta deverá ficar acessível após a instalação.

O fusível da instalação deve ser de 10 amperes.

Se o cabo da alimentação estiver danificado, deverá ser substituído pelo fabricante, o serviço pós-venda ou uma pessoa igualmente habilitada, de modo a evitar qualquer perigo.

PT 3 / DESCRIÇÃO DO SEU APARELHO

• PRINCÍPIOS DE FUNCIONAMENTO

A água contida no depósito chega à cavidade por um tubo. Esta água transforma-se em vapor ao entrar em contacto com uma superfície quente, instalada na parte inferior da cavidade:

Trata-se do gerador de vapor.

Não é necessário acrescentar água no tabuleiro de cozedura. Para garantir UMA COZEDURA AUTÊNTICA A VAPOR, este forno está equipado com tabuleiros e grelhas especialmente concebidos para obter uma cozedura perfeita.

Atenção!
Encha **IMPERATIVAMENTE** o depósito de água até ao nível máximo antes de cozer. Coloque o depósito de novo no seu lugar, inserindo-o **COMPLETAMENTE** até sentir que está **ENGATADO**.

Atenção!
O aparelho fica quente durante a cozedura. Quando a porta do forno é aberta, o vapor quente sai. Afaste as crianças.

• APRESENTAÇÃO DO SEU FORNO

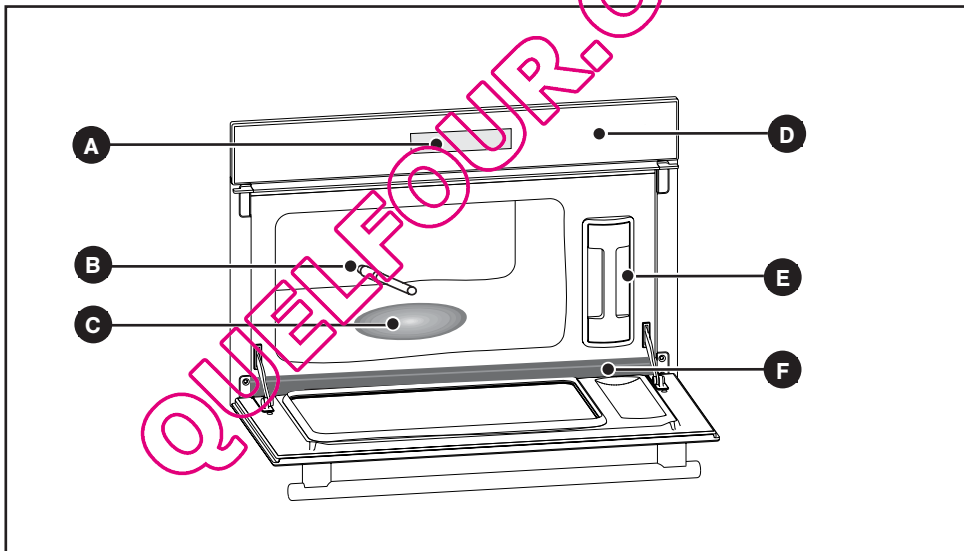

- | | |
|----------------------------------|-----------------------------|
| A Visor | D Painel de comandos |
| B Tubo de chegada de água | E Depósito |
| C Gerador de vapor | F Goteira |

3 / DESCRIÇÃO DO SEU APARELHO**PT****• ACESSÓRIOS****• Tabuleiro de suporte do alimento (imagem 1)**

Tabuleiro em inox perfurado que evita o contacto entre os alimentos e a água de condensação.

• Tabuleiro dos condensados (imagem 2)

Tabuleiro em inox para recuperação da água

**Conselho**

Para a cozedura, coloque o tabuleiro da imagem 1 por cima do tabuleiro da imagem 2 no sentido inverso, de modo a que não se encaixem (esquema apresentado ao lado).

Para a arrumação, coloque o tabuleiro da imagem 1 por cima do tabuleiro da imagem 2 no mesmo sentido, de modo a que se

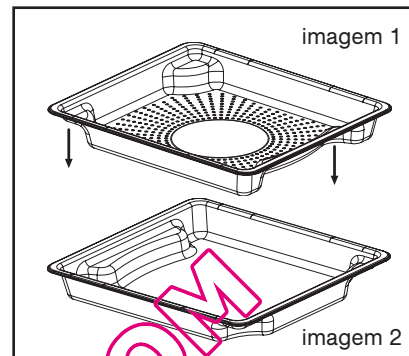
**• Grelha (imagem 3)**

Grelha com suporte amovível em inox a meter obrigatoriamente no forno.

**Conselho**

Os tabuleiros e grelhas podem ser lavados na máquina de lavar louça.

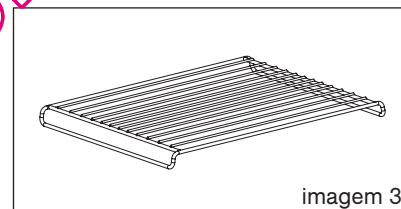
**• Depósito amovível (imagem 4)**

Depósito que permite o abastecimento independente de água para o forno. A sua capacidade é de cerca de 1 litro (nível máximo).

**Conselho**

Os tabuleiros e grelhas podem ser lavados na máquina de lavar louça.

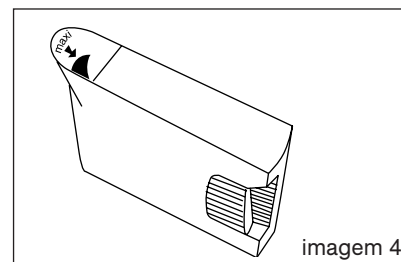
**Atenção!**

É proibido usar água desmineralizada (não alimentar).

PT 3 / DESCRIÇÃO DO SEU APARELHO

• APRESENTAÇÃO DO PROGRAMADOR

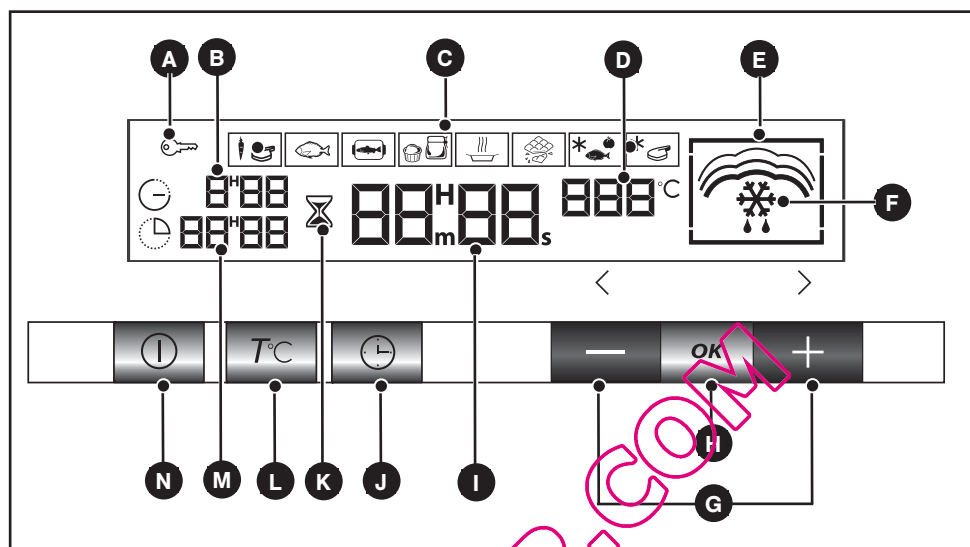

- A** Indicador de bloqueio de teclado (segurança para as crianças)
- B** Indicador de duração da cozedura
- C** Apresentação dos modos de cozedura
- D** Visualização da temperatura do forno
- E** Indicador de problemas no circuito de água
- F** Indicador do modo de cozedura escolhido
- G** Botões de regulação
- H** Botões de validação das regulações
- I** Visualização do relógio ou do temporizador
- J** Regulação dos tempos/fim de cozedura e acerto da hora
- K** Indicador do temporizador
- L** Regulação da temperatura
- M** Indicação de fim de cozedura
- N** Start/Stop

4 / UTILIZAÇÃO DO SEU APARELHO

PT

• Como acertar a hora

- Aquando da ligação eléctrica

O visor pisca nas 12H00 (imagem 1).

Acerte a hora, premindo os botões + e - (para obter um desfile rápido, prima continuamente o botão (imagem 2).

Exemplo: 12H30.

Prima o botão **OK** para validar.
O visor deixa de piscar.

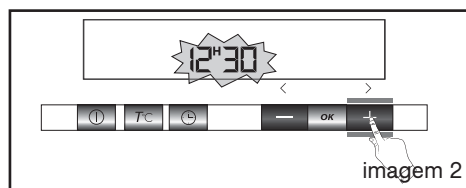
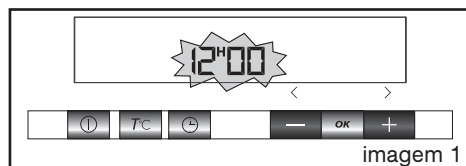

• Como acertar a hora

- Para acertar o relógio

Prima o botão \odot durante alguns segundos até que o visor esteja a piscar (imagem 1), depois deixe de o premir.

Os bips sonoros indicam que pode proceder à regulação.

Acerte a hora com os botões + e - (imagem 2).

Prima o botão **OK** para validar.

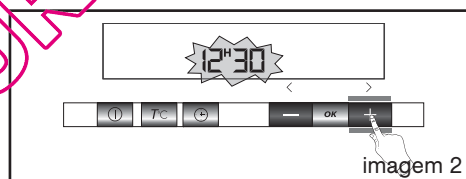
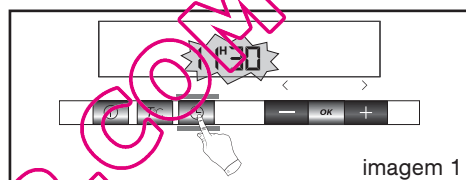

• DURAÇÕES DE COZEDURAS PROGRAMADAS PARA AS DIFERENTES FUNÇÕES

Cozedura	Temperatura °C	Tempo pré-programado	Tempo mín. de regulação	Tempo máx. de regulação
	100	25 min	5 min	1 hora
	85	15 min	5 min	1 hora
	75	15 min	5 min	1 hora
	90	20 min	5 min	1 hora
	95	30 min	5 min	1 hora
	80	15 min	5 min	1 hora
	55	30 min	5 min	1 hora
	60	30 min	5 min	1 hora

PT 4 / UTILIZAÇÃO DO SEU APARELHO

• COZEDURA A VAPOR IMEDIATA A 100°C

O SEU FORNO POSSUI 8 FUNÇÕES DE COZEDURA A VAPOR



Atenção!

De qualquer modo, não utilize o forno sem água no depósito.

Prima 1 vez o botão ① para escolher a função  (imagem 1).
Prima uma segunda vez o botão **OK** para aceder à regulação do tempo de cozedura.

REGULAÇÃO DO TEMPO DE COZEDURA:

- 0:25 pisca (imagem 2).
 - Ajuste, premindo os botões + ou - .
- Exemplo: 30 minutos

REGULAÇÃO DA TEMPERATURA APENAS COM A

FUNÇÃO :

- Prima o botão **T°C**, o símbolo "°C" começa a piscar (imagem 3).
 - Ajuste, premindo o botão - para modificar a temperatura.
- Exemplo: 90°C
- Certifique-se de que a sua porta está bem fechada.

Valide a sua escolha, premindo o botão **OK**.
O seu forno liga, diminuindo de segundo em segundo.

Se for necessário, pare a cozedura, premindo ① durante 1 segundo.

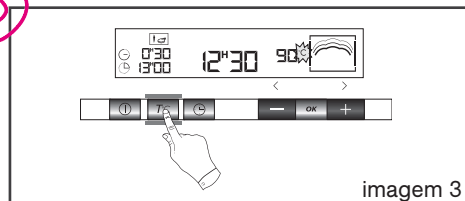
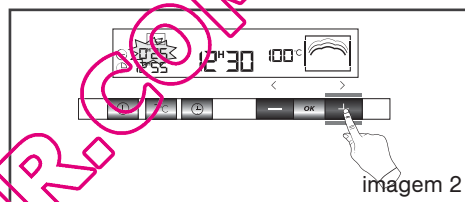
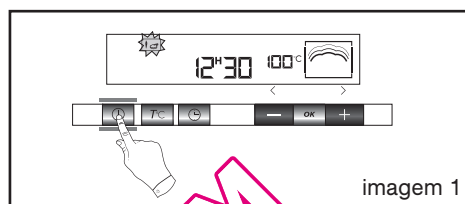

Conselho

Para não perturbar os resultados da cozedura, não abra a porta do forno enquanto este estiver a cozer.

4 / UTILIZAÇÃO DO SEU APARELHO**PT****• INTERRUPTÃO DA COZEDURA**

Para parar a cozedura a qualquer instante, basta carregar no botão ① (prima durante cerca de 1 segundo).

Se a formação de vapor ainda não tiver tido início (cerca de 1 minuto), o forno pára de imediato e o tempo desaparece.

Se a formação de vapor já tiver tido início, o tempo passa para 3 minutos e começa a contagem decrescente. O vapor é evacuado antes da abertura.

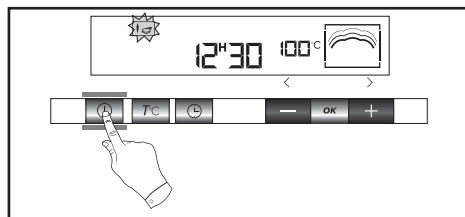
**• EM FIM DE COZEDURA**

Aparece 0m00s. Extinção da animação. Emissão de sinais sonoros descontínuos durante 3 minutos.

Para parar os sinais sonoros, prima o botão ① ou abra a porta.

⚠ Atenção!
Esvazie OBRIGATORIAMENTE o depósito.

• GESTÃO DA ÁGUA

Em caso de problemas ligados ao circuito de água durante a cozedura, o símbolo  pisca e ouve um sinal sonoro (imagem 1).

Esta falha deve-se especialmente:

- ao facto do depósito estar vazio.
- ao depósito mal encaixado.

Depois de ter verificado estes dois aspectos, a cozedura arranca automaticamente após o fecho da porta.



PT 4 / UTILIZAÇÃO DO SEU APARELHO

• COZEDURA DIFERIDA

• Cozedura diferida com hora do final escolhida

Pode fazer uma cozedura diferida em todos os casos, **excepto para funções de descongelação:**



- Proceda como para uma cozedura imediata, e de seguida, após a duração de cozedura,
- Prima o botão "fim de cozedura" (🕒), a hora de fim de cozedura é visualizada e fica intermitente para indicar que a regulação é então possível.

Exemplo: São 12h30 (imagem 1).



imagem 1

O tempo de cozedura programado é de 25 min.

A hora indicada para o final da cozedura é 12h55.

- Acerte a hora para o final da cozedura, premindo os botões + ou -.

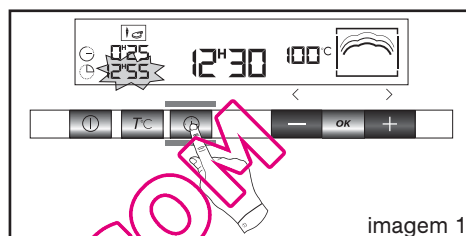
Exemplo: Final da cozedura 14h00 (imagem 2).

- Valide com o botão "Final da cozedura" (🕒).



imagem 2

Depois de a hora para o final da cozedura diferida ter sido programada, a hora volta a ser indicada no visor.

Após estes procedimentos, o início do aquecimento do forno é diferido, de modo a que a cozedura termine às 14 horas.

No fim da cozedura, uma série de bips sonoros é emitida durante uns minutos. Para parar os sinais sonoros, prima o botão (🔊) durante um segundo.

Conselho:

Pode, em qualquer altura, consultar ou alterar o fim da cozedura, premindo o botão (🕒).

Para cancelar a sua programação, se o desejar, prima o botão START/STOP.

4 / UTILIZAÇÃO DO SEU APARELHO**PT****• UTILIZAÇÃO DA FUNÇÃO DO TEMPORIZADOR**

- O programador do seu forno pode ser utilizado como temporizador independente, permitindo uma contagem decrescente de tempo sem funcionamento do forno.

Nesse caso, o tempo indicado pelo temporizador é prioritário em relação ao visor da hora do dia.

- Prima 3 vezes o botão  (imagem 1).

O símbolo 0m00s começa a piscar.

- Regule o tempo pretendido premindo os botões + ou - (máx. 59 minutos e 50 segundos) (imagem 2).

- Prima o botão **OK** para validar.

O visor fica fixo passados uns segundos, o temporizador coloca-se em funcionamento e a contagem decrescente de segundo em segundo é iniciada. O visor fica fixo passados uns segundos, o temporizador coloca-se em funcionamento e a contagem decrescente de segundo em segundo é iniciada.

Quando terminar o tempo, o temporizador emite uma série de sons para avisar. A paragem dos bips sonoros efectua-se premindo qualquer botão.

**Atenção!**

É possível alterar ou cancelar em qualquer altura a programação do temporizador. Para cancelar, coloque o tempo em 0:00 e prima START/STOP.

• BLOQUEIO DOS COMANDOS (DISPOSITIVO DE SEGURANÇA PARA AS CRIANÇAS) FORNO DESLIGADO

Tem a possibilidade de impedir o acesso aos comandos do forno, procedendo da seguinte forma:

Com o forno parado, prima o botão  durante uns segundos, uma "chave" é então visualizada no ecrã -> o acesso aos comandos do forno está bloqueado (imagem 1).

Para desbloquear, prima durante uns segundos o botão .

Os comandos do forno estão novamente acessíveis.

**Atenção!**

Não pode bloquear o forno se tiver programado uma cozedura.



imagem 1



imagem 2

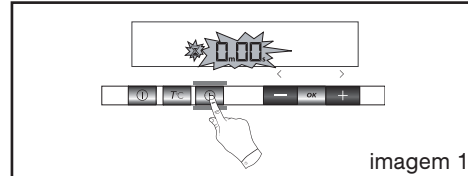

imagem 1

PT 4 / UTILIZAÇÃO DO SEU APARELHO

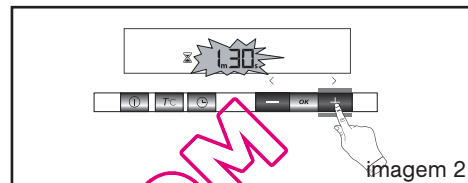
• VISOR EM MODO ECONÓMICO

- Para reduzir o consumo de energia do seu forno fora do tempo de utilização, tem a possibilidade de pôr o ecrã em MODO ECONÓMICO.

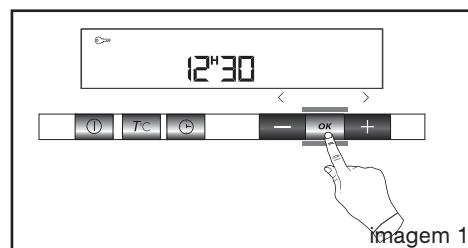
Para tal, proceda do seguinte modo:

ACTIVAÇÃO DO MODO ECONÓMICO:

- O seu forno deve estar em modo de visualização das horas.
- Prima em simultâneo os botões + e - durante 5 segundos (imagem 1).
- O seu ecrã apresenta a mensagem "Lcd off" (imagem 2).
- Deixe de premir os botões.
- Passados 30 segundos, o visor apaga-se.

O seu forno está agora em modo económico e desliga-se automaticamente decorridos 30 segundos, no modo de visualização das horas.

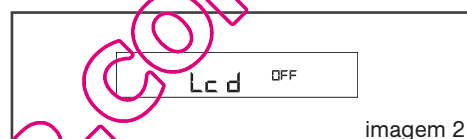
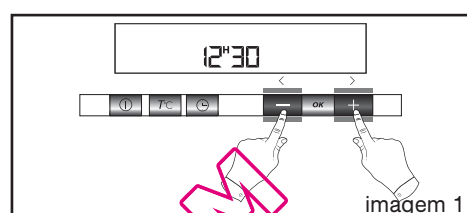





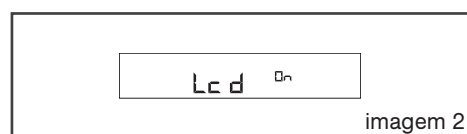
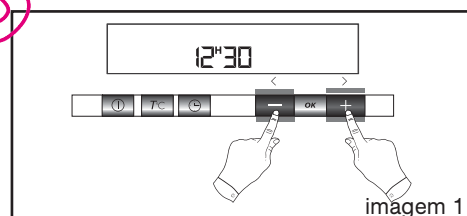

DESACTIVAÇÃO DO MODO ECONÓMICO:

- O seu forno deve estar em modo de visualização das horas.
- Prima em simultâneo os botões + e - durante 5 segundos (imagem 1).
- O seu ecrã apresenta a mensagem "Lcd on" (imagem 2).
- Deixe de premir os botões.
- O forno deixou de estar em MODO ECONÓMICO, pelo que o visor se mantém aceso em permanência.



5 / DESCRIÇÃO DAS FUNÇÕES

PT

FUNÇÕES Temperatura °C	COZEDURA	EXEMPLOS DE COZEDURAS
 100	Cozedura a vapor mais utilizada	Legumes e carnes
	Para a cozedura de alimentos frágeis	Peixes delicados inteiros (trutas)
	A carne permanece nacarada e o colagénio não aparece	Cozinhar peixes delicados (filetes de sardinhas, salmonetes)
	Para a cozedura de alimentos frágeis, fruta, compotas	Ovos cozidos à "cocotte"; Boa apresentação dos tomates recheados. Tacinhas, cremes...
		Patés, fígados de aves. Aquecimento de pratos cozinhados
	Aquecer lentamente	Chocolate derretido, manteiga. Fruta aquecida muito levemente para consumo imediato
	Descongelação lenta sem cozer os alimentos	Descongelação de filetes de peixe antes de serem panados. Frutos silvestres que devem permanecer frios (para tartes e molhos de fruta)
		Descongelação de carne antes de ser grelhada (ex.: salsichas)

PT 5 / TABELA DE COZEDURA DO FORNO

ALIMENTOS Independente da quantidade		TEMPO	°C	PREPARAÇÕES	OBSERVAÇÕES
LEGUMES	Alcachofras (pequenas)	40 a 45 min.	100	dispostas ao contrário no recipiente	<ul style="list-style-type: none"> Os tempos indicados variam em função da natureza, da espessura e da frescura dos legumes. Siga as indicações dadas na coluna "Preparações". O tempo de cozedura é o mesmo, seja qual for a quantidade a cozinhar. <i>Exemplo:</i> 1 ou 4 alcachofras têm o mesmo tempo de cozedura. Para controlar o grau de cozedura, pique a parte mais espessa do legume. Se estiver cozido, não dará qualquer resistência.
	Espargos	35- 40 min.	100	para as pontas, reduzir o tempo	
	Brócolos	18 min.	100	em raminhos	
	Cenouras	20 a 22 min.	100	em rodela finas	
	Aipo-rábano	25 a 30 min.	100	em fatias finas	
	Abóbora	15 a 20 min.	100	em cubos	
	Cogumelos	15 min.	100	em lascas finas	
	Couve	30 a 35 min. 22 min. 30 a 35 min.	100	Bruxelas Flor, em ramos finos Verde, cortada finamente	
	Courgetes	10 a 15 min.	100	às rodela	
	"Crosnes"	20 min.	100		
	Espinafres	20 min. 35 min.	100	(frescos) mexer durante a cozedura (ultracongelados) "	
	Endívias	30 min.	100	tal e qual e cortadas ao meio ao comprido	
	Funcho	22 min.	100	cortados ao meio	
	Feijão verde	30 a 35 min.	100		
	Nabo	15 a 20 min.	100	em cubos	
	Ervilhas frescas	20 a 25 min.	100	/	
Alho francês	25 min.	100	cortados ao meio		
Batatas	25 min. 40 a 45 min.	100	cortadas às rodela inteiras		
MOLUSCOS E MARISCO	Vieiras	10 a 12 min.	90	com especiarias ou ervas aromáticas	<ul style="list-style-type: none"> Coloque os moluscos na grelha do tabuleiro de vidro e tempere com ervas aromáticas. Disponha o marisco sobre uma camada de algas.
	Mexilhão/burrie	20 a 25 min.	95	com especiarias ou ervas aromáticas	
	Caranguejo/Sapateira	25 min.	95	/	
	Lavagante	30 a 35 min.	95	consoante o peso	
	Lagostim	12 a 15 min.	90	/	
FRUTA PUDINS	Maças/pêssegos/pêras	10 -15 min.	90	inteiros, descascados	<ul style="list-style-type: none"> Tempo conforme a maturidade da fruta.
	Compota	25 min.	95	fruta em fatias finas	
	Pudins	10 min.	90	em tacinhas	

5 / TABELA DE COZEDURA DO FORNO

PT

ALIMENTOS Independente da quantidade		TEMPO	°C	PREPARAÇÕES	OBSERVAÇÕES
PEIXE	Lúcio	25 a 30 min.	85	inteiro (1kg)	<ul style="list-style-type: none"> • *Postas: Fatias redondas de peixe com 2 a 3 cm de espessura (180/200g) por pessoa. • Exija produtos bastante frescos. • Coloque peixes inteiros directamente no recipiente ou sobre folhas de louro, funcho ou outras ervas aromáticas. • No fim da cozedura, retire a pele, que se descolará com muita facilidade.
	Bacalhau fresco/ Pescada	13 a 15 min.	85	postas (180 g)*	
	Dourada	20 a 25 min.	85	inteira (1kg)	
	Eglefim fumado	15 min.	75	filetes	
	Arenque	20 min.	85	inteiro (200g)	
	Garoupa (preta e branca)	15 a 20 min.	85	postas (180 g)	
	Tamboril	15 min.	80	conforme a grossura	
	Cavala	20 min.	85	inteiro (250g)	
	Marmota/Bacalhau	15 min.	75	filetes	
	Raia	25 a 30 min.	80		
	Salmonete	15 min.	80	inteiro (200g)	
	Salmonete/linguado	10 min.	75	filetes	
	Pata-roxa	20 min.	85	postas grandes (6 a 10 cm de comprimento)	
	Salmão	15 a 20 min.	85	postas (180/200 g)	
	Atum	20 a 25 min.	100	postas (180/200 g)	
Truta inteira (1kg)	20 a 25 min.	100	inteira (200 g) 13 a 15 min.		
CARNE	Vaca	15 a 30 min.	100	Lombo 800 g.: 55 a 60 min.	<ul style="list-style-type: none"> • Depois leve a alourar no grelhador, dentro de outro recipiente.
	Porco (lombo)	25 min.	100	Coxas de frango: 35 a 40 min.	
	Carne de aves (brancas) (Rolinhas)	20 a 25 min. 25 min.	100 95	Lombo de peru assado: 50-60 min.	
	Salsichas	20 min.	90	Tipo "Morteau" 400 g	
	Morcelas	10 a 15 min.	90		
OVOS	Com ovos muito frescos conservados a temperatura ambiente.	7 min.	100	<u>Casca</u> : Colocado directamente em cima da grelha.	
		8 min.	100	<u>Escalfado</u> : Colocado directamente em cima da grelha.	
		10 a 12 min.	100	<u>Rijo</u>	
		5 a 6 min.	100	<u>No tabuleiro</u> : partido para um prato individual colocado na grelha e coberto com película aderente.	
		90		<u>Cataplana</u> : ver receitas detalhadas.	
ARROZ, MASSAS	Coloque directamente num recipiente, cubra com água ou leite. Na verdade, o vapor não é suficiente para saturar este tipo de alimentos que aumentam de volume. Coloque uma folha de alumínio por cima do recipiente para evitar a queda de gotas de água.				
	Arroz doce	30 min.	100	100 g de arroz lavado - 20 cl. de leite - 2 colheres de sopa de açúcar	<ul style="list-style-type: none"> • Separe os grãos com um garfo no fim da cozedura.
	Sêmola	20 min.	100	200gr (1/4 litro de água)	

PT 6 / MANUTENÇÃO E LIMPEZA DO SEU APARELHO**• LIMPEZA DA SUPERFÍCIE EXTERIOR**

Para limpar a janela do programador electrónico, bem como a porta do forno, utilize um pano macio, embebido de produto para a limpeza de vidros.

Não utilize produtos de limpeza abrasivos ou escovas metálicas demasiado duras para limpar a porta de vidro do forno; caso contrário poderá riscar a superfície e estalar o vidro.

Para preservar o seu aparelho, recomendamos a utilização de produtos de limpeza Clearit.



*A mestria dos profissionais
ao serviço dos particulares.*

A Clearit propõe-lhe produtos profissionais e soluções adequadas para a limpeza diária dos seus electrodomésticos e da sua cozinha.

Encontre no seu revendedor habitual os diversos produtos desta marca, bem como uma vasta gama de acessórios e consumíveis.

• LIMPEZA DA CAVIDADE (APÓS CADA COZEDURA)

Limpe a cavidade com um pano seco depois de o gerador de vapor ter arrefecido ou então deixe secar a cavidade, mantendo a porta entreaberta.

• LIMPEZA DO TUBO DE CHEGADA DA ÁGUA (1 VEZ POR MÊS)

Retire o tubo de chegada de água, puxando-o para fora.

Remova o tártaro que se encontra eventualmente depositado no interior (com o auxílio de um objecto fino e bicudo, do tipo espeto fino ou agulha de tricotar).

• LIMPEZA DO GERADOR DE VAPOR (1 VEZ POR MÊS)

Deite 1/2 copo de vinagre branco de álcool sobre o gerador.

Deixe agir durante alguns minutos, limpe e enxagúe com água.

Não use esponjas, detergentes abrasivos em pó ou produtos para o tártaro das máquinas de café.

• LIMPEZA DA GOTEIRA

Desmonte a goteira puxando-a para cima, seque-a com um pano e volte a colocá-la, encaixando-a nos três encaixes previstos para este efeito.



Atenção!
A limpeza do forno não deve ser efectuada com máquinas de limpar a vapor.

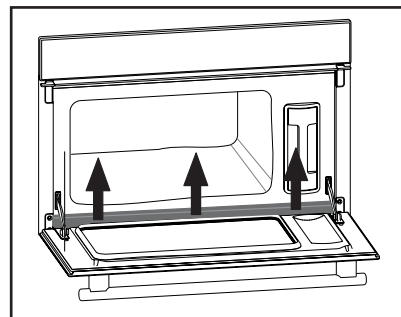

7 / EM CASO DE ANOMALIAS DE FUNCIONAMENTO**PT**

Tem dúvidas relativamente ao bom funcionamento do seu forno, no entanto isto não significa que haja necessariamente uma avaria. *Em todo caso, verifique os seguintes pontos:*

SE CONSTATAR QUE...	AS CAUSAS POSSÍVEIS	O QUE FAZER?
Que o visor não se acende.	- Defeito de alimentação do forno. - O cartão electrónico não funciona.	- Verifique a alimentação (fusível da sua instalação eléctrica). - Contacte o Serviço Pós-Venda.
Há fugas de água ou de vapor ao nível da porta durante a cozedura.	- A porta está mal fechada. - A junta da porta está defeituosa.	- Contacte o Serviço Pós-Venda.
A lâmpada do forno deixou de funcionar.	- A lâmpada está fora de serviço. - O forno não está ligado ou o fusível está fora de serviço.	- Substitua a lâmpada. - Ligue o forno ou mude o fusível.

 **Atenção**

- As reparações no aparelho devem ser efectuadas apenas por profissionais. As reparações não efectuadas segundo as regras podem originar perigos para o utilizador.

 **Conselho**

Em qualquer dos casos, se a sua intervenção não for suficiente para resolver os problemas, contacte imediatamente o Serviço de Assistência Pós-Venda.

PT 7 / EM CASO DE ANOMALIAS DE FUNCIONAMENTO

⚠ Atenção
- *Desligue o forno antes de efectuar qualquer tipo de intervenção sobre a lâmpada e, se necessário, deixe arrefecer o aparelho.*

🔍 Conselho
- *Para desmontar o difusor luminoso, utilize uma luva de borracha para facilitar a desmontagem.*

• SUBSTITUIÇÃO DA LÂMPADA

A lâmpada está situada no canto superior direito da cavidade do forno.

- Para evitar choques eléctricos, desligue o forno da corrente eléctrica antes de efectuar qualquer tipo de intervenção na lâmpada.
- Rode a janela para a esquerda, dando um quarto de volta.
- Desenrosque a lâmpada no mesmo sentido.

Características da lâmpada:

- 15 W - 220-240 V
- 300°C - casquilho E 14

- Mude a lâmpada e depois volte a montar a janela, tendo o cuidado de deixar as juntas devidamente posicionadas.
- Ligue novamente o forno.

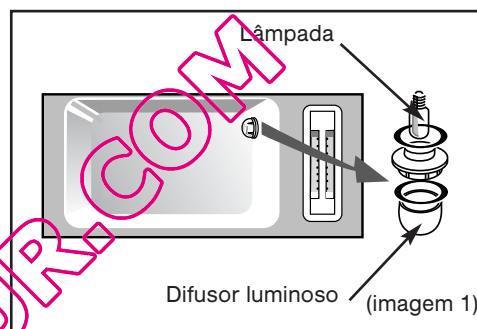

• INTERVENÇÕES

As eventuais intervenções no seu aparelho devem ser efectuadas por um profissional qualificado que trabalhe para a marca. Durante o seu telefonema, indique a referência completa do seu aparelho (modelo, tipo, número de série). Estas informações figuram na placa informativa situada no aparelho (imagem 1).

PEÇAS DE ORIGEM

Durante uma intervenção de manutenção, peça a utilização exclusiva de **peças sobresselentes certificadas de origem**.

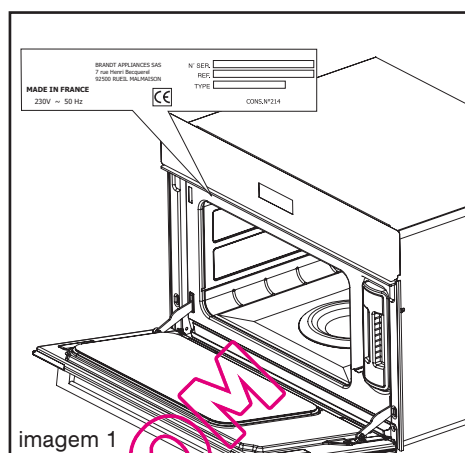

NOTES

QUELFOR.COM

NOTES

QUELFOUR.COM

QUELFOUR.COM

Translation/DTP by Technicis SAS - Boulogne-Billancourt - France

99643681 08/07