

# FOUR H 5147 BP IN



Existe sans HydraCook : H 5145 BP IN

## Informations logistiques

Code EAN : 4002514790510  
 Code SAP : 7692100  
 Dim. d'encastrement (HxLxP) : 593-595x560-568x550 mini mm  
 Dim. nettes (HxLxP) : 596x595x570 mm  
 Dim. brutes (HxLxP) : 745x670x690 mm  
 Poids brut : 52.3 kg / Poids net : 46.1 kg  
 Dim. palette (HxLxP) : 74.5x67.5x69 cm  
 Colis par couche : 1  
 Lieu de fabrication : Allemagne  
 Alimentation électrique : 220-240 V

Tarif de base HT : 1 336,96 €

Prix maximal conseillé TTC : 1605 € dont 6 € éco-part.

Disponible

## Schéma d'encastrement

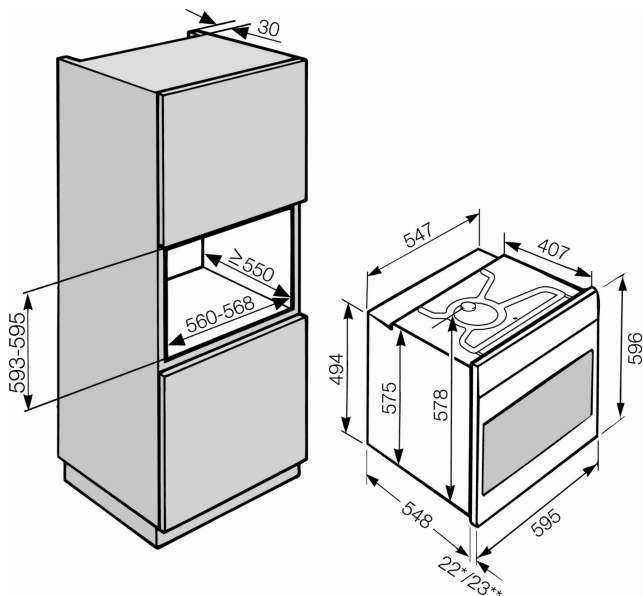

## Caractéristiques

ligne **Elégance**



Four multifonctions pyrolyse

Volume utile 76 l, 5 niveaux de cuisson

Boutons escamotables en métal, Touches sensibles, Texte en clair sur bandeau

Porte abatante plein verre (repose-plat jusqu'à 15 kg)

Régulation électronique des températures de 30 à 300°C

Températures préconisées

9 modes de cuisson dont HydraCook

30 programmes automatiques

Catalyseur de fumées

Inox anti-traces

Pyrolyse à 3 niveaux avec indication du temps restant

Porte froide, Sécurité enfants, Sécurité oubli

Eclairage halogène voûte

Accessoires PerfectClean, 1 paire de rails FlexiClips

Accessoires en option :

- Plat à rôtir HUB 5000 M
- Plat à tarte HPT-1
- Pierre à pizza HBS 60

## Les avantages Miele



Grande capacité de 76 l et 5 niveaux de cuisson pour cuire de grandes quantités, loger tous les plats...et pour plus de confort au quotidien.



Simplicité d'utilisation et réussite assurée avec les 30 programmes automatiques, choisissez le plat souhaité et le four s'occupe de tout !



Goûtez la perfection avec HydraCook: association de chaleur tournante et d'humidité pour des pains dorés, des viandes tendres et juteuses.