

FOUR VAPEUR DG 5030 IN



Existe avec hauteur d'encastrement 35cm : DG 3460 IN

Informations logistiques

Code EAN : 4002514647319
 Code SAP : 7489040
 Dim. d'encastrement (HxLxP) : 448-452x560-568x500 mini mm
 Dim. nettes (HxLxP) : 455,5x595x466 mm
 Dim. brutes (HxLxP) : 549x666x586 mm
 Poids brut : 27.1 kg / Poids net : 24.8 kg
 Lieu de fabrication : Allemagne
 Alimentation électrique : 230 V

Tarif de base HT : 1 420,57 €

Prix maximal conseillé TTC : 1705 € dont 6 € éco-dat
 Disponible

Schéma d'encastrement

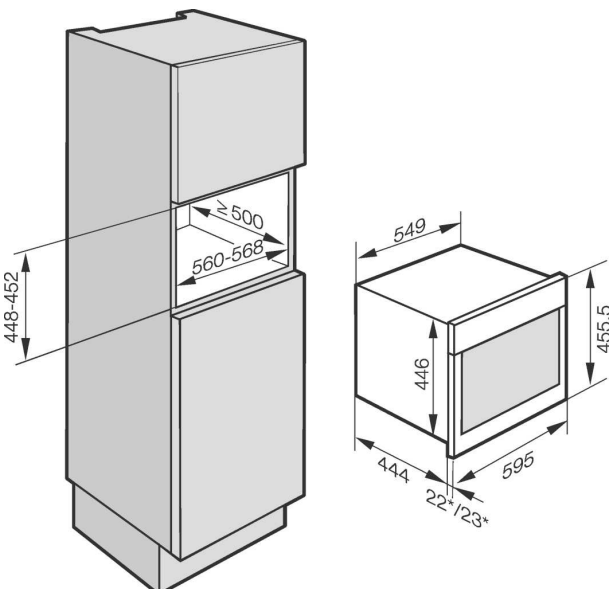

Caractéristiques

ligne
 Élégance

Four vapeur encastrable 45 cm

Volume utile 30 l, 4 niveaux de cuisson

Bandeau avec écran affleurant à touches sensibles

Porte abattante plein verre (repose-plat jusqu'à 8 kg)

Cuisson Vapeur universelle, Réchauffage, Décongélation, Détartrage

Réglage de la température de 40 à 100°C

Inox anti-traces

Enceinte inox

Système de réduction de l'eau condensée

Réservoir d'eau 1,2 l avec générateur de vapeur intégré

Porte tempérée, Sécurité oubli

Plats inox, 1 livre de recettes

Accessoires en option :

- Plat à rôtir multi-usages KMB 5000-S
- Plat inox à fond fermé 2,5l DGG2
- Plat inox à fond fermé 4l DGG3

Les avantages Miele



Avec la cuisson vapeur, redécouvrez la saveur originelle des aliments tout en préservant leurs vitamines et sels minéraux pour la forme !



Température réglable de 40 à 100 °C, aucun risque d'oxydation ou de dessèchement des aliments grâce au générateur de vapeur externe à l'enceinte.



Facilité de programmation et confort d'utilisation au quotidien grâce au bandeau de commande affleurant à touches sensibles.